

Mode d'emploi

Continental M17

[Couture ordinaire / Application couture]

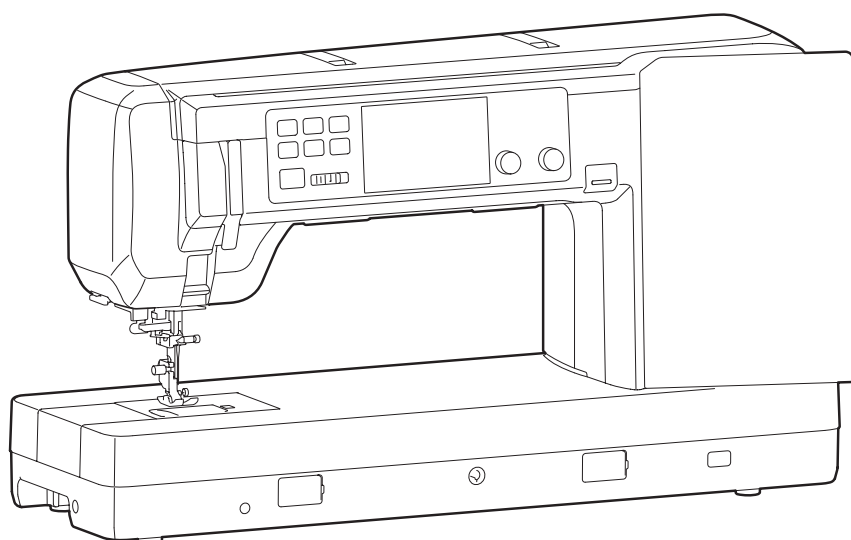

Avant d'utiliser la machine à coudre



AVERTISSEMENT:

Ce produit contient une pile bouton au lithium/pile bouton.

Si une pile bouton au lithium/pile bouton neuve ou usagée est avalée ou pénètre dans le corps, elle peut provoquer de graves brûlures internes et la mort en moins de 2 heures. Sécurisez toujours complètement le compartiment à piles. Si le compartiment des piles ne se ferme pas correctement, arrêtez d'utiliser le produit, retirez les piles et gardez-les hors de portée des enfants. Si vous pensez que les piles ont pu être avalées ou qu'elles se trouvent à l'intérieur d'une partie du corps, consultez immédiatement un médecin.

Lorsque vous démarrez la machine pour la première fois, veuillez à retirer la bande adhésive du couvercle de la batterie situé à l'arrière de la machine.

- ① Ruban
- ② Couvercle de la batterie

Réglez l'horloge après avoir ôté la bande adhésive sur le couvercle du logement de la batterie (voir page 166).

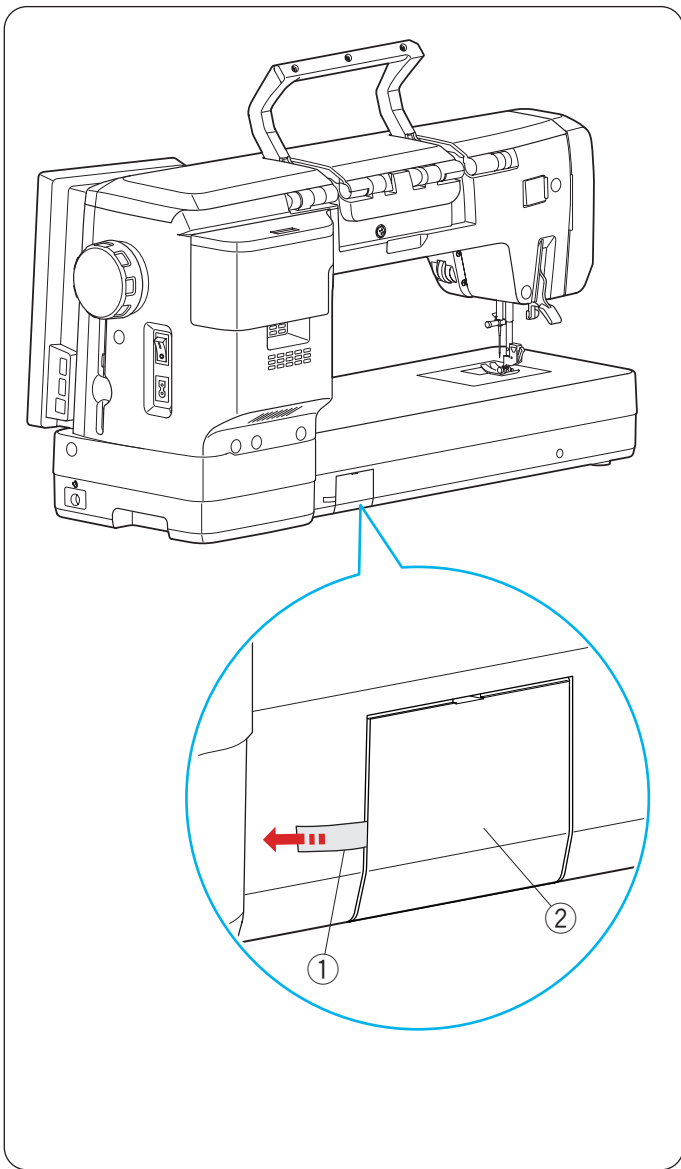

CONSIGNES IMPORTANTES DE SÉCURITÉ

Pour utiliser un appareil électrique, il faut toujours respecter les consignes de sécurité fondamentales, notamment les consignes suivantes:

Cette machine à coudre a été conçue et fabriquée pour l'usage domestique uniquement.

Avant d'utiliser cet appareil, lisez toutes ces instructions.

DANGER: Pour éviter tout risque de décharge électrique:

1. Il ne faut jamais laisser un appareil sans surveillance lorsqu'il est branché. Il faut toujours débrancher cette machine à coudre de la prise électrique murale, après son utilisation ou avant de la nettoyer.

AVERTISSEMENT: Pour réduire tout risque de brûlures, d'incendie, de choc électrique de blessures corporelles:

1. Cette machine ne doit pas être utilisée comme un jouet. Une attention particulière est requise lorsque cette machine est utilisée par des enfants ou en leur présence.
2. Utilisez cette machine uniquement pour les utilisations prévues, telles qu'elles sont décrites dans le manuel de la machine à coudre.
Utilisez uniquement les accessoires recommandés par le fabricant tels qu'ils sont indiqués dans le manuel de la machine à coudre.
3. Il ne faut jamais faire fonctionner cette machine à coudre si le cordon d'alimentation ou la prise ont été endommagés, s'il y a un problème de fonctionnement, si elle est tombée ou a été abîmée, ou si elle est tombée dans l'eau.
Ramenez cette machine à coudre au revendeur agréé ou au service après-vente le plus proche pour un examen, une réparation, un réglage électrique ou mécanique.
4. Il ne faut jamais faire fonctionner cette machine si les ouvertures d'aération sont obstruées. Veiller à ce que les ouvertures de ventilation de la machine et de la pédale ne soient pas encombrées de résidus, de poussières et de particules textiles.
5. Il ne faut jamais laisser tomber ou introduire d'objet dans les ouvertures de la machine.
6. Il ne faut pas utiliser la machine en plein air. Toujours ranger la machine à l'intérieur.
7. Il ne faut pas l'utiliser dans un local où sont utilisés des aérosols ou dans un local où l'oxygène est distribué artificiellement.
8. Pour l'éteindre, mettre tous les interrupteurs sur la position Arrêt (« O »), puis retirer la prise du secteur.
9. Ne débranchez pas la machine en tirant sur le cordon d'alimentation. Pour la débrancher, saisissez la prise, et non pas le cordon d'alimentation.
10. Veillez à éloigner les doigts des pièces en mouvement, en particulier de l'aiguille et des lames de découpage de la machine à coudre.
11. Toujours utiliser la plaque à aiguille adéquate. Une mauvaise plaque peut casser l'aiguille.
12. N'utilisez pas d'aiguilles tordues.
13. Ne pas tirer ou pousser le tissu en cousant. Cela pourrait dévier l'aiguille et la rompre.
14. Éteignez cette machine à coudre (mettez l'interrupteur sur « O ») avant d'effectuer des réglages à proximité de l'aiguille, tels que l'enfilage, le changement d'aiguille, la mise en place de la canette ou le changement de pied-de-biche, etc.
15. Toujours débrancher cette machine à coudre de la prise électrique avant de retirer les plaques de protection, de la graisser, ou avant d'effectuer tout autres réglages mentionnés dans le manuel d'utilisation.

CONSERVEZ CETTE NOTICE

Pour l'Europe uniquement:

Cet appareil peut être utilisé par des enfants âgés d'au moins 8 ans et par des personnes dont les capacités physiques, sensorielles ou mentales sont réduites ou manquantes d'expérience et de connaissances, seulement si elles ont été formées et encadrées à l'utilisation de l'appareil en toute sécurité et si elles comprennent les risques impliqués. Les enfants ne doivent pas jouer avec l'appareil. Les enfants ne doivent pas effectuer le nettoyage et l'entretien par l'utilisateur sans surveillance.

Hors Europe (excepté les États-Unis):

Cette machine n'est pas censée être utilisée par des personnes (y compris des enfants) ayant des capacités physiques, sensorielles ou mentales réduites ou un manque d'expérience et de connaissances, sauf si elles sont sous surveillance ou ont été instruites sur l'usage de la machine par une personne responsable de leur sécurité. Les enfants doivent être surveillés afin de vérifier qu'ils ne jouent pas avec la machine.



Selon la législation nationale ce produit doit être recyclé en toute sécurité en accord avec les règles prévues pour les appareils électriques ou électroniques. En cas de doute contactez votre revendeur de machine à coudre. (union européenne seulement)

Avertissement FCC

Les changements ou modifications non expressément approuvés par le groupe responsable de la conformité pourraient annuler le droit de l'utilisateur à utiliser l'équipement.

REMARQUE: Cet équipement a été éprouvé et est déclaré conforme aux limites imposées aux dispositifs numériques de classe B, selon la partie 15 de la réglementation de la FCC. Ces limites sont conçues pour fournir une protection raisonnable contre les interférences nuisibles dans une installation résidentielle. Cet équipement génère, utilise et peut émettre une énergie de fréquence radio et, s'il n'est pas installé et utilisé conformément aux instructions, il peut occasionner des interférences nuisibles aux communications radio.

Il n'existe cependant aucune garantie que des interférences ne se produiront pas dans une installation particulière. Si cet équipement produit des interférences qui gênent la réception radio ou télévisée, ce qui peut être déterminé en éteignant puis en rallumant l'équipement, l'utilisateur est encouragé à essayer de corriger les interférences en adoptant une ou plusieurs des mesures suivantes:

- Réorientez ou déplacez l'antenne réceptrice.
- Augmentez la distance entre l'équipement et le récepteur.
- Branchez l'équipement sur la prise d'un circuit différent de celui auquel le récepteur est connecté.
- Consultez le revendeur ou un technicien radio/TV expérimenté pour assistance.

Le présent émetteur ne doit pas se trouver à proximité immédiate, ni être utilisé en association avec d'autres antennes ou un autre émetteur.

Avertissement IC (Industrie Canada)

Cet appareil est conforme aux normes d'Industrie Canada applicables aux appareils radio exempts de licence RSS standard(s).

Son fonctionnement est soumis aux deux conditions suivantes:

(1) cet appareil ne doit pas provoquer d'interférences, et (2) cet appareil doit accepter toute interférence, y compris celles pouvant causer un mauvais fonctionnement de l'appareil.

La directive 1999/5/EC

Par le présent document, Janome Corporation, déclare que la présente Continental M17 est conforme aux exigences essentielles et autres dispositions pertinentes de la directive 1999/5/EC.

TABLE DES MATIÈRES

Avertissement FCC	2
-------------------------	---

PIÈCES PRINCIPALES

Noms des pièces	5-6
Accessoires standards	6-9
Pédale et commutateur de coupe-fil	10
Réglage de la position du commutateur de coupe-fil ...	10-11
Rangement des accessoires	12
Comment transporter la machine à coudre	12

SE PRÉPARER À COUDRE

Interrupteur d'alimentation électrique	13
Utilisation de la pédale	14
Commutateur de coupe-fil	15-16
Préparation du commutateur de coupe-fil	15-16
Commande de la vitesse de couture	16
Pédale	16
Boutons de commande de la machine	17-18
Bouton de dégagement du capot supérieur	19
Levier porte-bobine escamotable	19
Bouton de bobinage de la canette	19
Molettes	19
Molette	20
Tableaux de référence	20
Rangement des accessoires	20
Touches communes	21
Aide sur l'écran	22
Relever et abaisser le pied-de-biche	23
Genouillère	23
Remplacement du pied-de-biche	24
Dépose et fixation du porte-pied	25
Fixation du pied à double entraînement AD, du pied de qualité professionnelle à double entraînement HP2 ou du pied à double entraînement VD (simple)	26
Fixation du pied pour le travail à la règle QR	26
Fixation du pied de qualité professionnelle HP	26
Fixation du pied à repriser PD-H ou du pied à repriser (à bout ouvert) PD-H	27
Changement d'aiguille	27
Tableau des tissus et aiguilles	28
Loupe optique	28
Bobinage	29-31
Introduire la canette	32
Enfiler la machine	33-34
Enfile-aiguille automatique	35
Faire sortir le fil de la canette	36
Remplacement de la plaque aiguille	37

MODE COUTURE ORDINAIRE

Motifs de points ordinaires	38-39
Touches de fonction en mode couture ordinaire	40-41
Points utilitaires	42
Points droits	42
Coudre à partir du bord d'un tissu épais	42
Changement du sens de la couture	42
Tourner à angle droit	42
Renforcement de coutures	43
Couper les fils	43
Guides de plaque à aiguille	43

Comment coudre avec le dispositif à double entraînement	44-45
Couture avec un pied de qualité professionnelle HP ...	46
Pied de qualité professionnelle à double entraînement HP2	47
Mode flottant	48
De nombreux points droits	49-50
Points zigzags	50-51
De nombreux points de surfilage	51-52
Réglages manuels des points	53-54
Écran tactile central	54
Réglage de la tension du fil	55
Réglage du contrôle de la pression du pied	55
Nombre de points d'arrêt	55
Pied relevé pour pivoter	55
Mémoriser le réglage de point favori	56-58
Guide-tissu	59
Autres points utilitaires	60-61

BOUTONNIÈRES ET POINTS SPÉCIAUX

Divers types de boutonnières	62
B1 Boutonnière (carrée) avec détecteur	63-66
Utilisation de la plaque stabilisatrice	67
B2 Boutonnière (carrée) automatique	68-69
Autres boutonnières	70
B13 Boutonnière passepoilée	71-72
Boutonnière cordée	73
Points spéciaux	73-75
B14 Coudre des boutons	73
B15 Repriser	74
B17-B20 Point de mouche	75
B21-B25 Œillets	75

POINTS DÉCORATIFS

Points décoratifs	76-94
Quilting (Matelassage) (Q)	95
À l'aide de la barre de guidage du matelassage	95
Q1-Q3 Assemblage patchwork	95
Échelles d'angle sur la plaque à aiguille	95
Assistant pour blocs de quilting	96-99
Q123-Q128 Points de piquage d'aspect fait main	100
S1-S31 Points satin décoratifs	100
Rapport d'élongation	100
Mirage (M)	101
Créer des points (CS)	102
Couture à aiguille double	103-104

PROGRAMMATION D'UNE COMBINAISON DE MOTIFS

Image miroir des motifs	105
Points de saut	106
Correction d'une combinaison de motifs	107-108
Suppression d'un motif	107
Insertion d'un motif	108
Touche de redémarrage	108-109
Vérification de la longueur de combinaison de motifs	109-111
Points effilés	112-120

TABLE DES MATIÈRES

MONOGRAMMES

Touches de fonction	121
Tension manuelle du fil.....	122
Réglage individuel de la tension du fil.....	122
Réglage de la tension de fil unifiée	122
Espacement	122
Réduire la taille des lettres	122
Programmation d'un monogramme	123-125
Enregistrement d'une combinaison de motifs	125-126
Ouverture d'une combinaison de motifs.....	127

STYLE POINT À LA MAIN

Style point à la main	128
-----------------------------	-----

APPLICATIONS DE COUTURE

Variété des applications de couture	129-130
Application de couture.....	130-148
Sertissage tissus	130
Sertissage stretch/tricotées	130
Courbe	131
Point.....	131
Rouleauté.....	132
Surjet tissus	133
Surjet stretch/tricotés	133
Surjet épais	133
Ourlet invisible	134-135
Pli coquille.....	136
Tirette divisible.....	137-139
Tirette CONCEAL®.....	140-141
Tirette poche.....	142
Fronçage.....	143
Arrondir manche	143
Faufilage	144
Boutonnière	144
Coudre des boutons	145
Bride	146
Œillet.....	147
Smock	147-148
Ajourée.....	148
Application de matelassage	149-150
Assemblage patchwork.....	149
Quilting (Matelassage).....	150
Fonction régulateur de point/A.S.R. porte-pied.....	151-153
Changement de la fixation du pied	153
Travail à la règle	154
Zigzag variable	155
Appliqué	156-157
Points droits (avec double entraînement)	157
Point décoratif de matelassage	158
Points étoile	158
Sashiko	159
Quilt main	159

INFORMATIONS ET PERSONNALISATION

Menu de fonctions	160
Sélection rapide de points.....	160-161
Assistant pour blocs de quilting	161
Touche de position arrière gauche.....	161
Réglage manuel du double entraînement	162-164
Informations sur la machine	164
Personnalisation des réglages de la machine.....	165
Mode de réglage de la machine.....	166-168
Mode de réglage de couture	169-170
Mode de réglage de paramètres LAN sans fil.....	171-174
Connexion au réseau LAN sans fil	171
Paramètres de réseau	172-174
Mode de réglage de la langue.....	175
Liaison PC/Mac directe	175

SOINS ET ENTRETIEN

Nettoyage de la région du crochet	176
Nettoyage de l'intérieur du guide-fil.....	177
Corriger des motifs déformés	178
Remplacement de la pile bouton pour l'horloge interne.....	179
Procédure d'urgence pour le remplacement de la plaque d'aiguille	180
Problèmes et signaux d'avertissement.....	181
Dépannage	182-183
Dépannage (enfileur d'aiguille automatique)	184
Formatage des clés USB	185-186
Tableau des points	187-191

PIÈCES PRINCIPALES

Noms des pièces

- ① Couvercle supérieur
- ② Releveur de fil
- ③ Disques de tension bobineur
- ④ Guide-fil gauche
- ⑤ Compartiment pour pieds
- ⑥ Guide-fil droit
- ⑦ Axe du bobineur canette
- ⑧ Coupe-fil (enrouleur de bobine)
- ⑨ Butée du bobineur de canette
- ⑩ Bouton de bobinage de la canette
- ⑪ Coupe-fil (le plus à droite)
- ⑫ Levier porte-bobine escamotable
- ⑬ Guide-fil rétractable
- ⑭ Broches porte-bobine
- ⑮ Plaque frontale
- ⑯ Coupe-fil/porte-fil
- ⑰ Poignée de transport (inférieure)
- ⑱ Capuchon du cadran de libération de la plaque à aiguille
- ⑲ Prise pour genouillère
- ⑳ Capuche du cadran d'équilibrage d'entraînement
- ㉑ Écran tactile droit
- ㉒ Écran tactile central
- ㉓ Bouton de montée/descente de l'aiguille
- ㉔ Bouton du coupe-fil
- ㉕ Bouton du releveur du pied-de-biche
- ㉖ Bouton de marche arrière
- ㉗ Bouton point d'arrêt
- ㉘ Bouton de l'enfile-aiguille
- ㉙ Bouton marche/arrêt
- ㉚ Curseur de réglage de la vitesse
- ㉛ Molette de réglage de la largeur de point
- ㉜ Molette de réglage de la longueur de point
- ㉝ Bouton de dégagement du capot supérieur
- ㉞ Guide-fil inférieur
- ㉟ Vis de pince-aiguille
- ㊱ Guide-fil de la barre d'aiguille
- ㊲ Aiguille
- ㊳ Bouton de dégagement de plaque de recouvrement
- ㊴ Plaque de recouvrement
- ㊵ Coupe-fil de la canette
- ㊶ Plaque d'aiguille
- ㊷ Pied zigzag A
- ㊸ Porte-pied
- ㊹ Vis de fixation
- ㊺ Levier
- ㊻ Enfileur d'aiguille automatique
- ㊼ Levier de boutonnière

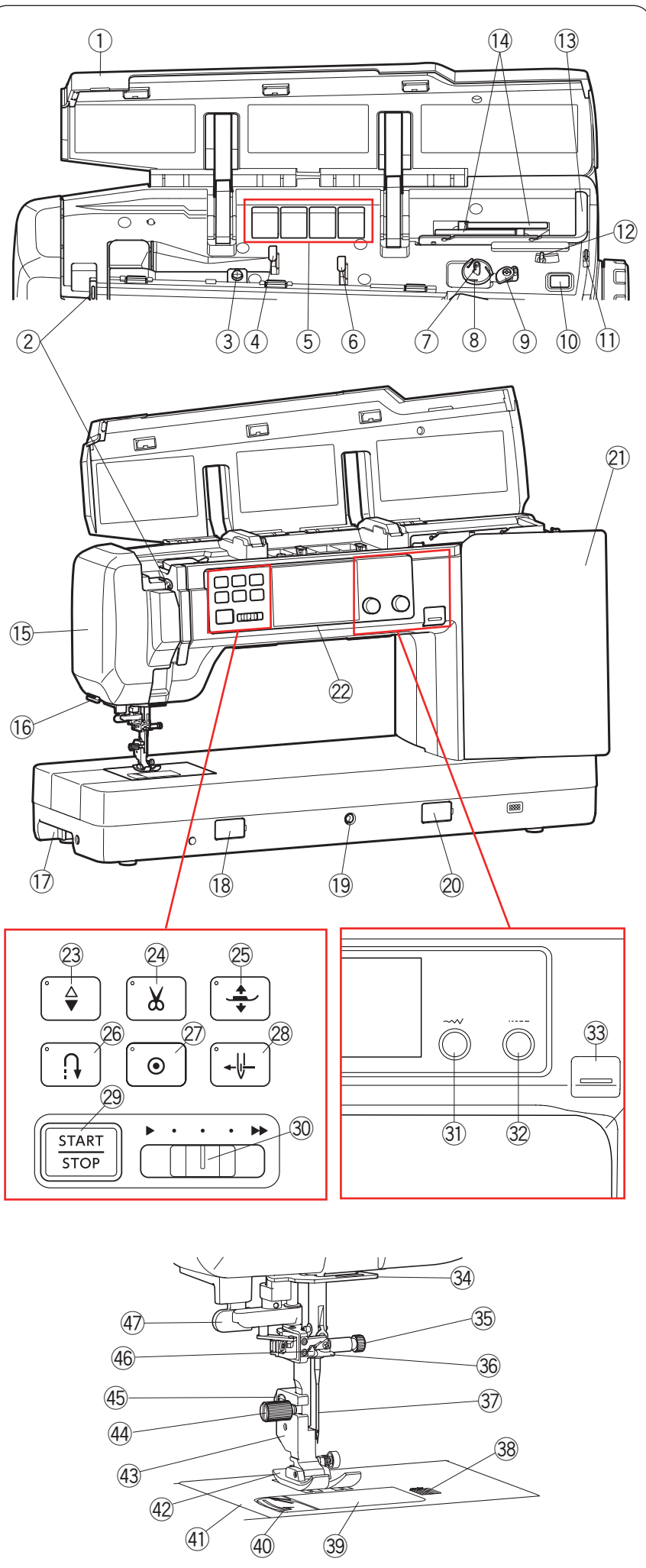

REMARQUE:

- Pour transporter la machine à coudre, voir page 12.
- La conception et les spécifications de la machine à coudre sont susceptibles d'être modifiées sans préavis.

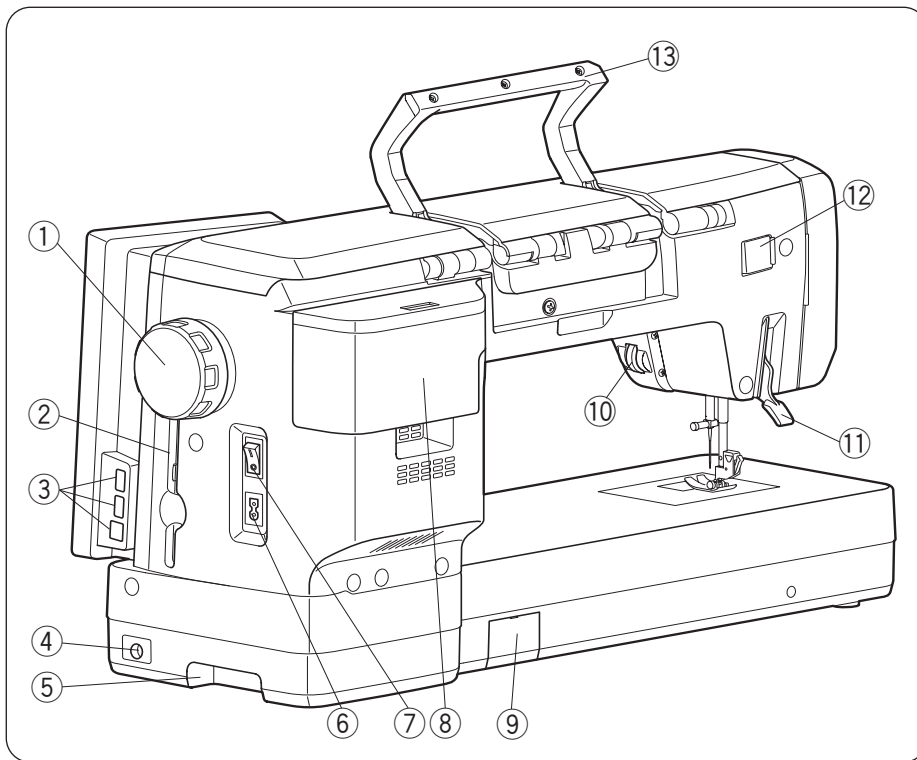

- ① Volant
- ② Support de stylet pour écran tactile
- ③ Ports USB (inférieurs)
- ④ Connecteur de pédale
- ⑤ Poignée de transport (inférieure)
- ⑥ Prise d'alimentation
- ⑦ Interrupteur d'alimentation électrique
- ⑧ Rangement des accessoires
- ⑨ Couvercle du logement de la batterie
- ⑩ Molette
- ⑪ Releveur du pied-de-biche
- ⑫ Capuchon du connecteur de fixation
- ⑬ Poignée de transport (supérieure)

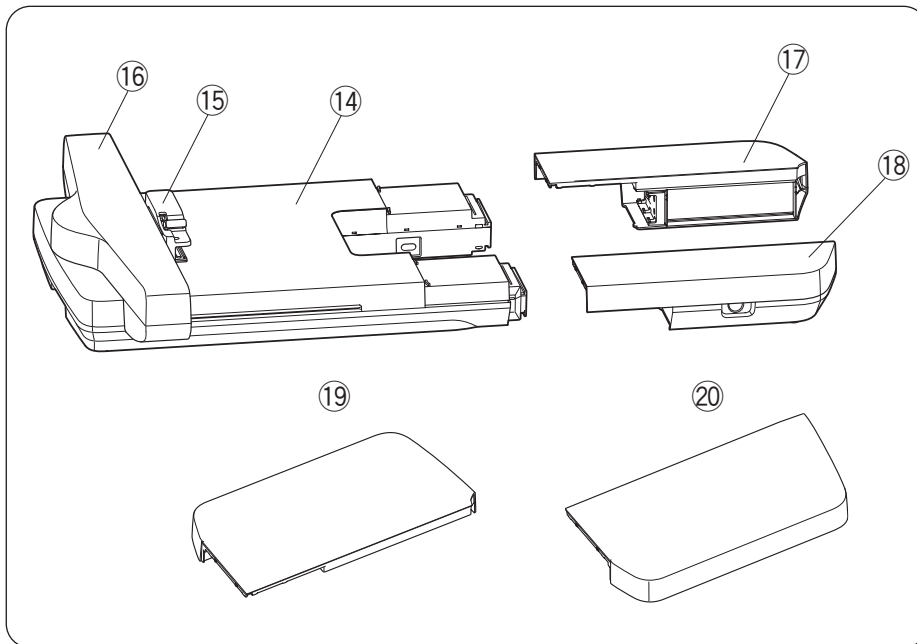

- ⑭ Unité de broderie
- ⑮ Prise du cerceau
- ⑯ Chariot
- ⑰ Table de broderie (arrière)
- ⑱ Table de broderie (avant)
- * Vous pouvez ranger des accessoires dans les tables de broderie.
- ⑲ Grande couverture de la table supérieure (arrière)
- ⑳ Grande couverture de la table supérieure (avant)
- * Pour fixer l'unité de broderie, veuillez vous reporter au mode d'emploi pour la broderie.

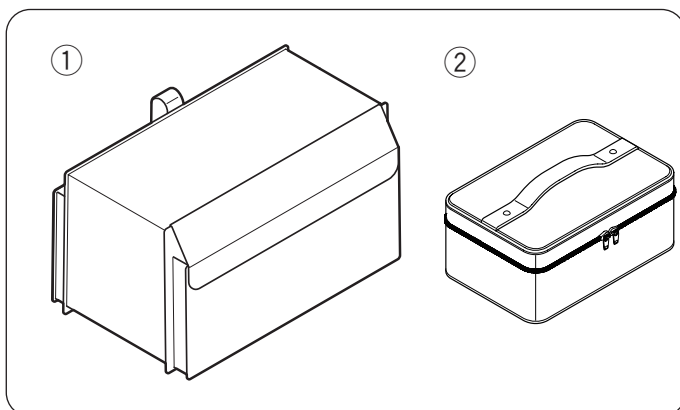

Accessoires standards

Num.	Nom de la pièce	No. d'article
1	Couvercle semi-rigide en tissu	868822000
2	Mallette d'accessoires	868820008

Accessoires standards

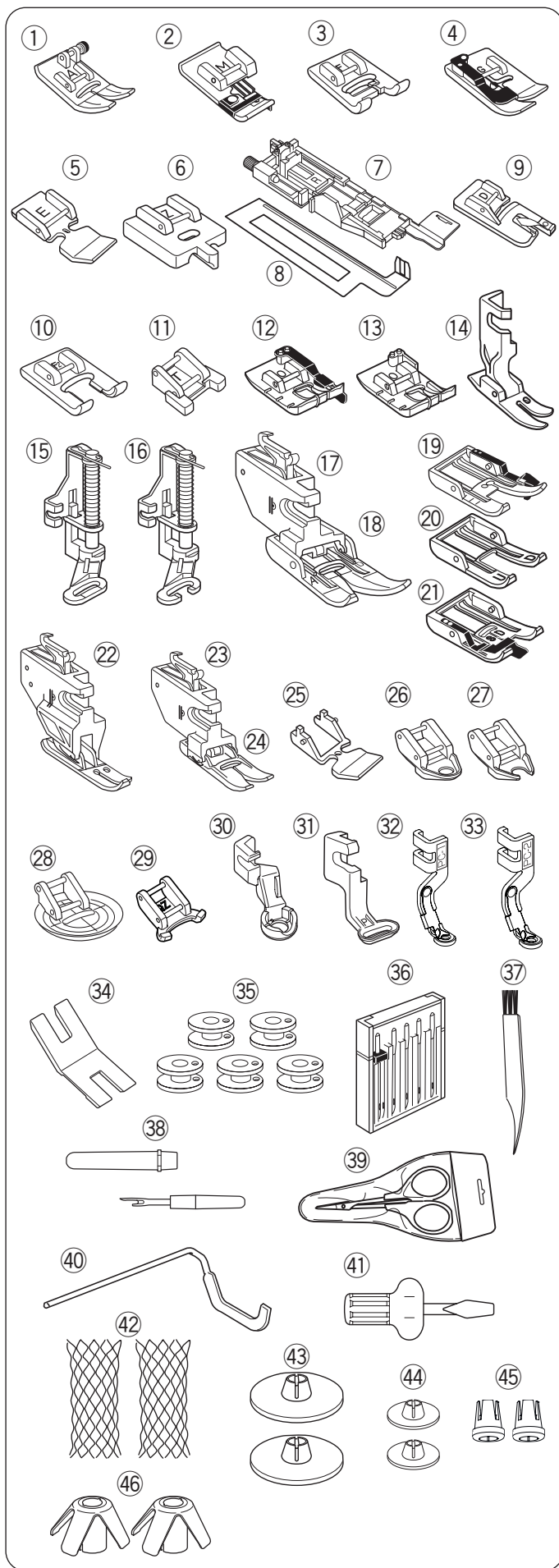

Num.	Nom de la pièce	No. d'article
1	Pied zigzag A (installé sur la machine)	859802006
2	Pied surjet M	859810007
3	Pied pour point satin F	859806011
4	Pied pour ourlet invisible G	859807001
5	Pied étroit pour fermeture à glissière E	859805009
6	Pied pour fermeture à glissière CONCEAL® Z*	859815002
7	Pied boutonnière automatique R	862822013
8	Plaque stabilisatrice	859832016
9	Pied pour ourlet roulé D	859804008
10	Pied à bout ouvert pour point de bourdon F2	859813000
11	Pied pour boutons T	859811008
12	Pied pour patchwork 1/4" O	859814012
13	Pied pour patchwork 1/4" O (sans guide)	202313104
14	Pied de qualité professionnelle HP	865803006
15	Pied à reprendre PD-H	859839002
16	Pied à reprendre (ouvert) PD-H	859839013
17	Support pour le double entraînement (double)	859817015
18	Pied à double entraînement AD (double)	859819109
19	Pied d'assemblage de courtepointe à double entraînement OD (double)	859829009
20	Pied à double entraînement à bout ouvert UD (double)	202150019
21	Pied pour coudre dans la couture SD (double)	859404004
22	Pied de qualité professionnelle à double entraînement HP2	865522008
23	Support pour le double entraînement (simple)	859833017
24	Pied à double entraînement VD (simple)	859835101
25	Pied à double entraînement pour fermeture à glissière ED (simple)	859838001
26	Pied à fourche fermée pour matelassage en mouvement libre QC	859836009
27	Pied à fourche ouverte pour matelassage en mouvement libre QO	859837000
28	Pied zigzag pour matelassage en mouvement libre QV	859812009
29	Pied zigzag variable à fourche ouverte QZ	862895006
30	Pied pour travail à la règle QR	862896007
31	Pied à broder P	859816025
32	Pied de couchure PC-1	862410106
33	Pied de couchure PC-2	862410117
34	Plaque élévatrice pour bouton	832820007
35	Canette x 5** (1 installée sur la machine)	102261103
36	Jeu d'aiguilles	859856005
37	Brosse anti peluches	802424004
38	Découd-vite (Ouvre-boutonnières)	647808009
39	Ciseaux	803813203
40	Barre de guidage du matelassage	755802001
41	Tournevis	820832005
42	Filet x 2**	624806006
43	Support de bobine (grand) x 2**	822020503
44	Support de bobine (petit) x 2**	822019509
45	Support de bobine (spécial) x 2**	862408008
46	Repose-bobine x 2**	770850001

* « CONCEAL » est une marque déposée de YKK Corporation.

** Ceci est un numéro de pièce d'un seul article (numéro non défini).

Accessoires standards

Num.	Nom de la pièce	No. d'article	
1	Genouillère	846417011	
2	Styler pour écran tactile	868826004	
3	Plaque à aiguille (posée sur la machine)	867642001	
4	Plaque à aiguille pour point droit	867802001	
5	Plaque à aiguille de qualité professionnelle HP	867803002	
6	Loupe optique 20	867401006	
7	Loupe optique 40	858415500	
8	Loupe optique 60	858415603	
9	Câble USB	868544005	
10	Nettoyant pour support de bobine	859858007	
11	Régulateur de point précis	868835006	
12	ASR pied à bout fermé ASR-QC	868837008	
13	ASR pied transparent ASR-QV	868837204	
14	ASR pied ouvert ASR-QO	868837101	
15	ASR pied pour travail à la règle ASR-QR	868837307	
16	Pied de broderie du marqueur de positionnement PM	868825003	
17	Feuilles de référence rapide	Voir page 187 à 191 pour vérifier la référence.	
18	Guide de démarrage rapide	868838009	
19	Autocollant guide d'enfilage	101627A05	
20	Autocollants de protection	868842006	
21	Instruction d'autocollants de protection	868843007	
22	Câble d'alimentation électrique*	États-Unis et Canada	856519004
		Royaume-Uni	830377008
		Australie	830314018
		Europe continentale	830335004

* Le câble d'alimentation fourni peut être différent de celui figurant sur l'illustration.

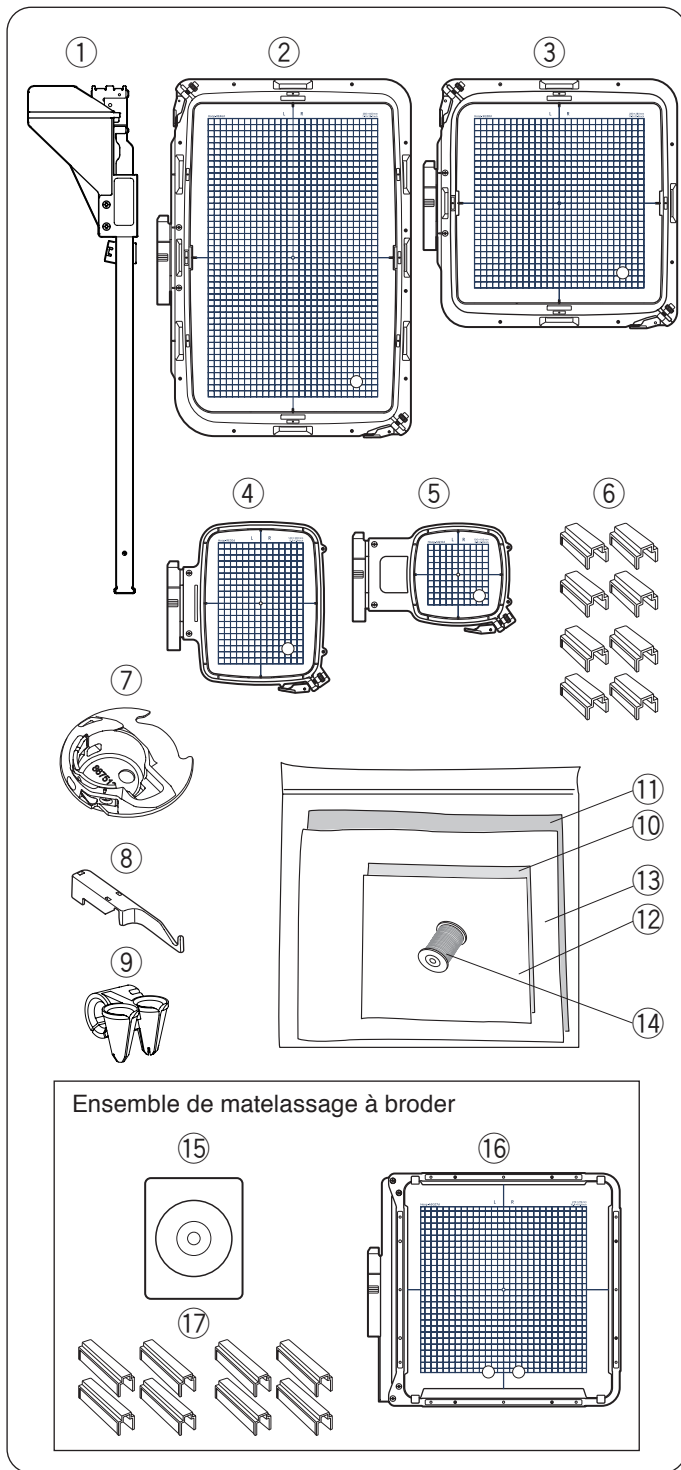

Accessoires standards

Num.	Nom de la pièce	No. d'article
1	Guide tissu	868827005
2	Cerceau à broderie RE46d (avec gabarit)	868815000
3	Cerceau à broderie SQ28d (avec gabarit)	868816001
4	Cerceau à broderie RE20d (avec gabarit)	868817002
5	Cerceau à broderie SQ10d (avec gabarit)	868818003
6	Pincés magnétiques x 8** (pour RE46d et SQ28d)	859821001
7	Porte-canette spécial pour la broderie	867513208
8	Tige de guidage de guide-fil	868828006
9	Guide pour laine	862410508
10	Feutre (320 x 320)	850826009
11	Feutre (500 x 620)	868831002
12	Stabilisateurs (320 x 320)	850826102
13	Stabilisateurs (500 x 620)	868832003
14	Fil de canette pour la broderie	200921792
15	Artiste Digitizer Jr. (en prime)	202422004
16	Cerceau de broderie ASQ27d (avec gabarit) (en prime)	868819107
17	Pincés magnétiques x 8** (pour ASQ27d) (en prime)	868819808

** Ceci est un numéro de pièce d'un seul article (numéro non défini).

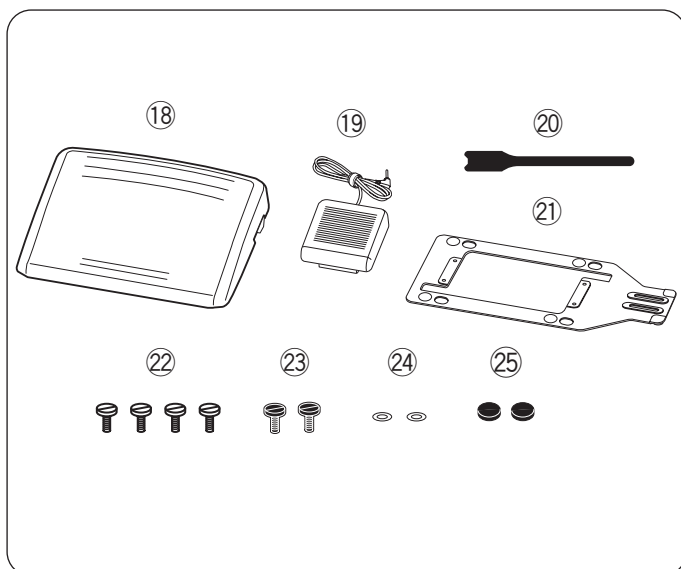

Num.	Nom de la pièce	No. d'article
18	Pédale	043770104
19	Commutateur de coupe-fil	867811003
20	Attache de câble	767849306
21	Plaqué de base	767849100
	*Semelle en caoutchouc x 6**	525010005
22	Vis de fixation A x 4**	000081005
23	Vis de fixation B x 2**	865045002
24	Rondelle x 2**	000072508
25	Semelle en caoutchouc x 2**	525010005

* Les semelles en caoutchouc x 6 sont déjà fixées sur le dessous de la plaque de base.

** Ceci est un numéro de pièce d'un seul article (numéro non défini).

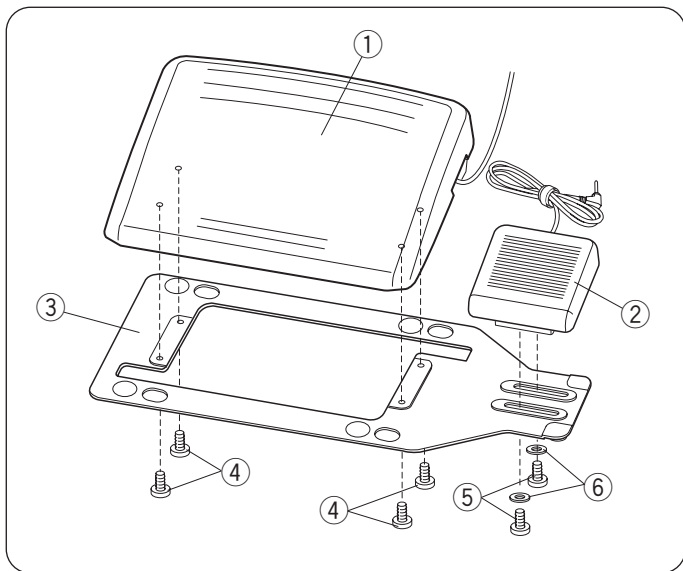

Pédale et commutateur de coupe-fil

Pour fixer la pédale ① et le commutateur de coupe-fil ② à la plaque de base ③, serrez les vis de fixation ④ et les vis de fixation ⑤ avec les rondelles ⑥ comme indiqué.

- ① Pédale
- ② Commutateur de coupe-fil
- ③ Plaque de base
- ④ Vis de fixation A
- ⑤ Vis de fixation B
- ⑥ Rondelle

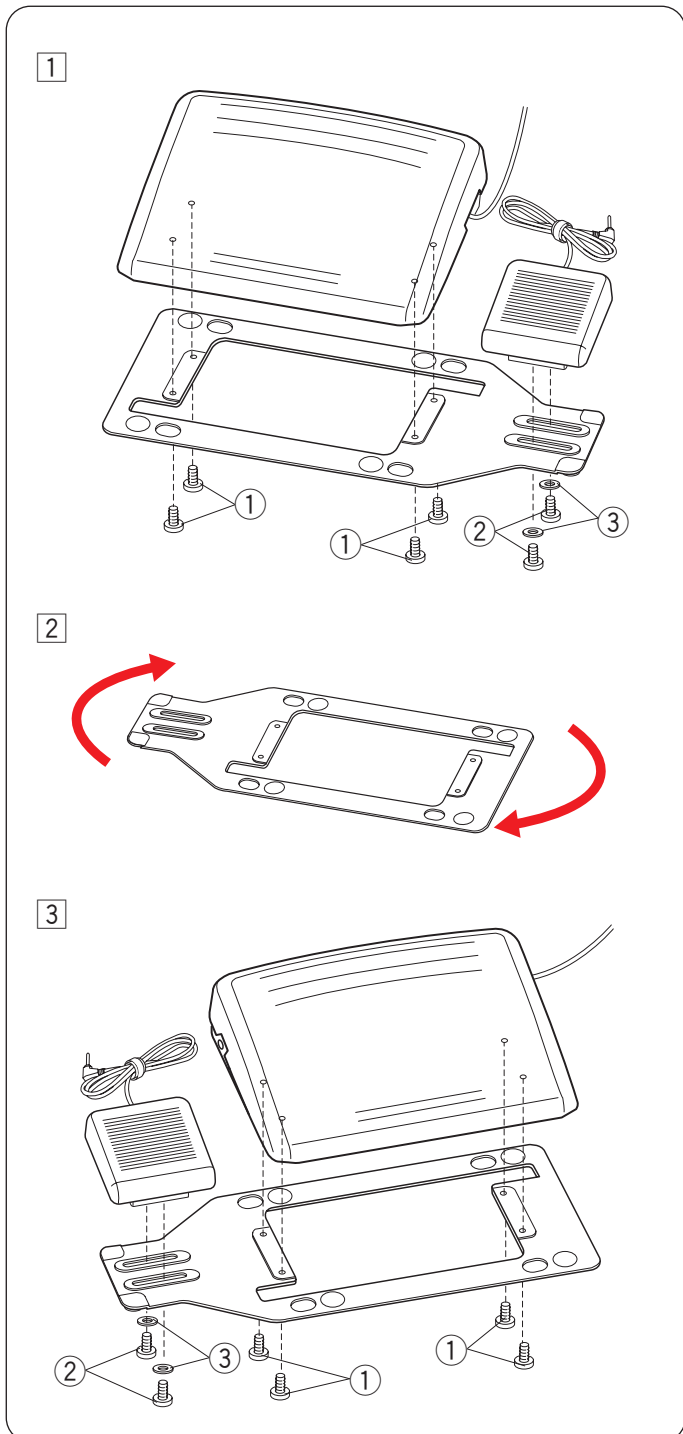

Réglage de la position du commutateur de coupe-fil

Placez le commutateur du coupe-fil vers la gauche. La position du commutateur de coupe-fil peut être ajustée selon votre convenance. Si vous souhaitez attacher le commutateur de coupe-fil vers le côté gauche de la pédale, suivez la procédure ci-dessous.

REMARQUE:

Le tournevis à tête cruciforme n'est pas fourni avec la machine.

- 1 Retirez les vis de fixation A ①, B ② et les rondelles ③ avec un tournevis cruciforme.

- ① Vis de fixation A
- ② Vis de fixation B
- ③ Rondelle

- 2 Tournez l'embase de 180 degrés.

- 3 Attachez la pédale et le commutateur de coupe-fil avec les vis de fixation et les rondelles ③. Serrez les vis de fixation A ① et B ②. Assurez-vous que le câble ne soit pas pincé entre la pédale et l'embase.

1

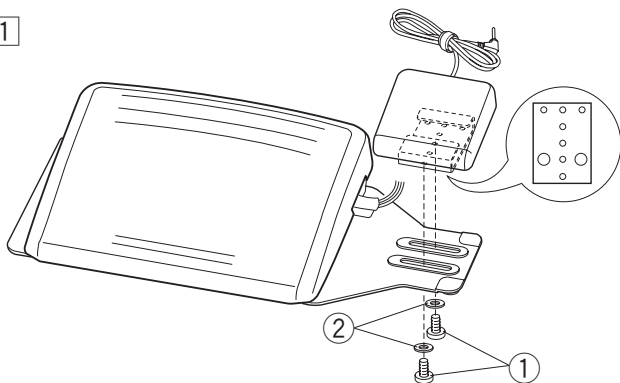

2

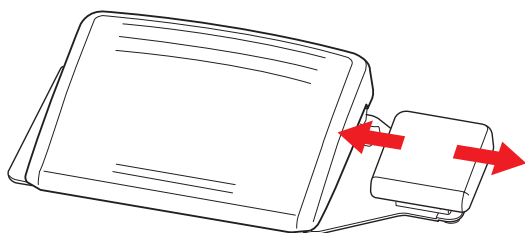

Réglage de la position horizontale du commutateur du coupe-fil

1 Desserrez les vis de fixation ① sous le commutateur.

① Vis de fixation

② Rondelle

2 Faites glisser le commutateur vers la gauche ou vers la droite et fixez-le à la position souhaitée en serrant les vis de réglage à l'aide d'un tournevis.

1 2

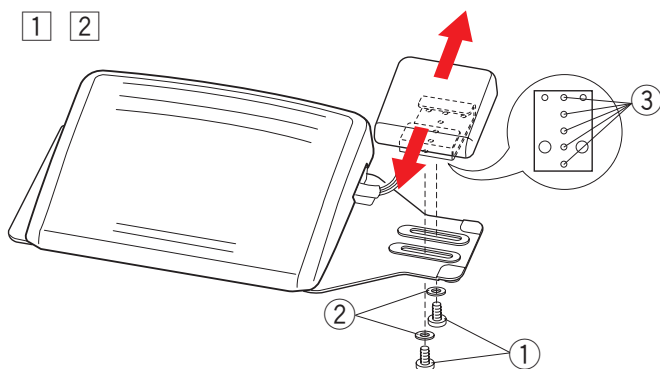

Réglage de la position horizontale de le commutateur de coupe-fil

1 Retirez les vis de fixation ① et les rondelles ②.

2 Déplacez le commutateur vers l'avant ou vers l'arrière, fixez-le à la position ③ souhaitée et fixez-le à l'aide des vis de fixation ① et des rondelles ②.

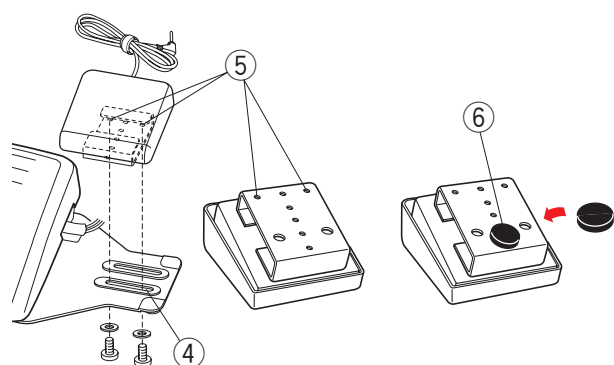

REMARQUE:

- Pour fixer le commutateur de coupe-fil à sa position la plus basse, fixez les vis de fixation dans le trou ④, puis dans les trous ⑤.
- Serrez les vis de fixation fermement.
- Retirez le papier de protection de la semelle en caoutchouc ⑥ et fixez-le au bas de l'interrupteur du coupe-fil, comme illustré.

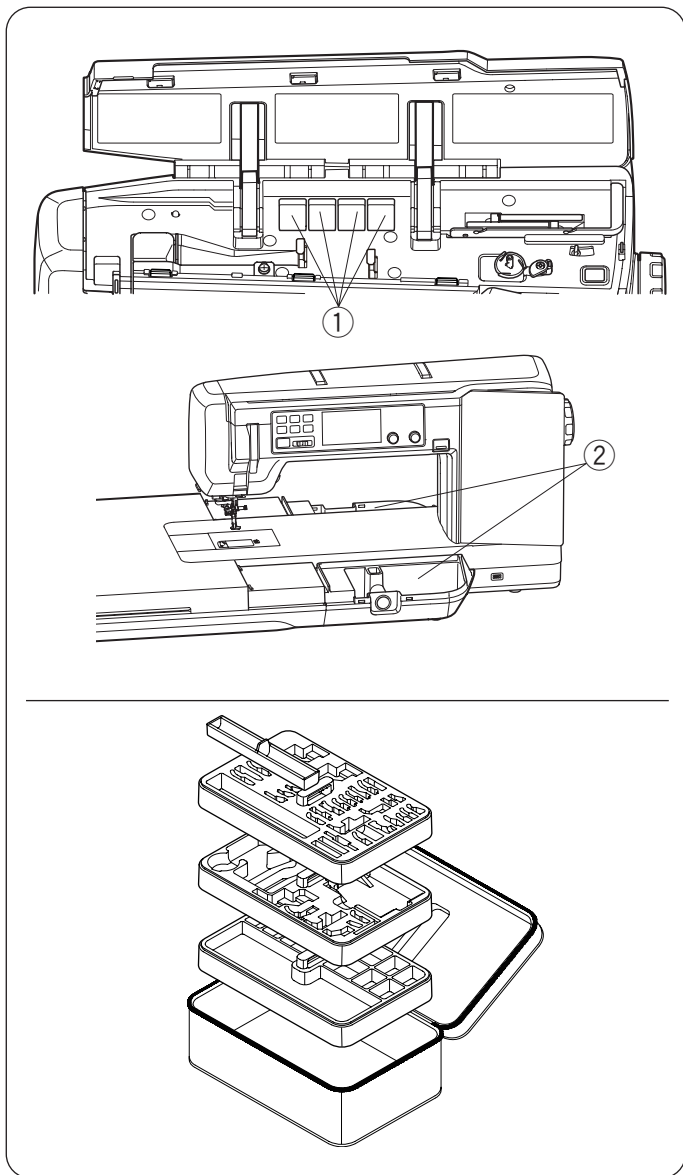

Rangement des accessoires

Les accessoires peuvent être facilement rangés dans la mallette à accessoires, le compartiment des tables de broderie et les compartiments sous le couvercle supérieur.

Pour ranger les accessoires dans les tables de broderie, retirez le couvercle supérieur de la table (reportez-vous aux instructions du manuel pour la broderie).

- ① Compartiment pour pieds
- ② Tables de broderie (rangement des accessoires)*

* Pour fixer l'unité de broderie et les tables de broderie, veuillez vous reporter au mode d'emploi pour la broderie.

Mallette d'accessoires

Pour ranger les autres accessoires, ouvrez la mallette des accessoires et rangez-les aux endroits appropriés. Les accessoires en option peuvent également être rangés dans cette mallette.

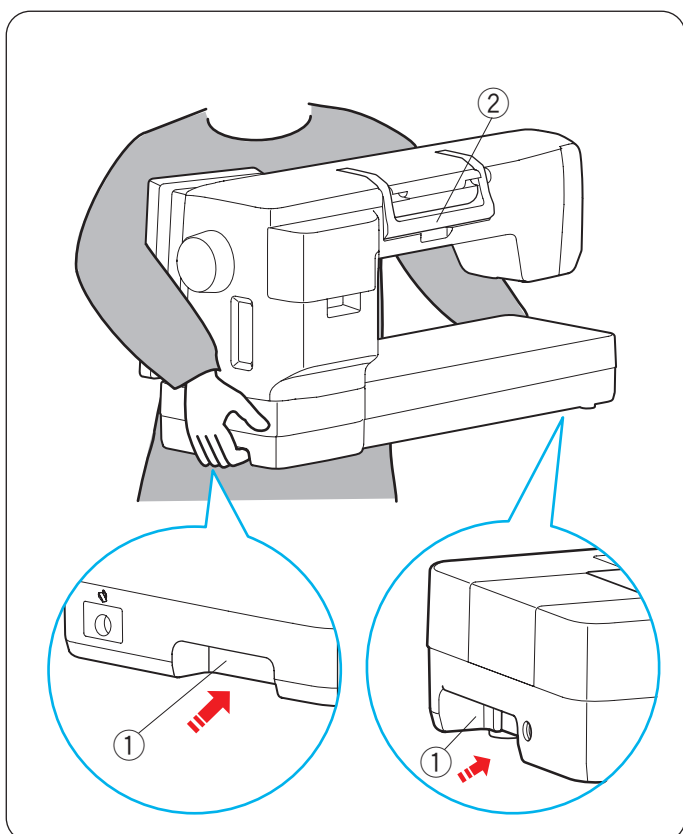

Comment transporter la machine à coudre

Lorsque vous transportez la machine à coudre, tenez les poignées de transport inférieures avec les deux mains.

Ne poussez pas l'écran tactile de visualisation avec votre corps.

- ① Poignée de transport (inférieure)

REMARQUE:

- Utilisez la poignée de transport (supérieure) à des fins de soutien.
- ② Poignée de transport (supérieure)
- Il y a un connecteur pour l'unité de broderie sur la poignée de transport (inférieure) du côté de la plaque frontale. N'insérez pas votre doigt trop profondément dans la poignée de transport.

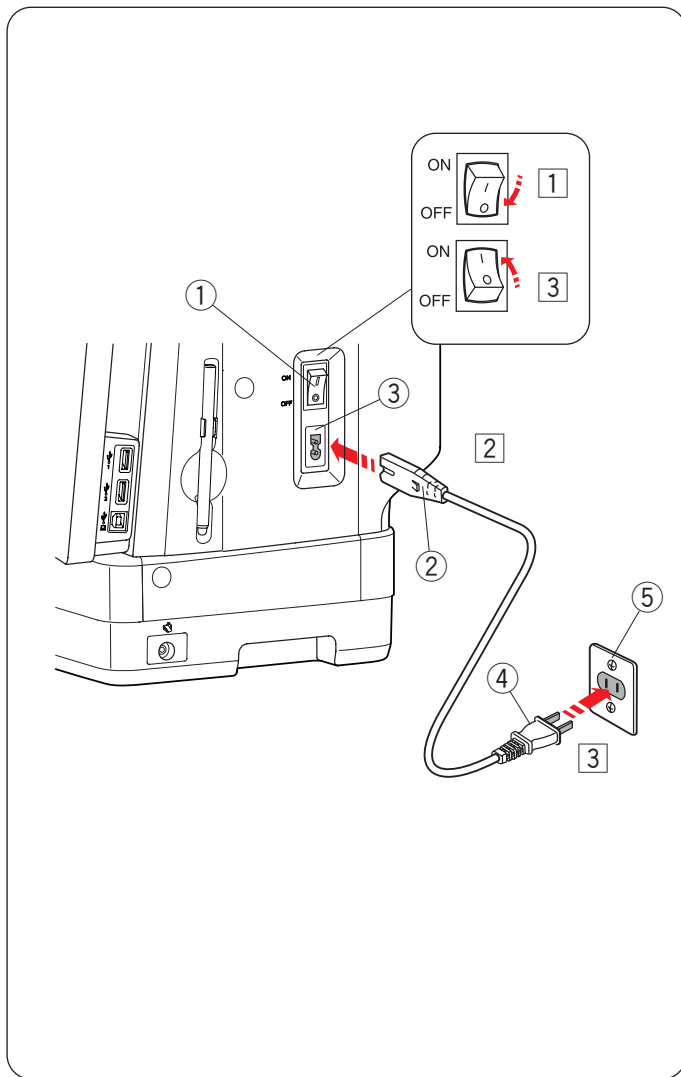

SE PRÉPARER À COUDRE

Interrupteur d'alimentation électrique

- 1 Assurez-vous d'abord que l'interrupteur d'alimentation ① est éteint.
- 2 Insérez la fiche ② du câble d'alimentation de la machine dans la prise de la machine ③.
- 3 Insérez la fiche d'alimentation ④ dans la prise murale ⑤, et mettez l'interrupteur d'alimentation ① en position allumée.

- ① Interrupteur d'alimentation
- ② Fiche de la machine
- ③ Prise de la machine
- ④ Fiche d'alimentation
- ⑤ Prise murale

REMARQUE:

- Assurez-vous d'utiliser le câble d'alimentation fourni avec la machine.
- Si vous éteignez l'interrupteur d'alimentation, attendez 5 secondes avant de rallumer.

AVERTISSEMENT:

- Lorsque la machine est en marche, gardez toujours les yeux sur la zone de couture et ne touchez à aucune des pièces mobiles telles que le releveur de fil, le volant ou l'aiguille.
- Éteignez toujours la machine au moyen de l'interrupteur et débranchez-la:
 - lorsque vous laissez la machine sans surveillance.
 - lorsque vous nettoyez la machine.
- Ne posez aucun objet sur la pédale.

Mode d'emploi:

Le symbole « O » sur l'interrupteur indique la position arrêt « off » de l'interrupteur.

La pédale modèle 21390 est destinée à être utilisée avec la machine à coudre Continental M17.

Pour les U.S.A. et le Canada uniquement

Fiche polarisée (une lame plus large que l'autre): Afin de réduire les risques d'électrocution, cette fiche ne peut être introduite dans une fiche polarisée que d'une seule façon. Si elle ne rentre pas complètement dans la prise, retournez la fiche. Si elle n'entre toujours pas, contactez un électricien compétent qui installera une prise appropriée.

Ne modifiez jamais la fiche en aucune façon.

Utilisation de la pédale

Si vous souhaitez utiliser la pédale, déployez le cordon de la pédale et branchez la fiche dans la prise de la machine.

- 1 Assurez-vous d'abord que l'interrupteur d'alimentation ① est éteint.
- 2 Insérez la fiche ② du câble d'alimentation de la machine dans la prise de la machine ③.
- 3 Déployez le cordon de la pédale et insérez le connecteur à broche ④ dans la prise ⑤ sur la machine.
- 4 Insérez la fiche d'alimentation ⑥ dans la prise murale ⑦, et mettez l'interrupteur d'alimentation ① en position allumée.

- ① Interrupteur d'alimentation
- ② Fiche de la machine
- ③ Prise de la machine
- ④ Connecteur à broche
- ⑤ Prise
- ⑥ Fiche d'alimentation
- ⑦ Prise murale

REMARQUE:

Le bouton marche/arrêt ne fonctionne pas lorsque la pédale est connectée.

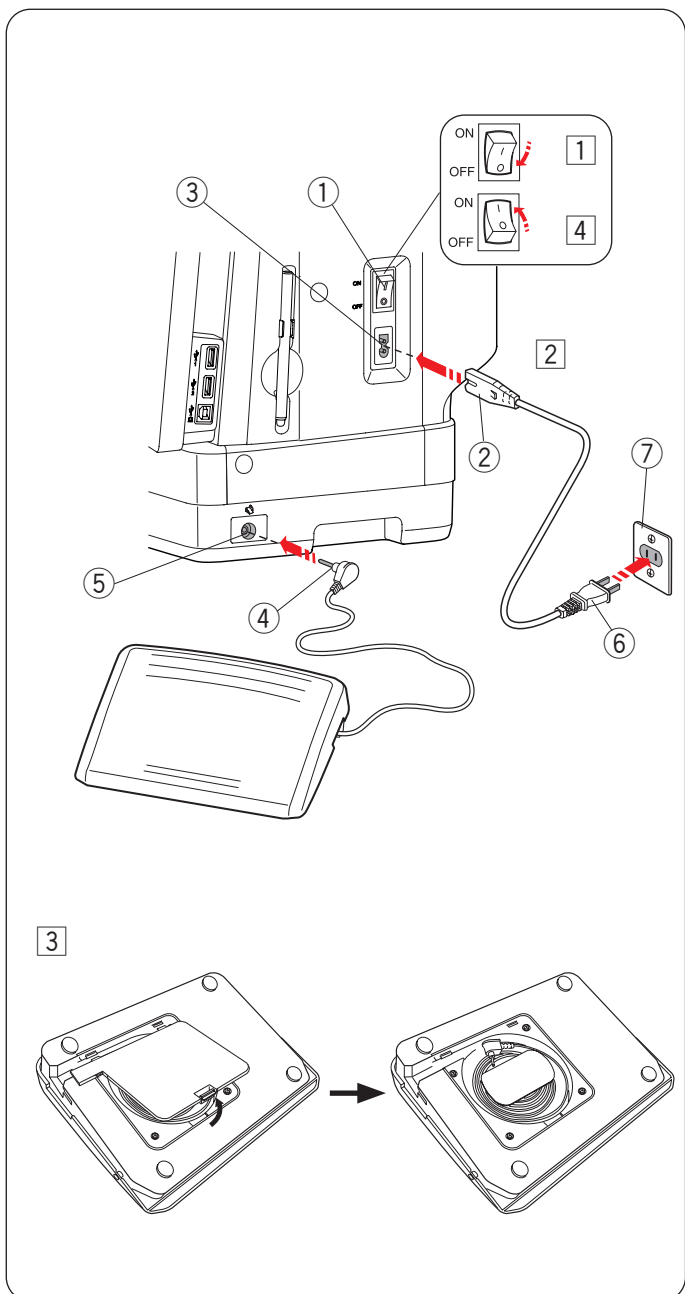

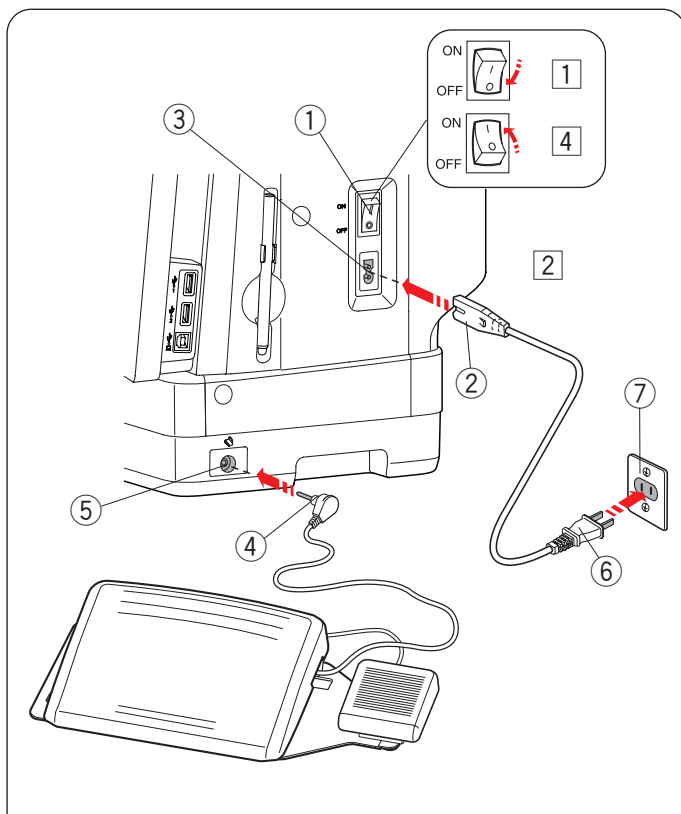

Commutateur de coupe-fil

Si vous souhaitez utiliser la touche de coupe-fil, déployez le cordon depuis la pédale et insérez le connecteur à broche dans la prise de la machine.

- 1 Assurez-vous d'abord que l'interrupteur d'alimentation ① est éteint.
- 2 Insérez la fiche ② du câble d'alimentation de la machine dans la prise de la machine ③.
- 3 Déployez le cordon de la pédale et insérez le connecteur à broche ④ dans la prise ⑤ sur la machine.
- 4 Insérez la fiche d'alimentation ⑥ dans la prise murale ⑦, et mettez l'interrupteur d'alimentation ① en position allumée.

- ① Interrupteur d'alimentation
- ② Fiche de la machine
- ③ Prise de la machine
- ④ Connecteur à broche
- ⑤ Prise
- ⑥ Fiche d'alimentation
- ⑦ Prise murale

Préparation du commutateur de coupe-fil

- 1 Retirez l'attache de câble ① du câble.

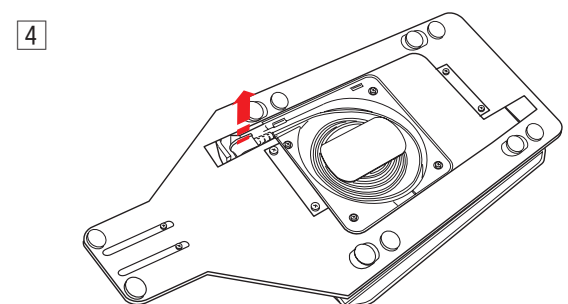
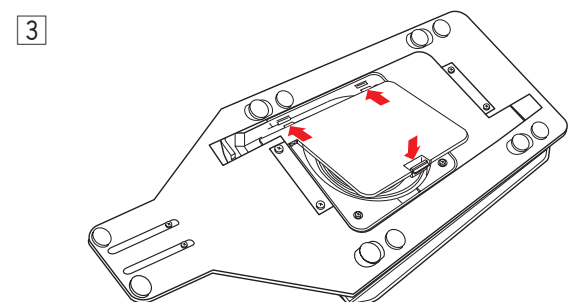
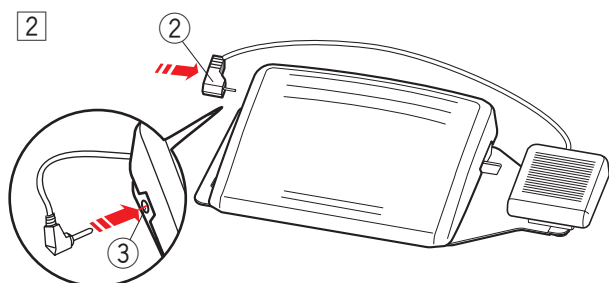

- 2 Si vous souhaitez utiliser le commutateur de coupe-fil, vous devez le connecter à l'aide de la pédale. Insérez le connecteur à broche ② dans la prise ③ sur la pédale.

- 3 Tournez la pédale à l'envers. Ouvrir le couvercle de base de la pédale de commande.

- 4 Déployez le câble de la pédale.

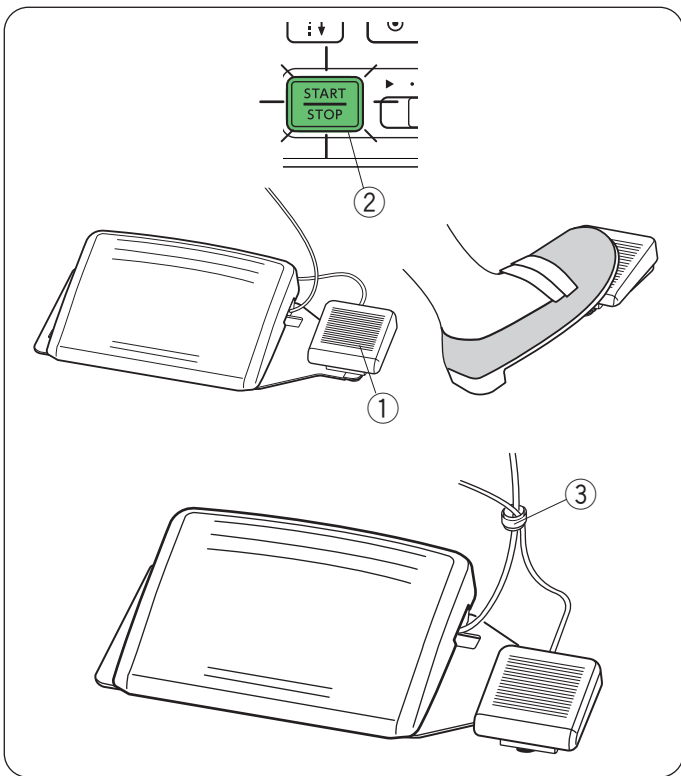

Après la couture, appuyez sur le commutateur du coupe-fil ① situé sur le côté droit de la pédale pour couper les fils de l'aiguille et de la bobine.

N'appuyez pas sur le commutateur de coupe-fil tant que le bouton marche/arrêt ne passe au vert ②.

① Commutateur de coupe-fil

REMARQUE:

- Les fils sont coupés lorsque le commutateur de coupe-fil est enfoncée pendant plus de 0,5 seconde.
- Le commutateur de coupe-fil ne fonctionne pas si la pédale n'est pas enfoncée en premier.
- Regroupez les câbles avec l'attache de câble si nécessaire.

③ Attache de câble

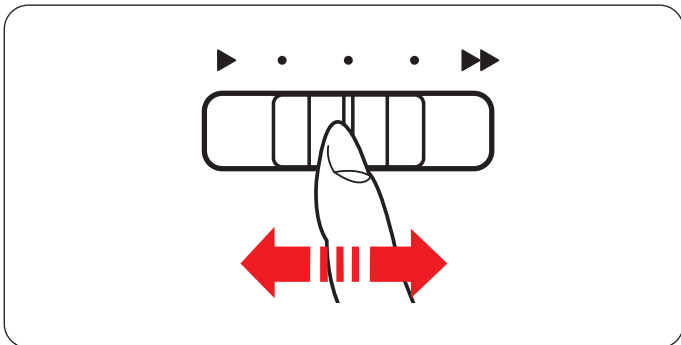

Commande de la vitesse de couture

Curseur de réglage de la vitesse

Vous pouvez limiter la vitesse de couture maximale à l'aide du curseur de contrôle de la vitesse en fonction de vos besoins.

Pour augmenter la vitesse de couture, déplacez le curseur vers la droite. Pour réduire la vitesse de couture, déplacez le curseur vers la gauche.

La vitesse de couture peut être modifiée pendant la couture.

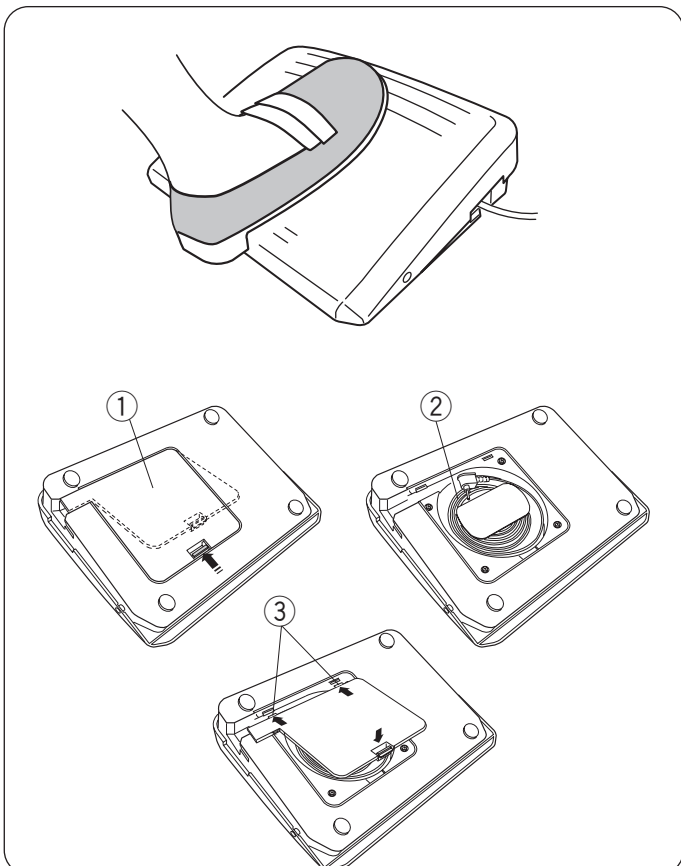

Pédale

Vous pouvez faire varier la vitesse de couture en appuyant sur la pédale.

Plus vous appuyez sur la pédale, plus la machine va vite.

REMARQUE:

- La machine tourne à la vitesse maximale définie par le curseur de réglage de la vitesse lorsque la pédale est enfoncée à fond.
- Vous pouvez sélectionner la vitesse de démarrage souhaitée entre lente, normal ou élevée (voir page 169).
- Cette machine est équipée d'une fonction d'arrêt automatique de sécurité afin d'éviter toute surchauffe à chaque fois que la machine est en cours d'utilisation en surcharge. Suivez les instructions de sécurité qui s'affichent sur l'écran tactile de droite.

Rangement du cordon

Le cordon de la pédale peut facilement se ranger dans le rangement pour cordon qui se trouve sous le couvercle situé en dessous de la pédale.

① Couvercle de la base

② Cordon

③ Crochets

Boutons de commande de la machine

① Bouton marche/arrêt

Appuyez sur ce bouton pour démarrer ou arrêter la machine. Ce bouton peut être utilisé en mode de couture ordinaire et mode de broderie.

En mode de couture ordinaire, la machine commence à fonctionner lentement pour les premiers points, puis fonctionne à la vitesse définie par le curseur de contrôle de vitesse. La machine fonctionne lentement tant que ce bouton est enfoncée.

Le bouton passe au rouge lorsque la machine tourne, et au vert pour indiquer qu'elle s'est arrêtée.





Appuyez sur ce bouton et le maintenir enfoncé pendant la couture ralentit la vitesse de couture et la machine s'arrête lorsque vous relâchez le bouton.

REMARQUE:

- Le bouton marche/arrêt ne peut pas être utilisé quand la pédale est connectée à la machine.
- Vous pouvez sélectionner la vitesse de démarrage souhaitée: lente, normal ou rapide (voir page 169).

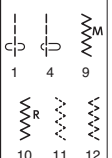
② Bouton de marche arrière

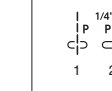
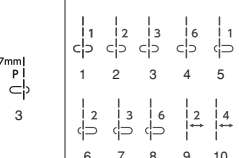
- Lorsque les motifs de points suivants sont sélectionnés:

Utilitaire	Appliqué	Matelassage	Raccord	Décoratif
 1 4 9 10 11 12	 R 9	 P 1/4" 7mm 1" 1 2 3	 1 2 3 4 5 6 7 8 9 10	 M 2 3

La machine coud en marche arrière tant que le bouton de marche arrière est enfoncé. Relâchez le bouton pour coudre en marche avant.

Lorsque la machine est arrêtée et que la pédale est déconnectée, la machine coud en marche arrière lentement tant que le bouton de marche arrière est enfoncé.

Relâchez le bouton pour arrêter la machine.

- Lorsque les motifs de points suivants sont sélectionnés:

Utilitaire	Boutonnière
 2 3	 MEM 2 15 16

Des fonctions particulières du bouton de marche arrière sont disponibles lorsque les motifs indiqués ci-dessus sont sélectionnés. Reportez-vous aux pages 44, 68, 69, 74 et 146 pour obtenir des instructions.

- Lorsque d'autres points sont sélectionnés:

Si vous appuyez sur le bouton de marche arrière pour réaliser tout autre motif, la machine coud des points noués sur-le-champ, puis s'arrête automatiquement.

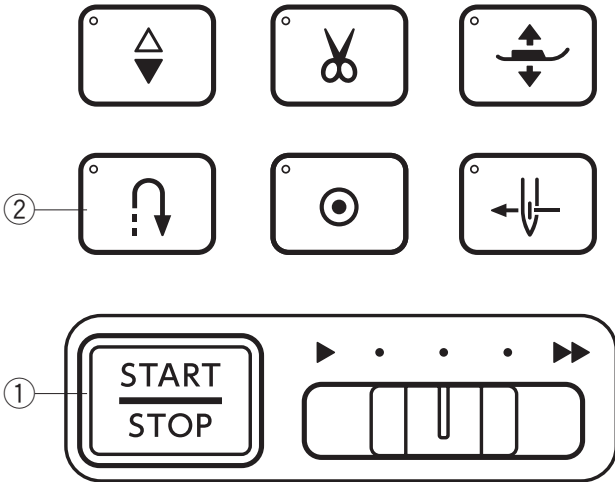

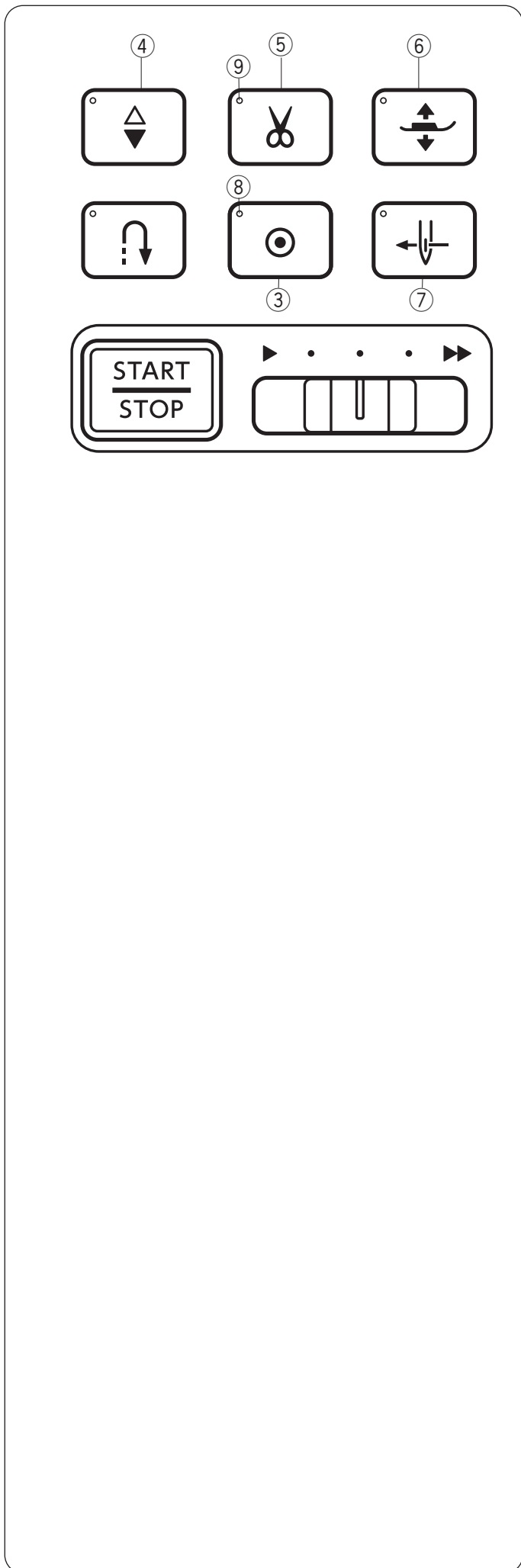

③ Bouton d'arrêt automatique

- Lorsque les motifs de points suivants sont sélectionnés:

Utilitaire	Appliqué	Matelassage	Raccord	Décoratif

Appuyez sur le bouton d'arrêt automatique pour coudre un point noué immédiatement. La machine s'arrête automatiquement. Lorsque la machine est arrêtée, appuyez sur le bouton d'arrêt automatique et le signal DEL ⑧ clignote. La machine coud immédiatement les points noués et s'arrête automatiquement au démarrage de la machine.

- Lorsque d'autres points sont sélectionnés:

Appuyez sur le bouton d'arrêt automatique pour coudre un point d'arrêt à la fin du motif en cours. La machine s'arrête automatiquement. Lorsque la machine est arrêtée, appuyez sur le bouton d'arrêt automatique et le signal DEL ⑧ clignote. La machine coud un point noué à la fin du motif en cours et s'arrête automatiquement au démarrage de la machine. La machine coupe automatiquement les fils après avoir noué le point lorsque l'option de coupe du fil automatique est activée (voir page 169).

④ Bouton de montée/descente de l'aiguille

Appuyez sur ce bouton pour amener la barre d'aiguille vers le haut ou vers le bas.

La machine s'arrête avec l'aiguille en position abaissée. Toutefois, vous pouvez modifier la position d'arrêt de l'aiguille dans le mode de réglage de la machine (voir page 169).

⑤ Bouton du coupe-fil

Une fois la couture terminée, appuyez sur ce bouton pour couper les fils. La barre d'aiguille remonte automatiquement après avoir coupé les fils (voir page 43). Le signal DEL ⑨ clignote lorsque la machine coupe les fils.

REMARQUE:

- Le bouton du coupe-fil ne fonctionne pas:
 - peu de temps après la mise sous tension.
 - lorsque le pied-de-biche est levé avec le lève-pied.
 - après avoir appuyé dessus 3 fois de suite.
- Utilisez le coupe-fil sur la plaque avant si le fil est de calibre 30 ou plus épais (voir page 43).

Après l'utilisation du coupe-fil automatique ou de l'enfilage du porte-canette, vous pouvez commencer à coudre sans remonter le fil de la canette.

⑥ Bouton du releveur du pied-de-biche

Le pied-de-biche monte ou descend en appuyant sur ce bouton. Vous pouvez également utiliser le releveur du pied-de-biche et la genouillère pour lever et abaisser le pied-de-biche (voir page 23).

⑦ Bouton de l'enfile-aiguille

Appuyez sur ce bouton pour enfiler le fil dans le chas de l'aiguille (voir page 35).

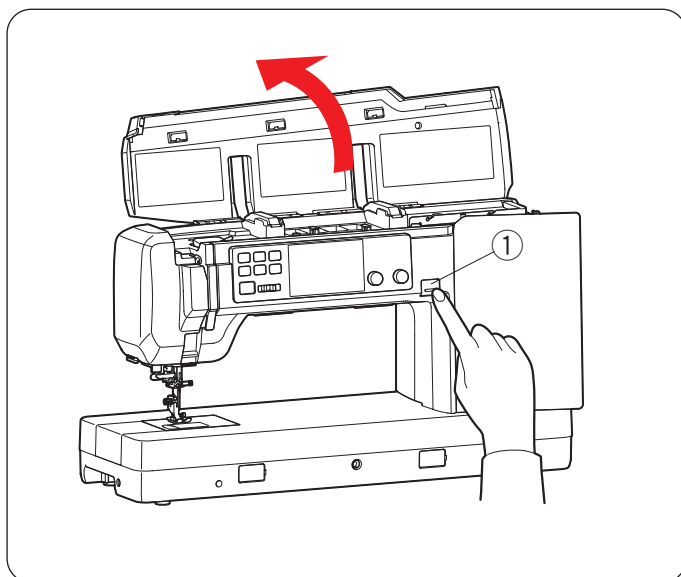

Bouton de dégagement du capot supérieur

① Bouton de dégagement du capot supérieur

Appuyez sur ce bouton pour ouvrir le capot supérieur. Pour fermer le capot supérieur, appuyez dessus avec votre main.

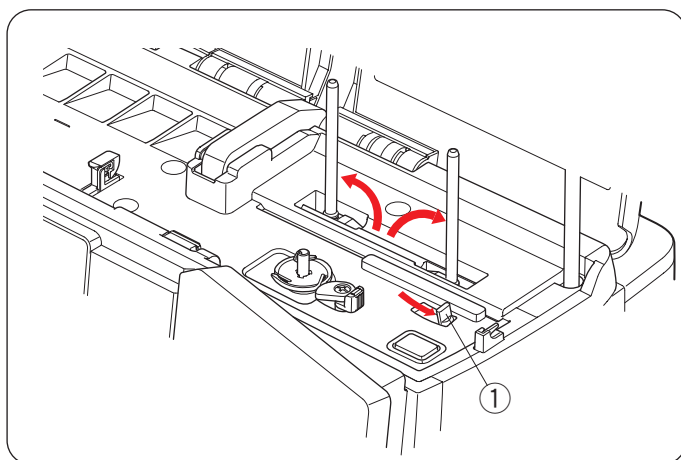

Levier porte-bobine escamotable

① Levier porte-bobine escamotable

Déplacez le levier porte-bobine escamotable vers la droite pour relever les porte-bobines.

Poussez les porte-bobines vers le bas avec la main pour ranger les porte-bobines.

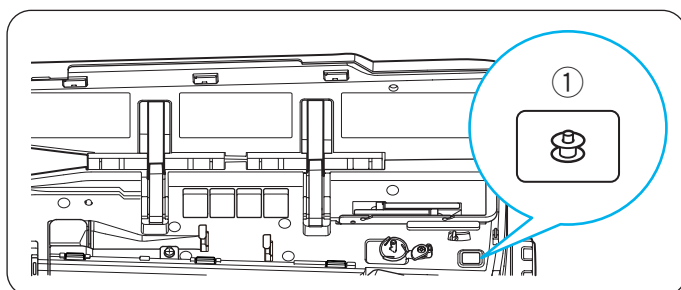

Bouton de bobinage de la canette

① Bouton de bobinage de la canette (voir page 31)

Appuyez sur ce bouton pour bobiner la canette.

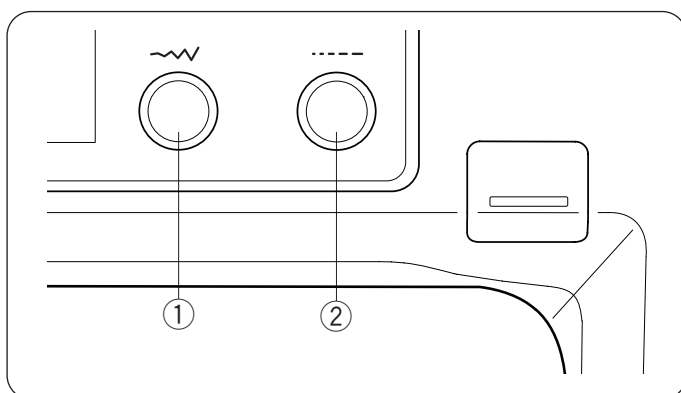

Molettes

① Molette de réglage de la largeur de point (voir pages 53, 66, 74 à 75, etc.)

Tournez cette molette pour modifier la largeur de point ou la position de chute de l'aiguille du motif de point sélectionné.

② Molette de réglage de la longueur de point (voir pages 54, 66, etc.)

Tournez cette molette pour modifier la longueur de point du motif sélectionné.

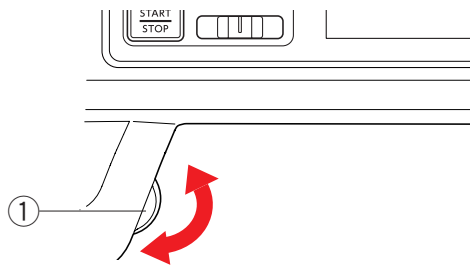

Molette

Tourner la molette pour abaisser ou relever l'aiguille pour vérifier la position de tombée l'aiguille.

- ① Molette

REMARQUE:

N'utilisez pas la molette pour pénétrer dans un tissu.

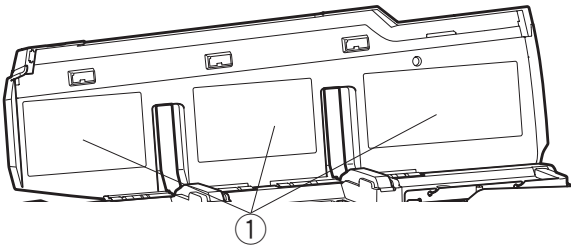

Tableaux de référence

Il y a 3 tableaux de référence sur le capot supérieur.

Vous pouvez vérifier les groupes et comment enfiler la machine et enrouler la canette.

- ① Tableaux de référence

Vous pouvez joindre les « Fiche de référence rapide » souhaitées aux tableaux de référence.

Rangement des accessoires

Vous pouvez ranger les « Fiche de référence rapide » dans le rangement des accessoires à l'arrière de la machine lorsqu'elle n'est pas utilisée.

- ① Rangement des accessoires

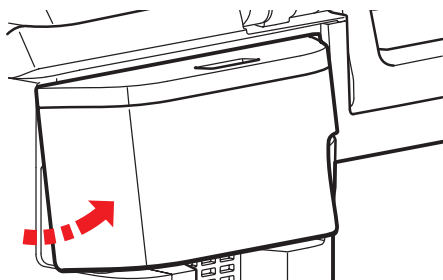
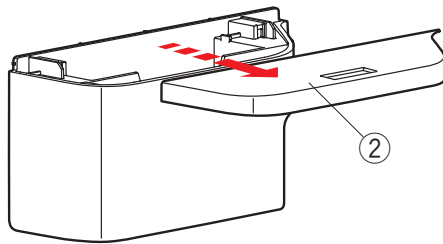
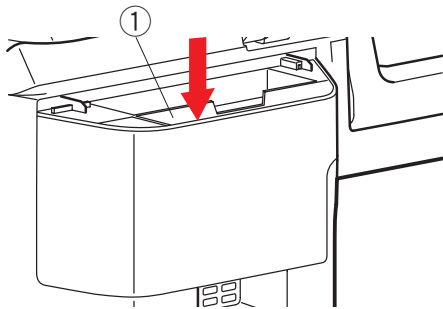

Pour ouvrir le couvercle du compartiment de rangement des accessoires, faites-le glisser vers vous.

- ② Couvercle

Vous pouvez retirer le rangement des accessoires. Pour le retirer, tirez sur la partie inférieure du rangement comme illustré.

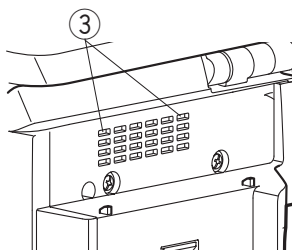

Correct

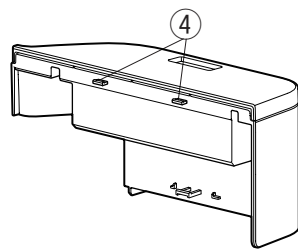

Mauvais

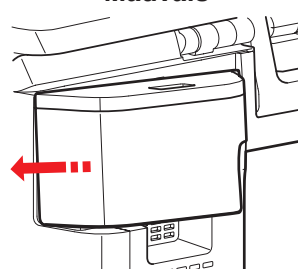
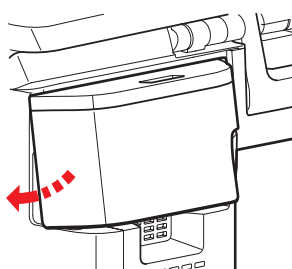

Pour fixer le rangement des accessoires, insérez les crochets du rangement dans les trous (en haut à droite et en haut à gauche) sur le capot arrière.

- ③ Trous
- ④ Crochets

Pour insérer les crochets, placez le bord du rangement sous le bord du couvercle supérieur, puis poussez le bord du rangement contre le couvercle arrière.

Poussez le rangement comme illustré.

NOTE:

- Assurez-vous qu'il n'y a pas d'espace entre le couvercle arrière et le rangement lorsque les crochets sont insérés.
- Ne faites pas glisser le rangement pour le fixer. Les crochets peuvent casser.

Touches communes

ATTENTION:

N'appuyez pas sur l'écran tactile visuel avec des objets durs ou tranchants comme des crayons ou des tournevis. Utilisez le stylet pour écran tactile livré avec les accessoires standards.

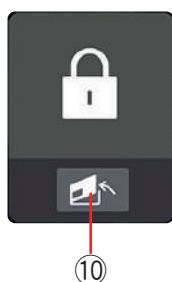
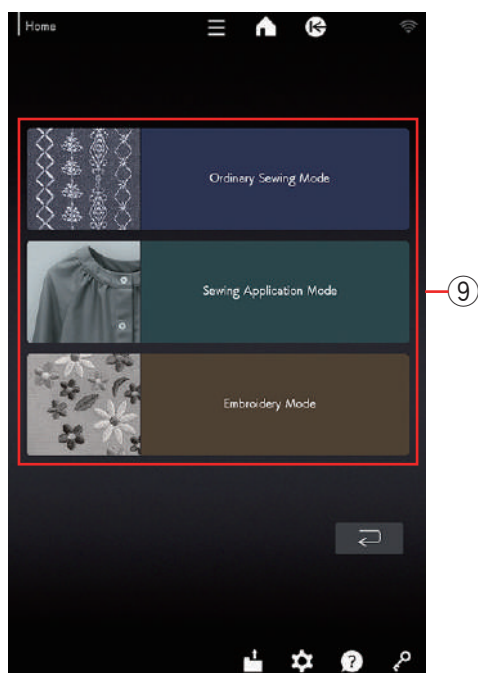

① Touche de menu fonction (voir page 160)

Appuyez sur cette touche pour ouvrir le menu de fonctions.

Vous pouvez sélectionner les fonctions suivantes à partir de ce menu.

- Sélection rapide des points
- Assistant pour blocs de quilting
- Réglage manuel du double entraînement
- Informations de la machine

② Touche accueil

Appuyez sur cette touche pour accéder à la fenêtre d'accueil. Dans la fenêtre d'accueil, appuyez sur les touches de sélection de mode ⑨ pour accéder au mode de couture ordinaire, au mode d'application de couture ou au mode de broderie.

③ Touche page de démarrage

Appuyez sur cette touche pour accéder à la page de démarrage du mode de couture ordinaire, du mode d'application de couture ou du mode de broderie.

④ Touche de référence des points (voir page 112)

Appuyez sur la touche de référence de point pour afficher le tableau de référence des points.

⑤ Touche d'ouverture de fichier (voir page 127)

Appuyez sur cette touche et la fenêtre ouvrir le fichier s'ouvre. Vous pouvez ouvrir des combinaisons de motifs et des monogrammes enregistrés dans la mémoire interne de la machine ou sur une clé USB.

⑥ Touche de mode de réglage (voir page 165)

Cette touche sert à accéder au mode de réglage. Vous pouvez personnaliser les réglages de la machine selon vos préférences. Les paramètres pour « Paramètres de la machine », « Paramètres de couture », « Paramètres de broderie », « Paramètres du réseau local sans fil » et « Paramètres de langue » sont disponibles dans ce mode.

⑦ Touche aide (voir page 22)

Appuyez sur cette touche pour afficher les guides visuels détaillés sur les opérations essentielles.

⑧ Touche de verrouillage

Appuyez sur cette touche pour verrouiller la machine lors de l'enfilage de la machine, du remplacement d'accessoires, etc.

Pour réduire les risques de blessure, tous les boutons et les touches, à l'exception de la touche de verrouillage, de la touche de dégagement de la plaque à aiguille ⑩ et du bouton du releveur du pied-de-biche sont désactivés.

Pour déverrouiller la machine, appuyez de nouveau sur cette touche.

* Ce produit contient et-Kernel™ Compact RTOS de eSOL Co., Ltd. eT-Kernel est une marque commerciale de eSOL Co., Ltd.

Aide sur l'écran

Appuyez sur la touche aide pour ouvrir le menu aide.

Vous pouvez consulter les instructions sur 13 sujets relatifs aux opérations essentielles de la machine.

Sélectionnez la rubrique d'aide en appuyant sur l'icône de livre et les instructions pas-à-pas s'ouvrent.

- ① Touche d'aide
- ② Icône de livre



①

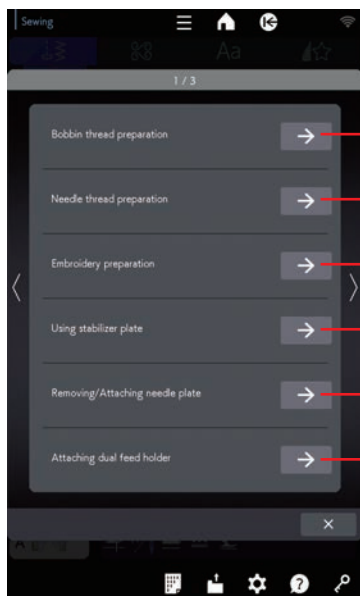

②

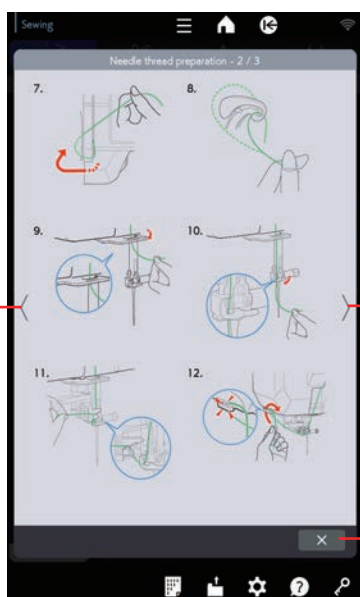

④

③

⑤

Pour voir la page suivante, appuyez sur la touche page suivante.

Pour voir la page précédente, appuyez sur la touche page précédente.

Appuyez sur la touche X pour fermer la fenêtre en cours.

- ③ Touche page suivante
- ④ Touche page précédente
- ⑤ Touche X

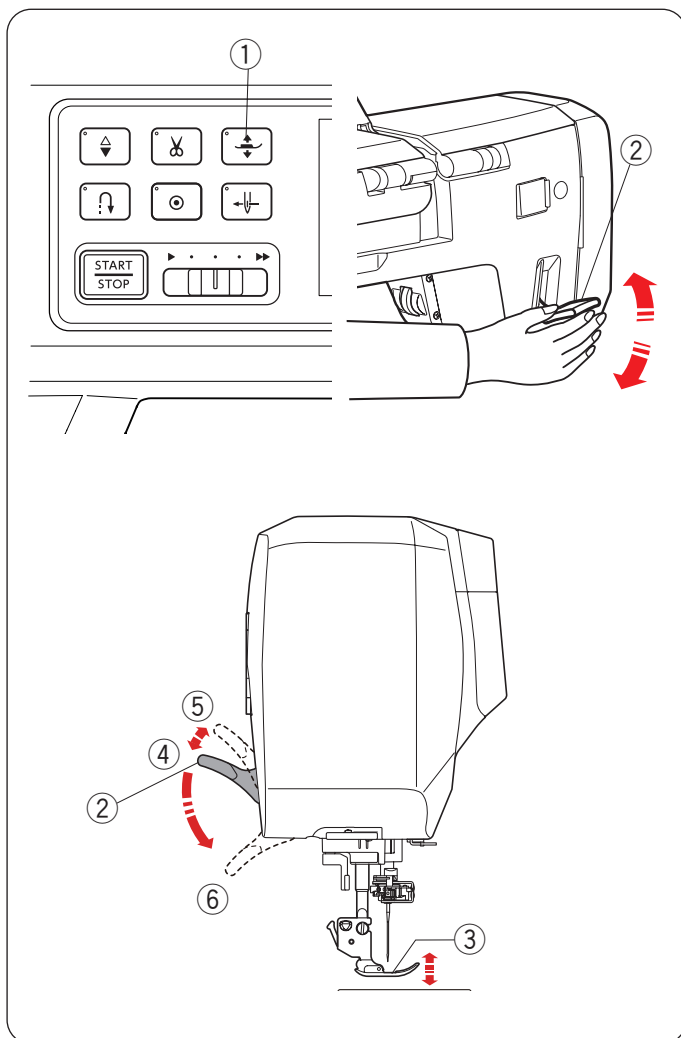

Relever et abaisser le pied-de-biche

ATTENTION:

Ne tournez pas le volant et n'appuyez pas sur le bouton d'aiguille haut/bas lorsque le pied-de-biche est en position extra haute. Cela pourrait endommager le pied-de-biche.

Le bouton du releveur du pied-de-biche, le releveur du pied-de-biche ou la genouillère soulève et abaisse le pied-de-biche.

Vous pouvez relever le pied-de-biche d'environ 6 mm (1/4") plus haut que la position haute standard en exerçant plus de pression lorsque vous soulevez le releveur du pied-de-biche ou la genouillère. Cela vous permet de placer des épaisseurs de tissu épais.

- ① Bouton du releveur du pied-de-biche
- ② Releveur du pied-de-biche
- ③ Pied-de-biche
- ④ Position haute
- ⑤ Position extra haute
- ⑥ Position basse

REMARQUE:

Le pied-de-biche ne peut pas s'abaisser avec le releveur du pied-de-biche si le pied a été relevé avec le bouton du releveur du pied-de-biche.

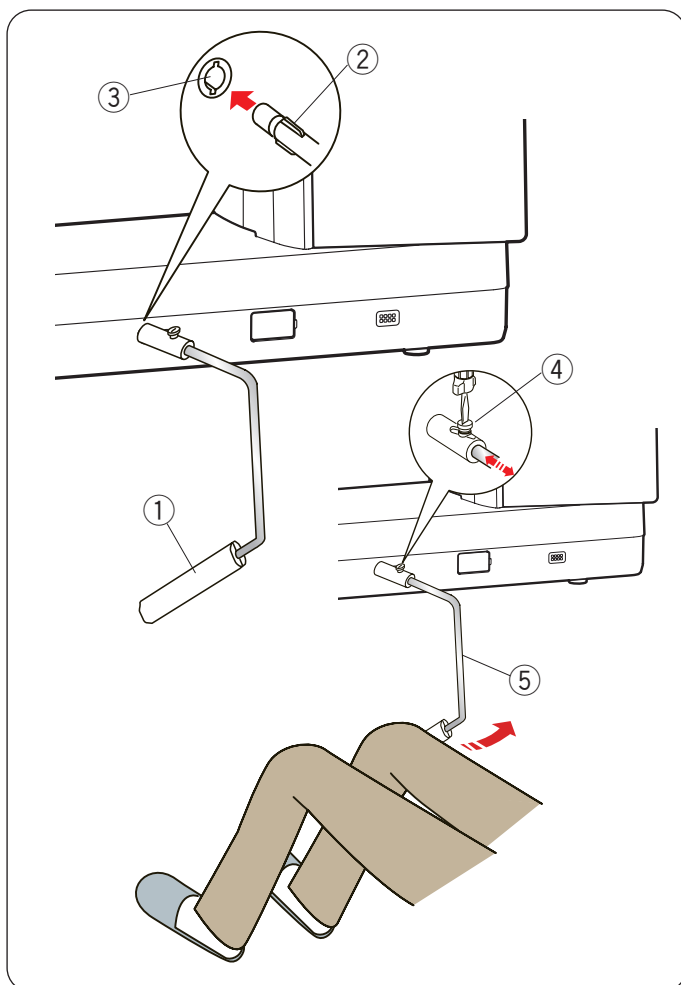

Genouillère

La genouillère est extrêmement utile pour coudre des patchwork, des courtpointes, etc. car elle vous permet de manipuler le tissu tandis que votre genou contrôle le pied-de-biche.

Fixation de la genouillère

Faites correspondre les côtes situées sur la genouillère avec les encoches dans la prise de la genouillère et insérez la genouillère.

- ① Genouillère
- ② Nervure
- ③ Prise pour genouillère

Réglage de la genouillère

L'angle de la genouillère peut être réglé pour s'adapter à l'utilisateur.

Desserrez la vis de fixation et glissez la barre d'angle à l'intérieur ou à l'extérieur pour ajuster l'angle de la genouillère.

Serrez la vis de fixation pour bien fixer la barre d'angle.

- ④ Vis de fixation
- ⑤ Barre d'angle

Utilisation de la genouillère

Poussez la genouillère avec le genou pour relever et abaisser facilement le pied-de-biche.

La hauteur d'élévation du pied-de-biche dépend de la pression exercée par votre genou.

Remplacement du pied-de-biche

ATTENTION:

- Assurez-vous toujours d'appuyer sur la touche de verrouillage avant de remplacer le pied-de-biche.
- Utilisez toujours le pied adapté pour le motif sélectionné. Un pied qui ne convient pas peut faire casser l'aiguille.

1

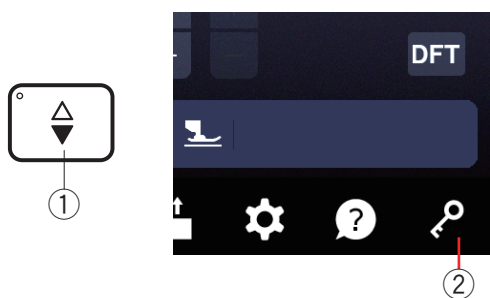

2

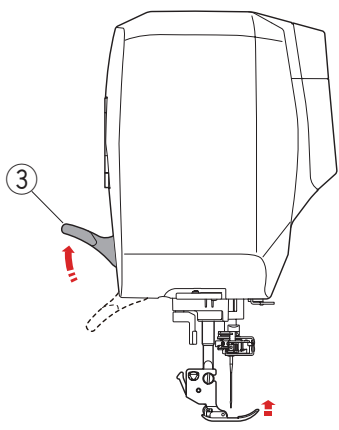

3

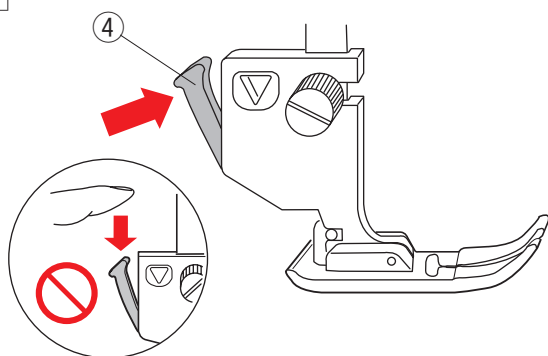

4

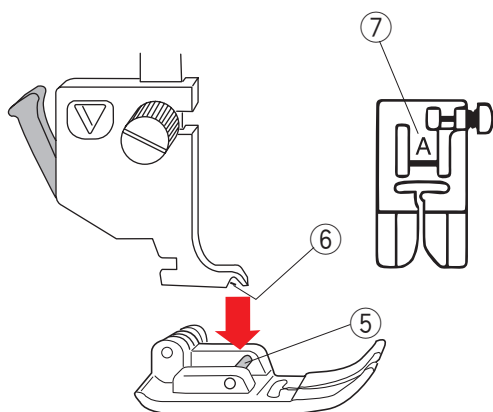

1 Relevez l'aiguille en appuyant sur le bouton de montée/descente de l'aiguille.

Appuyez sur la touche de verrouillage.

- ① Bouton de montée/descente de l'aiguille
- ② Touche de verrouillage

2 Relevez le releveur du pied-de-biche.

- ③ Releveur du pied-de-biche

3 Appuyez sur le levier noir situé à l'arrière du porte-pied.

Le pied-de-biche tombe.

- ④ Levier

ATTENTION:

Pour éviter d'endommager le levier, ne l'abaissez pas.

4 Placez le pied-de-biche de façon à ce que la broche du pied se trouve en dessous de la rainure du porte-pied.

Abaissez la barre du pied presseur pour verrouiller le pied en position.

- ⑤ Broche
- ⑥ Rainure

Chaque pied est identifié par une lettre d'identification.

- ⑦ Lettre d'identification

Dépose et fixation du porte-pied

Retirez le porte-pied avant d'utiliser le pied de qualité professionnelle HP, le pied pour le travail à la règle QR, le pied à repriser PD-H, le pied à double entraînement AD, le régulateur de couture ou le pied de broderie.

ATTENTION:

Veillez à toujours appuyer sur la touche de verrouillage pour verrouiller la machine avant de remplacer le porte-pied.

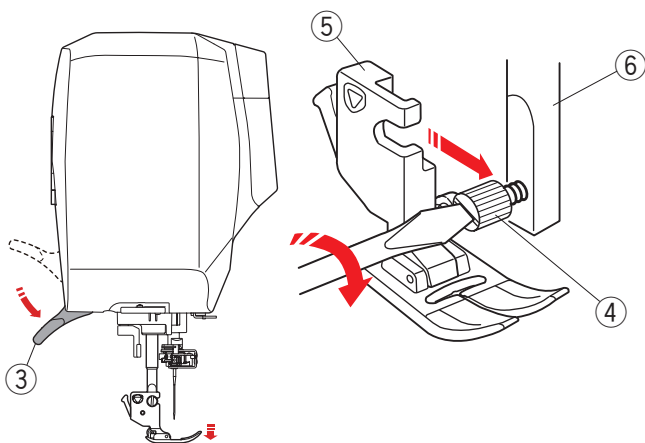
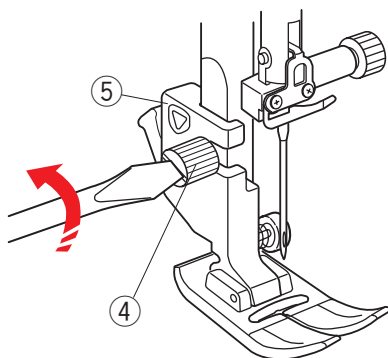
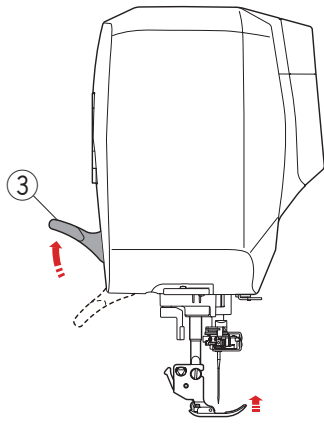
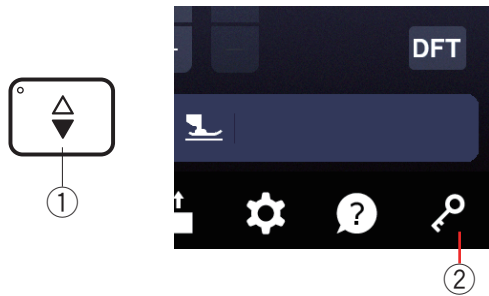

Dépose du porte-pied

Relevez l'aiguille en appuyant sur le bouton de montée/descente de l'aiguille.

Appuyez sur la touche de verrouillage et relevez le pied-de-biche avec le releveur du pied-de-biche.

- ① Bouton de montée/descente de l'aiguille
- ② Touche de verrouillage
- ③ Releveur du pied-de-biche

Desserrez la vis de fixation et retirez le porte-pied.

- ④ Vis de fixation
- ⑤ Porte-pied

Fixation du porte-pied

Fixez le porte-pied à la barre du pied presseur par derrière.

Abaissez le pied-de-biche avec le releveur du pied-de-biche.

Serrez fermement la vis à oreille à l'aide du tournevis.

- ⑥ Barre du pied presseur

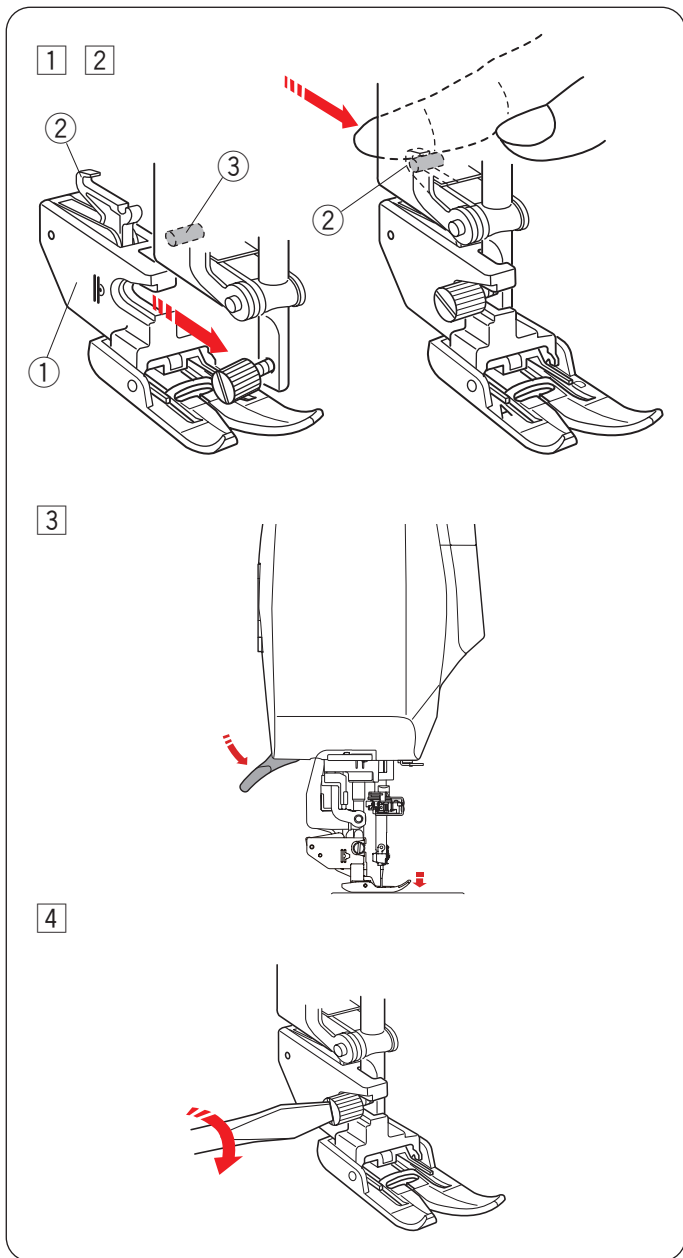

Fixation du pied à double entraînement AD, du pied de qualité professionnelle à double entraînement HP2 ou du pied à double entraînement VD (simple)

- 1 Fixez le support pour le double entraînement à la barre du pied presseur.
 - ① Support pour le double entraînement
- 2 Serrez la vis de fixation avec vos doigts. Poussez la tige de double entraînement pour l'engager avec la commande d'entraînement supérieur.
 - ② Tige de double entraînement
 - ③ Commande d'entraînement supérieur
- 3 Abaissez le releveur du pied-de-biche. Abaissez l'aiguille au maximum en tournant le volant.
- 4 Serrez fermement la vis de fixation à l'aide du tournevis.

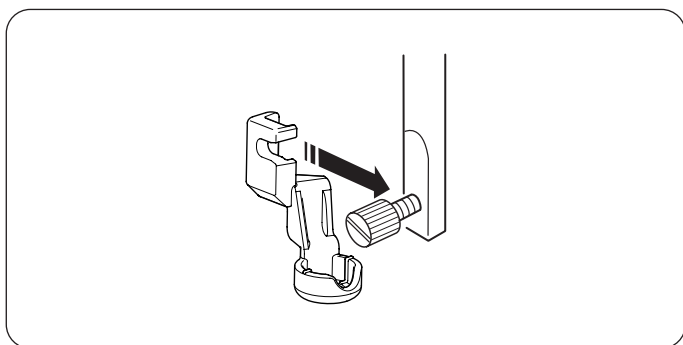

Fixation du pied pour le travail à la règle QR

Fixez le pied de travail à la règle QR à la barre du pied presseur par l'arrière.

Serrez fermement la vis de fixation avec le tournevis.

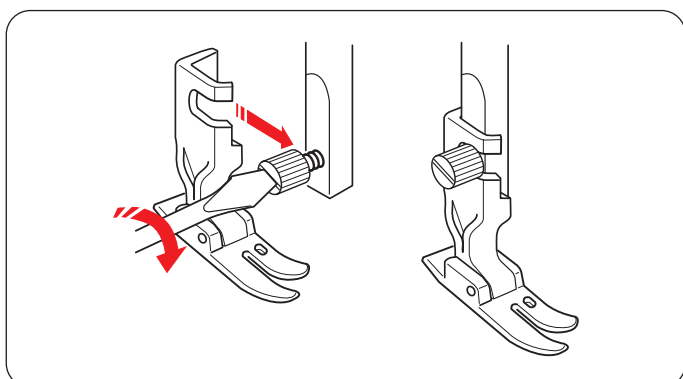

Fixation du pied de qualité professionnelle HP

Fixez la pression de pied de qualité professionnelle HP à la barre du pied presseur.

Serrez fermement la vis de fixation avec le tournevis.

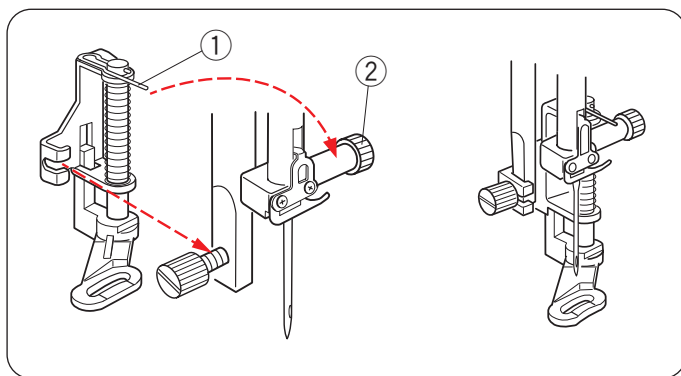

Fixation du pied à repriser PD-H ou du pied à repriser (à bout ouvert) PD-H

Fixez le pied à repriser PD-H ou le pied à repriser (à bout ouvert) PD-H à la barre du pied presseur en plaçant la broche sur la vis du pince-aiguille.

- ① Broche
- ② Vis de pince-aiguille

Serrez fermement la vis de fixation avec le tournevis.

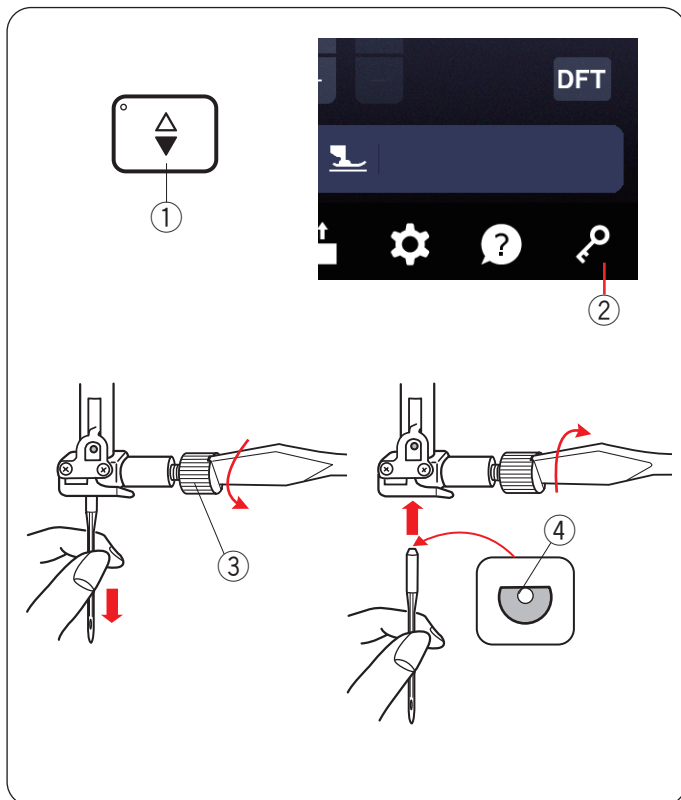

Changement d'aiguille

ATTENTION:

Veillez à toujours appuyer sur la touche de verrouillage pour verrouiller la machine avant de remplacer l'aiguille.

Relevez l'aiguille en appuyant sur le bouton de montée/descente de l'aiguille.

Appuyez sur la touche verrouillage.

- ① Bouton de montée/descente de l'aiguille
- ② Touche de verrouillage

Desserrez la vis du pince-aiguille en la tournant dans le sens anti-horaire.

Retirez l'aiguille du pince-aiguille.

- ③ Vis de pince-aiguille

Insérez une nouvelle aiguille dans le pince-aiguille avec le côté plat de l'aiguille vers l'arrière.

- ④ Côté plat

Au moment d'introduire l'aiguille dans le pince-aiguille, poussez-la au maximum vers le haut, contre l'axe de butée, puis serrez fermement la vis du pince-aiguille à l'aide d'un tournevis.

Pour vérifier la rectitude de l'aiguille, placez le côté plat de l'aiguille sur une surface plane (une plaque d'aiguille, verre etc.).

Le jeu entre l'aiguille et la surface plane doit être cohérent.

- ⑤ Écart

N'utilisez jamais une aiguille émoussée.

ATTENTION:

Assurez-vous de bien serrer la vis de serrage de l'aiguille à l'aide d'un tournevis lorsque vous fixez une aiguille à la machine. Dans le cas contraire, l'aiguille risque de se casser ou de provoquer un dysfonctionnement.

Tissu		Fil	Aiguille
Fin	Linon Georgette Tricot Organza Crêpe	Coton #80-100 Synthétique #80-100	Aiguille bleue Aiguille universelle #9/65-11/75
Normal	Toile à drap Jersey Popeline Molleton	Coton #50-80 Synthétique #50-80	Aiguille rouge Aiguille mauve Aiguille universelle #11/75-14/90
Épais	Denim Tweed Recouvrement Quilting	Coton #40-50 Synthétique #40-50	Aiguille rouge Aiguille mauve Aiguille universelle #14/90-16/100

REMARQUE:

1 x aiguille double, 2 x aiguilles bleues (#11/75), 1 x aiguille rouge (#14/90) et 1 x aiguille mauve (#14/90) sont comprises dans la boîte d'aiguilles (#859856005).

Tableau des tissus et aiguilles

- Pour la couture générale, utilisez une aiguille à pointe rouge.
- Utilisez des fils et des aiguilles fins pour la couture de tissus fins.
- En général, utilisez le même fil pour la canette et l'aiguille.
- Utilisez une aiguille bleue pour coudre des tissus fins, des tissus extensibles, des tricotés et des boutonniers afin d'éviter de sauter un point.
- Utilisez une aiguille mauve pour coudre des tricotés, du piquage libre et pour les ourlets afin d'éviter de sauter un point.
- Utilisez un stabilisateur ou une entoilage pour les tissus extensibles ou fins afin d'éviter le froncement des coutures.
- Vérifiez toujours le fil et la taille de l'aiguille sur le même petit morceau de tissu que vous allez utiliser pour votre couture.

Loupe optique

Utilisez la loupe pour obtenir une vue plus large de la zone de l'aiguille.

Fixation de la loupe

Maintenez le bouton avec vos doigts et insérez la goupille dans le trou situé au bas de la plaque frontale. Poussez la loupe vers le haut jusqu'à ce qu'elle s'enclenche. Réglez l'angle pour obtenir la meilleure vue possible.

- ① Broche
- ② Trou

Retrait de la loupe

Si la loupe n'est pas utilisée, tournez-la vers la gauche ou tirez-la vers le bas pour la retirer.

⚠ ATTENTION:

- N'utilisez pas la loupe et ne la laissez pas directement à la lumière du soleil, car elle pourrait provoquer un incendie ou des brûlures.
- Ne regardez pas le soleil à travers la loupe car cela pourrait endommager vos yeux.
- Ne pas heurter ou exercer une force excessive sur la loupe car cela pourrait l'endommager lorsqu'elle est fixée.
- Ne fixez pas la loupe optique lorsque vous cousez en mode broderie.

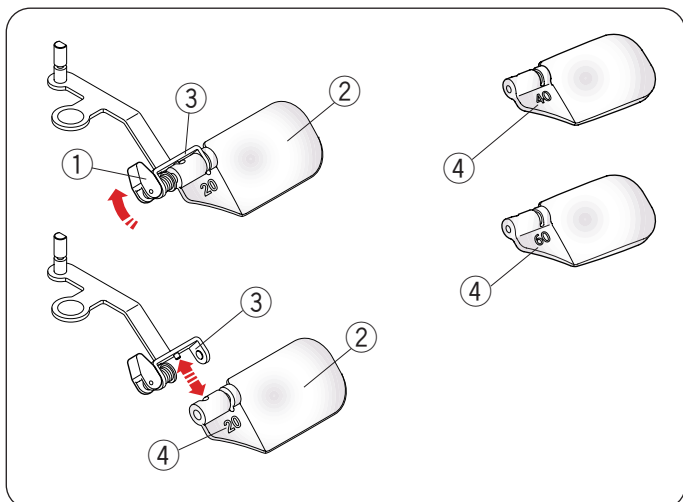
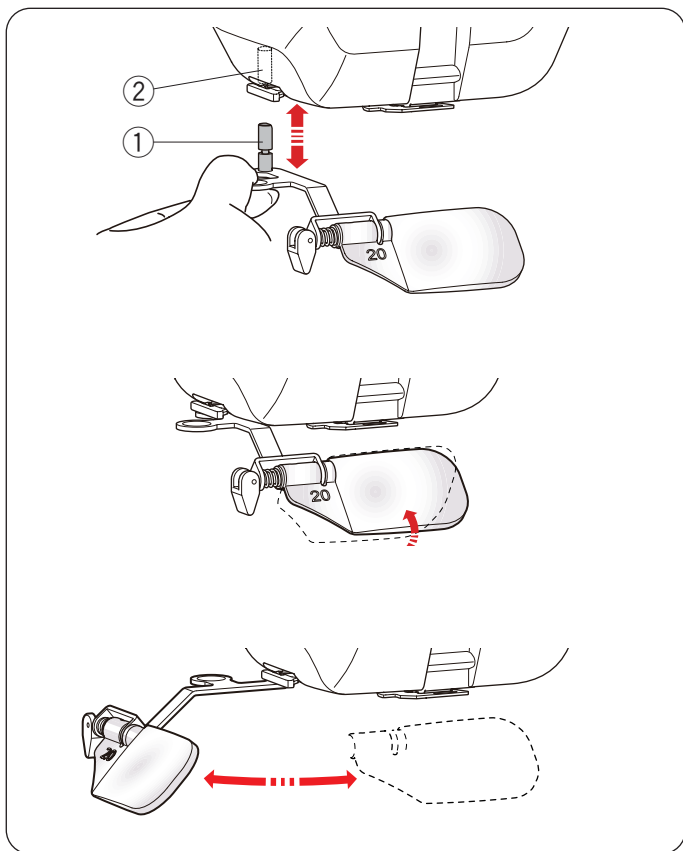

Remplacement de la loupe

Pour retirer l'objectif, poussez ou tirez le levier vers le côté opposé pour extraire la broche de l'objectif.

Retirez la lentille du métal.

Pour fixer la lentille, insérez-la dans la partie métallique comme illustré.

Poussez ou tirez le levier vers le côté opposé pour fixer l'objectif.

Des chiffres plus élevés indiquent un grossissement plus important.

- ① Levier
- ② Lentille
- ③ Partie métallique
- ④ Numéro

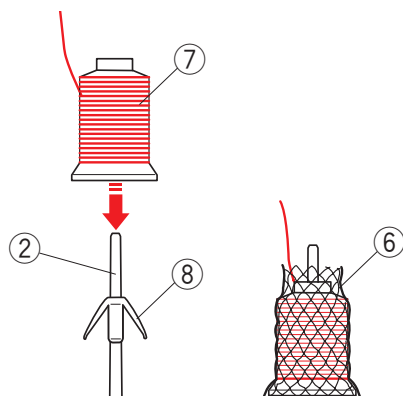
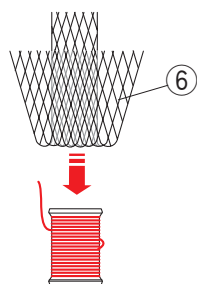
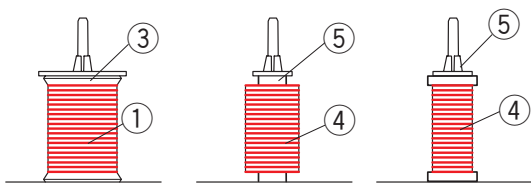
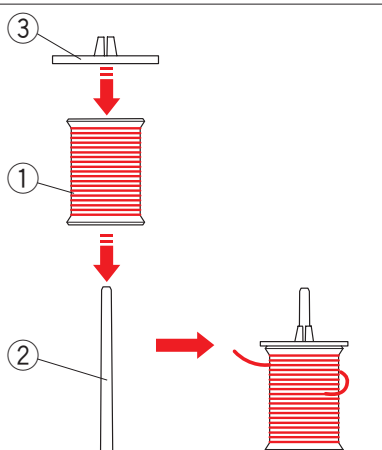
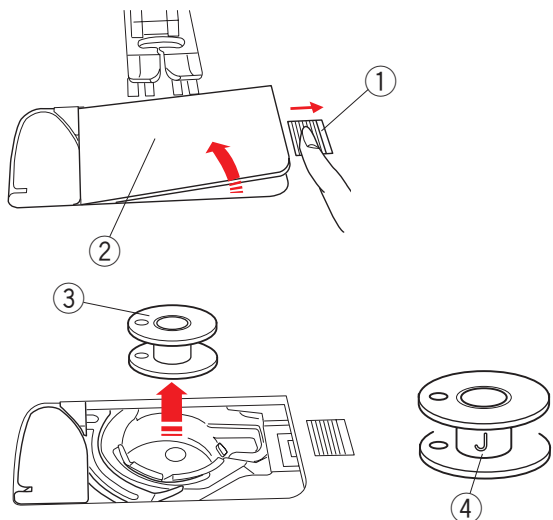

Bobinage

Retrait de la canette

Appuyez sur la touche de verrouillage.

Faites coulisser le bouton de dégagement de plaque de recouvrement vers la droite et déposez la plaque de recouvrement.

- ① Bouton de dégagement de plaque de recouvrement
- ② Plaque de recouvrement

Soulevez la canette du porte-canette.

- ③ Canette

REMARQUE:

- Utiliser des canettes en plastique « J » pour les machines à crochet horizontal (marquées « J » ④). L'utilisation d'autres canettes, telles que des canettes de papier pré-bobinées, peut entraîner des problèmes de couture et/ou endommager le support de bobine.
- N'utilisez pas les « easy bobbin » ou de bobines métalliques.

Réglage de la bobine de fil

Déplacez le levier du porte-bobine escamotable vers la droite pour relever les porte-bobines (voir page 19). Placez la bobine de fil sur le porte-bobine, avec le fil sortant de la bobine comme illustré.

Fixez le disque fixe-bobine et appuyez-le fermement contre la bobine de fil.

- ① Bobine de fil
- ② Porte-bobine
- ③ Grand disque fixe-bobine

Utilisez le support de grande bobine pour les bobines ordinaires et le support de petite bobine pour les petites bobines.

- ④ Petite bobine
- ⑤ Petit disque fixe-bobine

REMARQUE:

- Évitez d'utiliser une canettes en carton car lorsqu'elle commence à se vider, le fil se déroulera de manière irrégulière. Le fil peut se tasser ou glisser lorsque vous utilisez le coupe-fil automatique.
- Si vous utilisez un fil glissant tel qu'un fil transparent monofilament ou un fil élastique, placez un filet sur le fuseau de fil pour empêcher le fil de glisser de la bobine et de se coincer autour du porte-bobine. Si le filet est trop long pour le fuseau, pliez le filet et placez-le sur le fuseau.

- ⑥ Filet de bobine

Montage du cône de fil

Utilisez le support de bobine et le filet de bobine pour les cônes de fil.

Fixez le repose-bobine sur le porte-bobine.

Placez le cône de bobine sur le porte-bobine.

Couvrez le cône de fil avec le filet de la bobine si le fil est instable ou ondulé lors de la couture.

- ② Porte-bobine
- ⑥ Filet de bobine
- ⑦ Cône de fil
- ⑧ Support de bobine

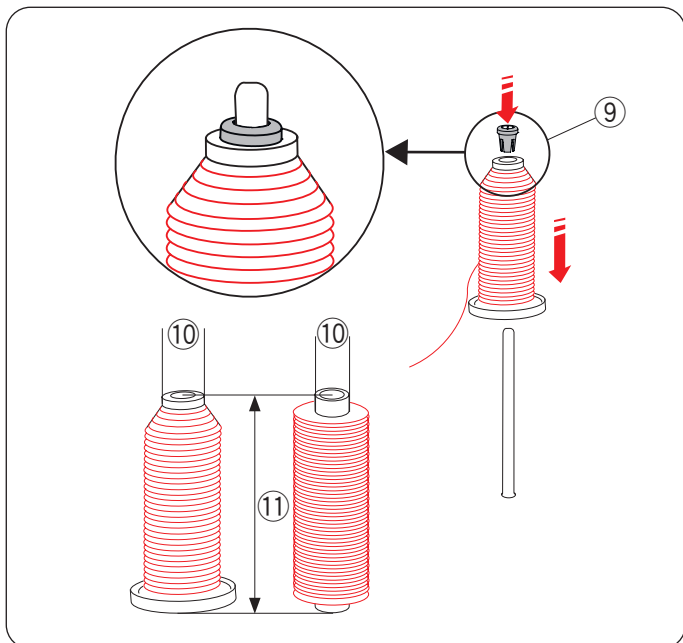

Montage de la bobine de fil ou du cône de fil (taille spéciale)

Utilisez le porte-bobine (spécial) pour tenir la taille spécifique de la bobine de fil comme indiqué.

Les tailles des bobines de fil sont les suivantes:

Le diamètre du trou de la bobine varie de 9,5 à 10,5 mm (3/8" à 7/16"), et la longueur de la bobine entre 70 à 78 mm (2 3/4" à 3").

⑨ Porte-bobine (spécial)

⑩ Diamètre du trou (9,5 à 10,5 mm) (3/8" à 7/16")

⑪ Longueur de la bobine (70 à 75 mm) (2 3/4" à 3")

Insérez fermement le porte-bobine (spécial) dans le trou et tenez la bobine comme indiqué.

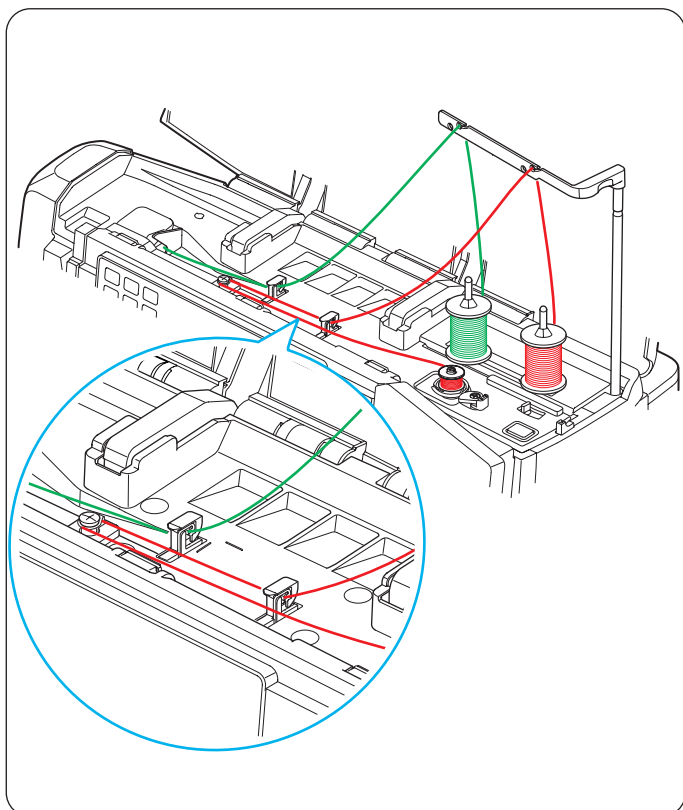

Bobinage pendant que vous travaillez sur un projet de couture

Il y a 2 broches porte-bobine sur la plaque porte-bobine.

Utilisez les deux porte-bobine supplémentaires lorsque vous devez embobiner la canette sans retirer le fil de la machine, au cours d'un travail de couture.

Disposez une bobine de fil sur le porte-bobine et fixez la bobine à l'aide du disque fixe-bobine.

REMARQUE:

Les porte-bobines sont également utilisés pour la couture de doubles aiguilles (voir pages 103 à 104).

Bobinage de la canette

REMARQUE:

Vous pouvez régler la vitesse de bobinage de la canette (voir page 167).

- 1 Relevez la barre de guidage du fil jusqu'à ce qu'elle s'enclenche.
Passez le fil à travers le guide sur la barre de guide-fil par derrière.
 - ① Barre du guide-fil
- 2 Faites passer le fil à travers le guide-fil droit.
 - ② Guide-fil droit
- 3 Faites passer le fil sous le disque de tension du bobineur.
 - ③ Disque de tension du bobineur
- 4 Placez la canette sur l'axe du bobineur de canette.
 - ④ Canette
 - ⑤ Axe du bobineur canette
- 5 Faites passer le fil dans la canette.
Tenez le fil des deux mains et enroulez-le autour de la canette plusieurs fois dans le sens horaire.
- 6 Insérer le fil dans l'une des fentes ⑥ de la plaque à lames ⑦ et tirez le fil pour le couper.
 - ⑥ Fente
 - ⑦ Plaque à lames
- 7 Poussez la butée du bobineur de la canette ⑧ vers la gauche.
 - ⑧ Butée embobinage
- 8 Appuyez sur le bouton de bobinage de canette ⑨.
L'écran tactile de visualisation affichera le signal de bobinage de canette.
 - ⑨ Bouton de bobinage de la canette

Lorsque la canette est complètement enroulée, elle arrêtera de tourner et la butée de la canette retournera automatiquement à sa position originale.
- 9 Retirez la canette. Coupez le fil avec le coupe-fil (le plus à droite) de canette ⑩.
 - ⑩ Coupe-fil (le plus à droite)

REMARQUE:

Pour des raisons de sécurité, la machine s'arrêtera automatiquement 1,5 minutes après le démarrage de bobinage.

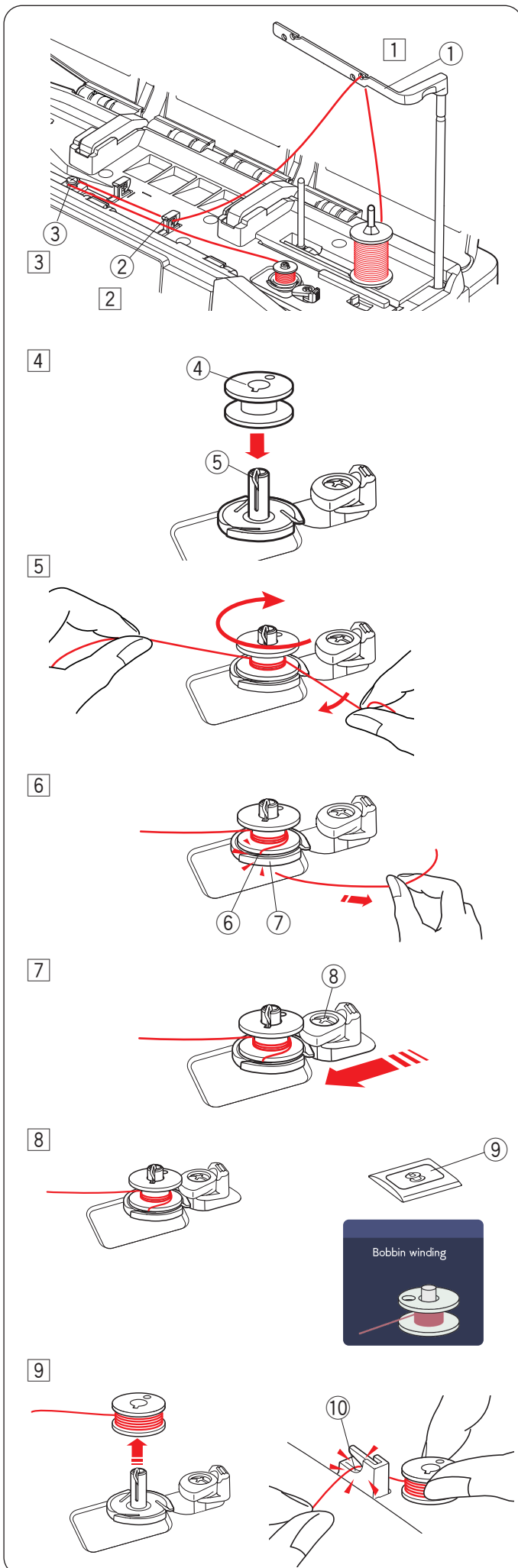

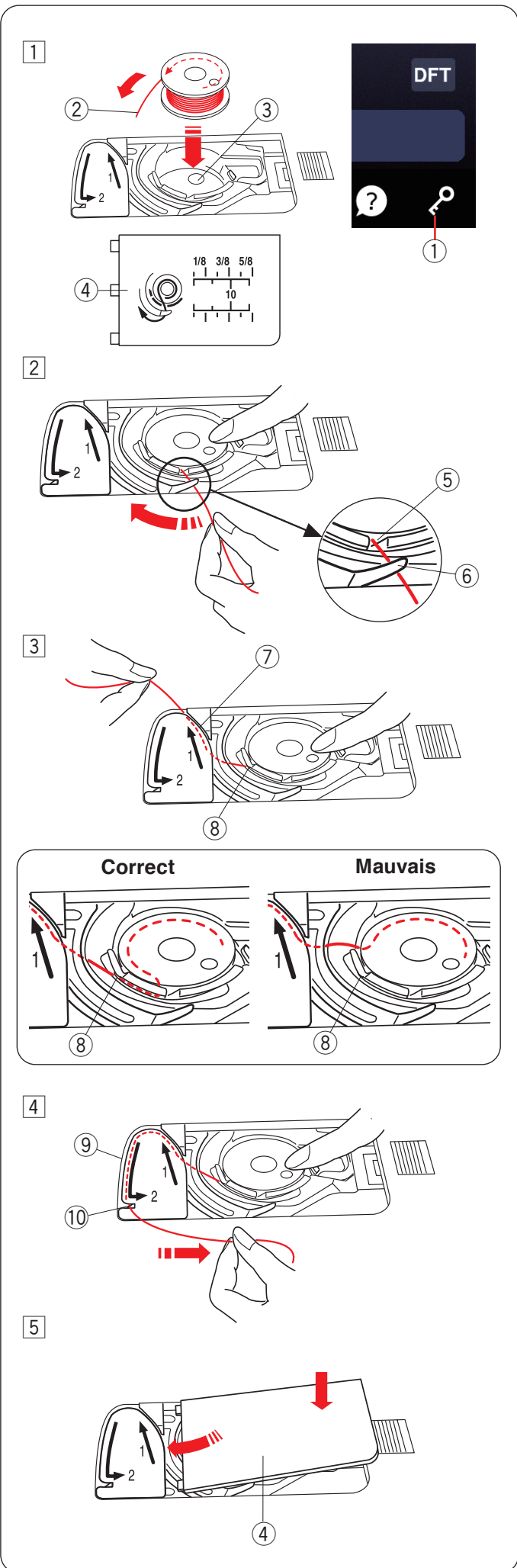

Introduire la canette

- 1 Appuyez sur la touche de verrouillage.
Placez une canette dans le porte-canette avec le fil en le laissant tourner dans le sens contraire des aiguilles d'une montre comme indiqué dans la plaque de recouvrement.
 - ① Touche de verrouillage
 - ② Fin du fil
 - ③ Porte-canette
 - ④ Plaque de recouvrement
- 2 Maintenez la canette avec votre doigt afin qu'elle ne tourne pas.
Faites passer le fil dans l'encoche avant du porte-canette.
Tirez le fil vers la gauche pour le passer sous le guide.
 - ⑤ Encoche frontale
 - ⑥ Guide
- 3 Tirez le fil vers la gauche pour le faire passer dans la trajectoire du guide marqué « 1 ». Assurez-vous que le fil sorte de l'encoche latérale du porte-canette.
 - ⑦ Trajectoire du guide 1
 - ⑧ Encoche latérale

REMARQUE:

Si le fil ne sort pas de l'encoche latérale, effectuez de nouveau l'enfilage à partir de l'étape 1.

- 4 Continuez de tirer le fil le long de la trajectoire du guide marqué « 2 » et tirez le fil vers la droite à travers la fente. Le fil est coupé à la longueur adéquate et maintenu en place.
 - ⑨ Trajectoire du guide 2
 - ⑩ Fente (Coupe-fil)
- 5 Mettez le bord gauche de la plaque de recouvrement dans l'ouverture.
Pousser le couvercle du crochet vers le bas pour le mettre en place.

REMARQUE:

- Sauf indication contraire, vous pouvez commencer à coudre sans tirer le fil de la canette.
- Reportez-vous à la page 36 pour savoir comment tirer le fil de la canette.

Enfiler la machine

ATTENTION:

Veillez à toujours appuyer sur la touche de verrouillage pour verrouiller la machine avant l'enfilage de la machine.

- 1 Appuyez sur le bouton de montée/descente de l'aiguille pour relever le levier à la position la plus élevée.
Appuyez sur la touche de verrouillage pour verrouiller la machine.
Appuyez sur le bouton du releveur du pied-de-biche pour relever le pied-de-biche.

- ① Bouton de montée/descente de l'aiguille
- ② Releveur de fil
- ③ Touche de verrouillage
- ④ Bouton du releveur du pied-de-biche

- 2 Relevez la barre du guide-fil jusqu'à ce qu'elle s'enclenche.

Passez le fil à travers le guide sur la barre de guide-fil par derrière.

- ⑤ Barre de guide-fil

- 3 Faites passer le fil dans le guide-fil gauche.

- ⑥ Guide-fil gauche

- 4 Tenez le fil supérieur à deux mains comme indiqué et glissez-le sous la plaque du guide-fil.

- ⑦ Plaque du guide-fil

- 5 Tirez le fil vers vous et passez-le dans le canal droit.

- ⑧ Canal droit

- 6 Tirez le fil le long du canal droit et autour de la partie inférieure de la plaque du guide-fil.

Tirez le fil le long du canal gauche.

- ⑧ Canal droit
- ⑨ Plaque du guide-fil
- ⑩ Canal gauche

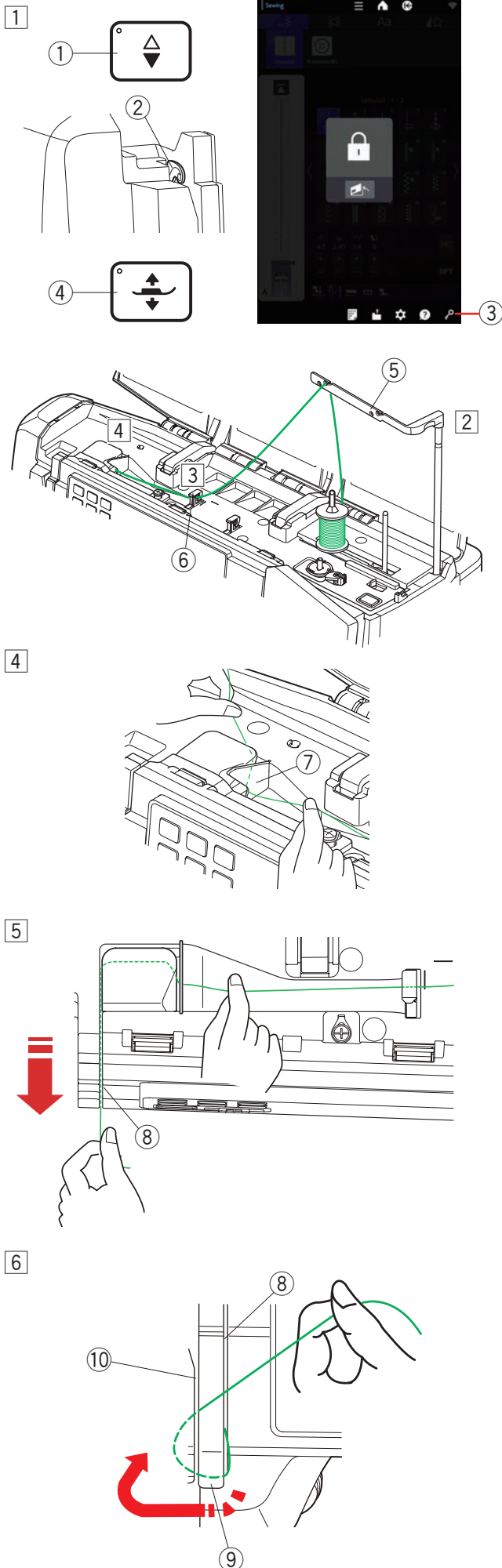

Enfilage de la machine (suite)

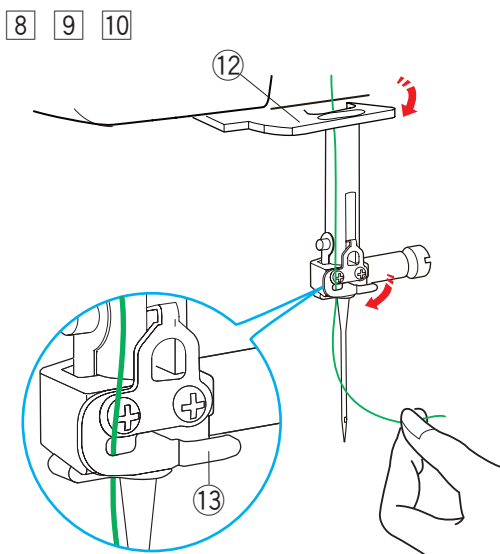
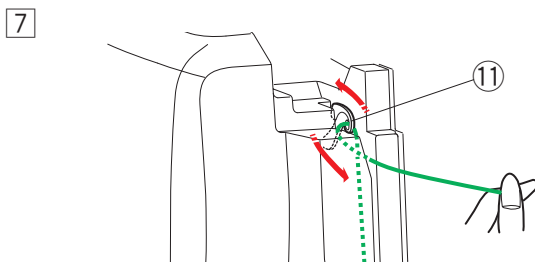
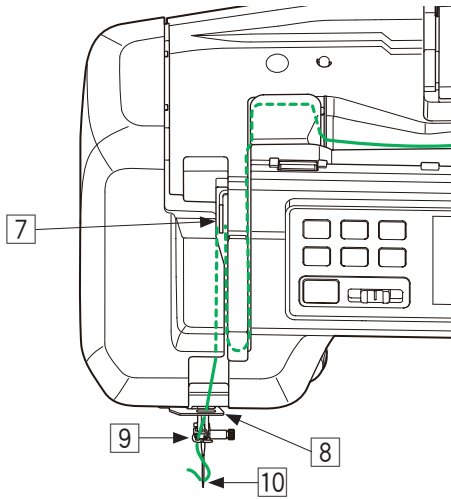

Exemple

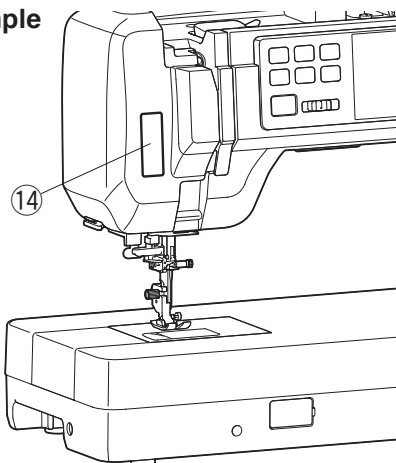

7 Tout en tenant le fil sur la bobine, tirez fermement le fil vers le haut et vers l'arrière du releveur de fil. Tirez le fil vers l'avant de sorte à le faire passer dans l'orifice du levier releveur de fil.

11 Orifice du releveur de fil

8 Puis tirez le fil le long du canal gauche et à travers le guide-fil inférieur.

12 Guide-fil inférieur

9 Faites coulisser le fil depuis la droite du guide-fil de la barre d'aiguille vers la gauche.

Assurez-vous de faire glisser le fil jusqu'au bout de la fente, comme indiqué.

13 Guide-fil de la barre à aiguille

10 Enfilez l'aiguille avec l'enfileur (voir la page suivante).

Autocollant guide pour l'enfilage

Les accessoires standards comportent un autocollant guide d'enfilage. Si vous le souhaitez, vous pouvez apposer l'autocollant sur la machine pour vérifier la procédure d'enfilage.

14 Autocollant guide d'enfilage

Enfile-aiguille automatique

REMARQUE:

- L'enfile-aiguille peut être utilisé avec des aiguilles de #11 à #16.
- Grosseur recommandée des fils entre 50 à 90.
- N'utilisez pas un fil de calibre 30 ou plus épais.
- L'enfile-aiguille ne peut pas être utilisé avec l'aiguille double.

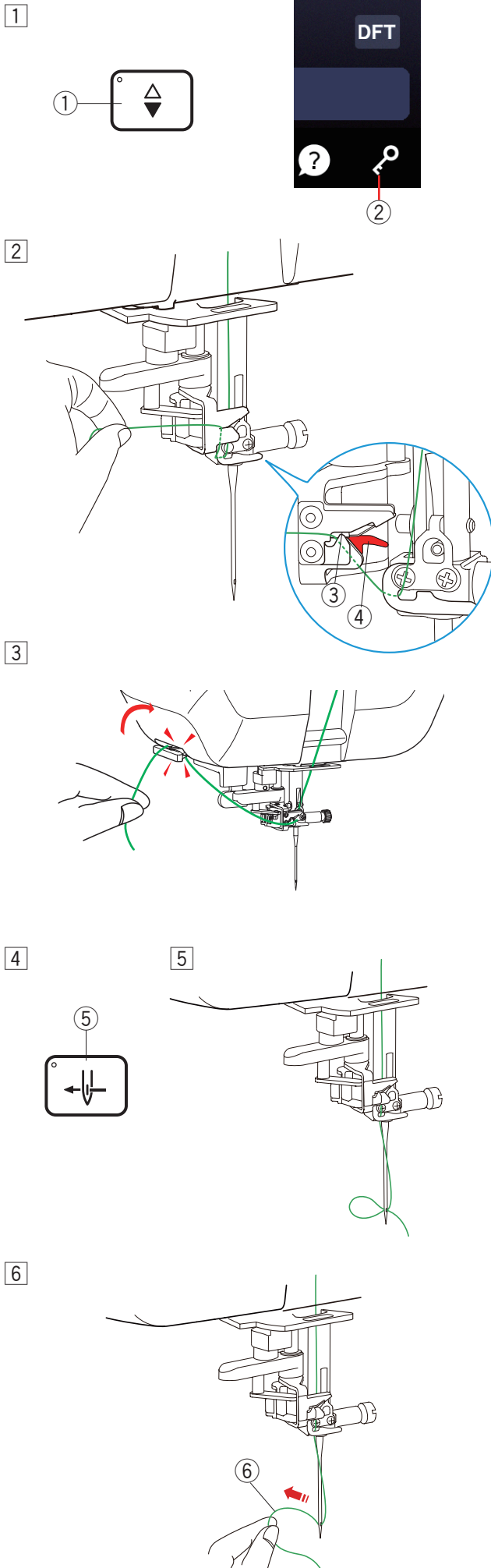

- 1 Appuyez sur le bouton de montée/descente de l'aiguille pour relever l'aiguille.
Appuyez sur la touche de verrouillage pour verrouiller la machine.

- ① Bouton de montée/descente de l'aiguille
② Touche de verrouillage

- 2 Tirez le fil à travers la fente de l'enfile-aiguille. Le fil doit passer sous le crochet.

- ③ Fente
④ Crochet (partie rouge)

- 3 Tirez le fil vers le haut et faites-le passer entre le coupe-fil et la plaque frontale par l'arrière.

Tirez le fil vers vous pour le couper.

- 4 Appuyez sur le bouton de l'enfileur d'aiguille.

- ⑤ Bouton de l'enfileur d'aiguille

- 5 Le fil de l'aiguille est automatiquement enfilé dans le chas de l'aiguille.

- 6 Tirez la boucle du fil pour faire passer l'extrémité du fil à travers le chas d'aiguille vers l'arrière.

- ⑥ Boucle de fil

REMARQUE:

Si le fil est coincé dans le crochet et que la boucle du fil n'est pas formée, retirez le fil du crochet et tirez pour ôter l'extrémité du fil à travers le chas de l'aiguille.

1

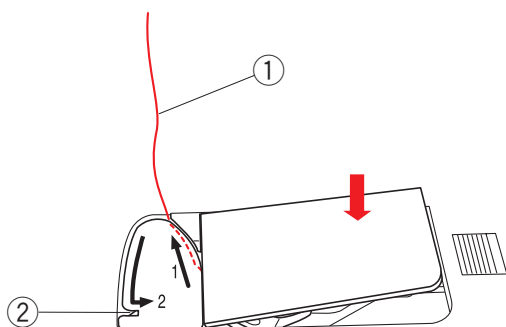

2

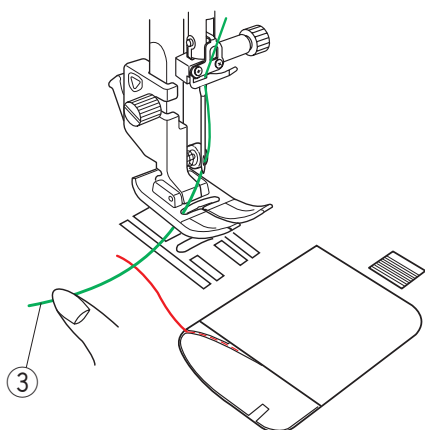

3

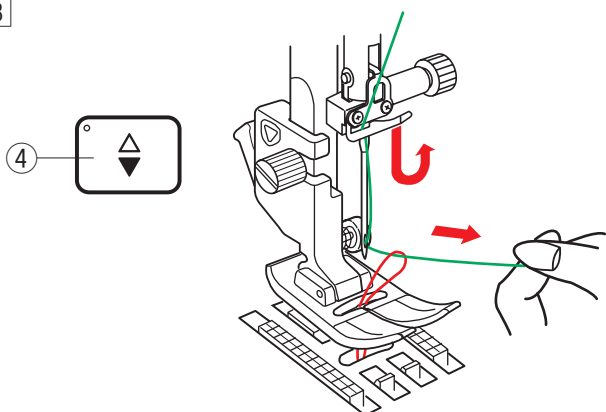

4

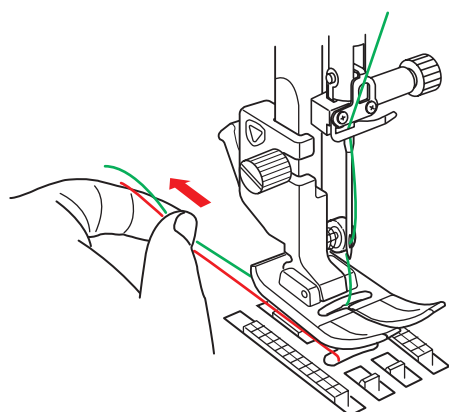

Faire sortir le fil de la canette

Après l'utilisation du coupe-fil automatique ou de l'enfilage du porte-canette, vous pouvez commencer à coudre sans remonter le fil de la canette.

Cependant, vous devez faire sortir le fil de la canette lorsque vous cousez des points de fronce etc.

- 1 Retirez la canette. Insérez la canette dans le porte-canette à nouveau et effectuez à nouveau l'enfilage du porte-canette selon les instructions de la page 32, mais laissez une longueur de fil de canette de 10 cm (4"), comme illustré.

① Fil de la canette

REMARQUE:

Ne coupez pas le fil de la canette avec le coupe-fil.

② Coupe-fil

- 2 Relevez le pied-de-biche. Maintenez le fil de l'aiguille avec légèreté dans votre main gauche.

③ Fil de l'aiguille

- 3 Appuyez sur le bouton de montée/descente d'aiguille deux fois pour abaisser et relever l'aiguille et prenez le fil de la canette.

④ Bouton de montée/descente de l'aiguille

- 4 Tirez les deux fils sur une longueur de 10 cm (4") derrière et sous le pied-de-biche.

1

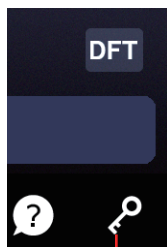

2

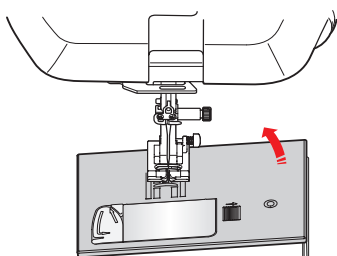
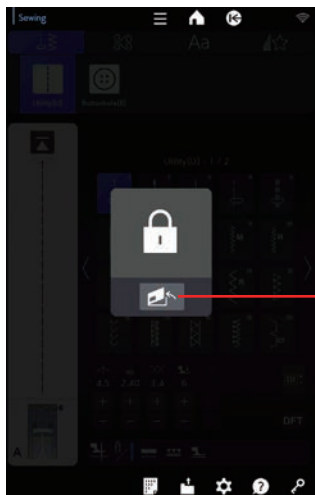

3

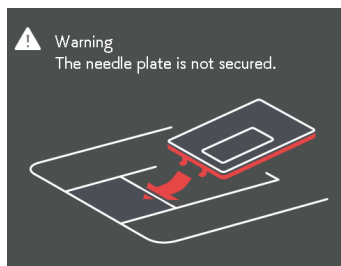

4

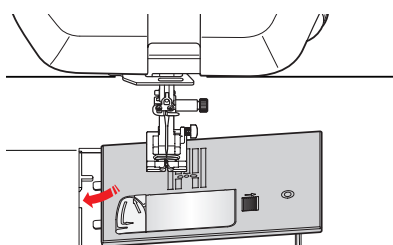

5

Please make sure the proper
presser foot is attached.
Straight stitching needle plate is set.

Remplacement de la plaque aiguille

Utilisez la plaque à aiguille pour point droit pour broder, en utilisant le pied d'alimentation double, l'assemblage de courtepoinette ou en mouvement libre.

La plaque à aiguille pour points droits peut être utilisée pour les points droits avec les positions de chute de l'aiguille gauche, centrale ou droite.

Utilisez une plaque à aiguille de qualité professionnelle HP pour la couture droite avec la position de chute de l'aiguille gauche.

Fixez le pied de qualité professionnelle lorsque vous cousez avec une plaque à aiguille de qualité professionnelle HP.

ATTENTION:

- Veillez à toujours appuyer sur la touche de verrouillage pour verrouiller la machine avant de remplacer la plaque à aiguille.
- N'appuyez jamais sur la molette de dégagement de la plaque à aiguille durant l'utilisation de la machine.

REMARQUE:

Lorsque la plaque à aiguilles à point droit ou la plaque à aiguilles de qualité professionnelle HP est fixée à la machine, les motifs qui ne conviennent pas à la plaque à aiguilles à point droit ou à la plaque à aiguilles de qualité professionnelle HP ne peuvent pas être sélectionnés.

- 1 Appuyez sur le bouton de montée/descente de l'aiguille pour relever l'aiguille. Appuyez sur la touche de verrouillage.
 - ① Bouton de montée/descente de l'aiguille
 - ② Touche de verrouillage
- 2 Appuyez sur la touche de dégagement de la plaque d'aiguille et la plaque d'aiguille se soulève automatiquement.
 - ③ Touche de dégagement de la plaque à aiguille
- 3 Un message apparaît pour avertir que la plaque à aiguille n'est pas sécurisée. Retirez la plaque à aiguille vers la droite.

REMARQUE:

- La plaque d'aiguille revient automatiquement à la position définie après un certain temps (temps de levage de la plaque d'aiguille).
- Vous pouvez modifier le temps de levage de la plaque à aiguille (voir page 167).

- 4 Placez la plaque à aiguille pour point droit sur la machine.
Placez le bord gauche de la plaque à aiguille dans l'ouverture.
- 5 Un message apparaît lorsque la plaque à aiguille pour point droit est fixée. Assurez-vous que le pied correct est installé sur la machine.
Appuyez sur la touche X.
Tournez lentement le volant et vérifiez que l'aiguille ne heurte pas la plaque à aiguille.
Appuyez sur la touche de verrouillage pour déverrouiller la machine.



MODE COUTURE ORDINAIRE

Motifs de points ordinaires

En mode Couture ordinaire, 4 catégories sont disponibles.

- ① Points utilitaires et boutonnères
- ② Points décoratifs et points de matelassage
- ③ Monogrammes
- ④ Points effilés

Appuyez sur l'une des touches pour sélectionner la catégorie.

REMARQUE:

Dans ce manuel, le numéro de modèle fait référence à la lettre initiale de chaque groupe ou catégorie. Par exemple, le motif #15 dans les boutonnères et les points spéciaux est désigné comme motif B15.

①



① Points utilitaires et boutonnères

Utilitaires (U)

Vous pouvez sélectionner les points utilitaires pour la couture, le surfilage, les ourlets invisibles, le faulilage et les plis coquilles.



Boutonnères (B)

Il existe différents styles de boutonnères, de couture de bouton, de reprisage, de bride, de points volants et d'œillets disponibles dans cette catégorie.

②

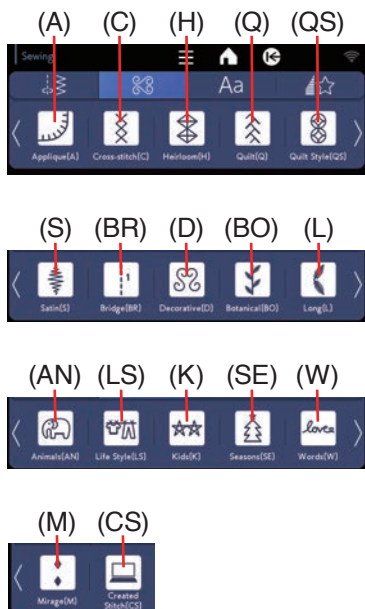

② Points décoratifs et points de matelassage

Cette catégorie est composée des 17 groupes suivants.

- Appliqué (A)
- Point de croix (C)
- Romantique (H)
- Ouatinage (Q) (Matelassage)
- Style quilt (QS)
- Satin (S)
- Points de saut (BR)
- Décoratifs (D)
- Botanique (BO)
- Points allongés (L)
- Animaux (AN)
- Vie quotidienne (LS)
- Enfants (K)
- Saisons (SE)
- Mots (W)
- Mirage (M)
- Créer des points (CS)

③

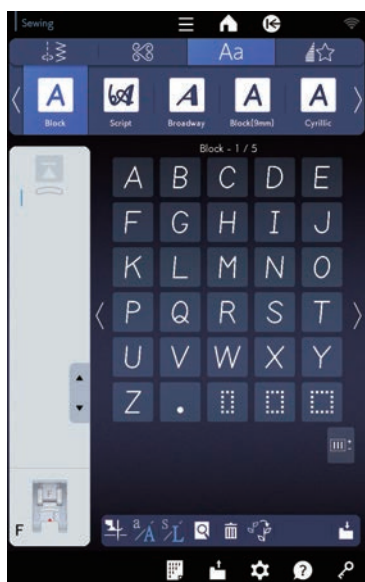

③ Monogrammes

Vous pouvez programmer le lettrage ainsi qu'une combinaison de caractères et de motifs de symbole.

④



④ Points effilés

Vous pouvez effiler le début et la fin des motifs de points décoratifs pour créer des coins et des points effilés.

Touches de fonction en mode couture ordinaire

① Touche de pied relevé

Si cette option est activée, l'aiguille s'arrête à la position basse et le pied-de-biche remonte automatiquement lorsque la machine s'arrête.

Appuyez sur cette touche pour activer ou désactiver cette option (voir page 55).

② Touche aiguille double

Appuyez sur cette touche pour définir la largeur de couture pour la couture à l'aiguille double (voir pages 103 à 104).

③ Touche d'abaissement

Cette touche est uniquement disponible avec le groupe de points utilitaires.

Appuyez sur cette touche pour abaisser ou lever la griffe d'entraînement.

④ Touche de double entraînement

Appuyez sur cette touche pour coudre avec la fonction de double entraînement (voir pages 44 à 45).

⑤ Touche de mode flottant

Appuyez sur cette touche pour le mode flottant (voir page 48).

⑥ Touche par défaut

Appuyez sur cette touche pour récupérer le réglage d'origine du point.

⑦ Touche de réglage

Appuyez sur cette touche pour agrandir la fenêtre de réglage manuel pour afficher plus d'options (voir page 53).

⑧ Touches de page

Appuyez sur les touches de page pour afficher la page suivante ou la page précédente. Appuyez sur la touche page précédente/page suivante pour tourner les pages en continu.

⑨ Touche de redémarrage

Si vous arrêtez de coudre au milieu d'un motif de point et souhaitez coudre le motif depuis le début, appuyez sur cette touche avant de commencer à coudre.

Appuyez une fois sur cette touche pour démarrer à partir du début du schéma actuel ou appuyez deux fois sur cette touche pour démarrer à partir du début du premier schéma de la combinaison (voir pages 108 à 109).



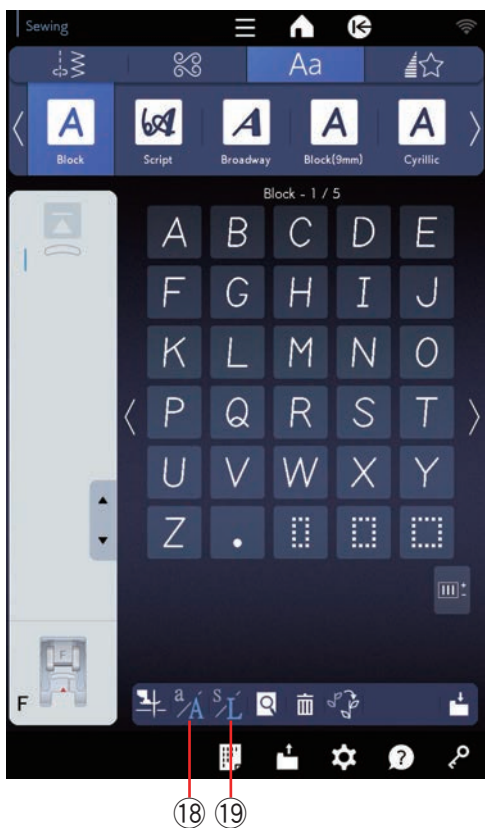

⑩ Touche de programmation

Appuyez sur cette touche pour programmer une combinaison de modèles.

Lorsque vous appuyez sur cette touche, la touche d'enregistrement de fichier, la touche de prévisualisation, la touche supprimer, la touche de taille des lettres, la touche casse des lettres, la touche de style de point fait à la main et les touches de curseur s'affichent.

⑪ Touches du curseur

Appuyez sur une des touches du curseur pour déplacer le curseur vers le haut ou vers le bas.

⑫ Touche d'image miroir verticale

Appuyez sur cette touche pour coudre une image miroir verticale du motif sélectionné (voir page 105).

⑬ Touche d'image miroir horizontale

Appuyez sur cette touche pour coudre une image miroir horizontale du motif sélectionné. La touche est grisée si le motif sélectionné ne peut pas être retourné (voir page 105).

⑭ Touche de prévisualisation

Appuyez sur cette touche pour visualiser l'image du point de la totalité de la combinaison de motifs.

⑮ Touche supprimer

Appuyez sur cette touche pour supprimer un motif de la combinaison de motifs.

⑯ Touche de style de point fait à la main

Appuyez sur cette touche pour ouvrir la fenêtre de style de point fait à la main (voir page 128).

⑰ Touche d'enregistrement de fichier

Appuyez sur cette touche pour sauvegarder la combinaison de motifs en tant que fichier.

⑱ Touche casse des lettres

Appuyez sur cette touche pour sélectionner majuscule ou minuscule pour les monogrammes.

⑲ Touche de taille des lettres

Appuyez sur cette touche pour sélectionner pleine taille (L) ou petite taille (S).

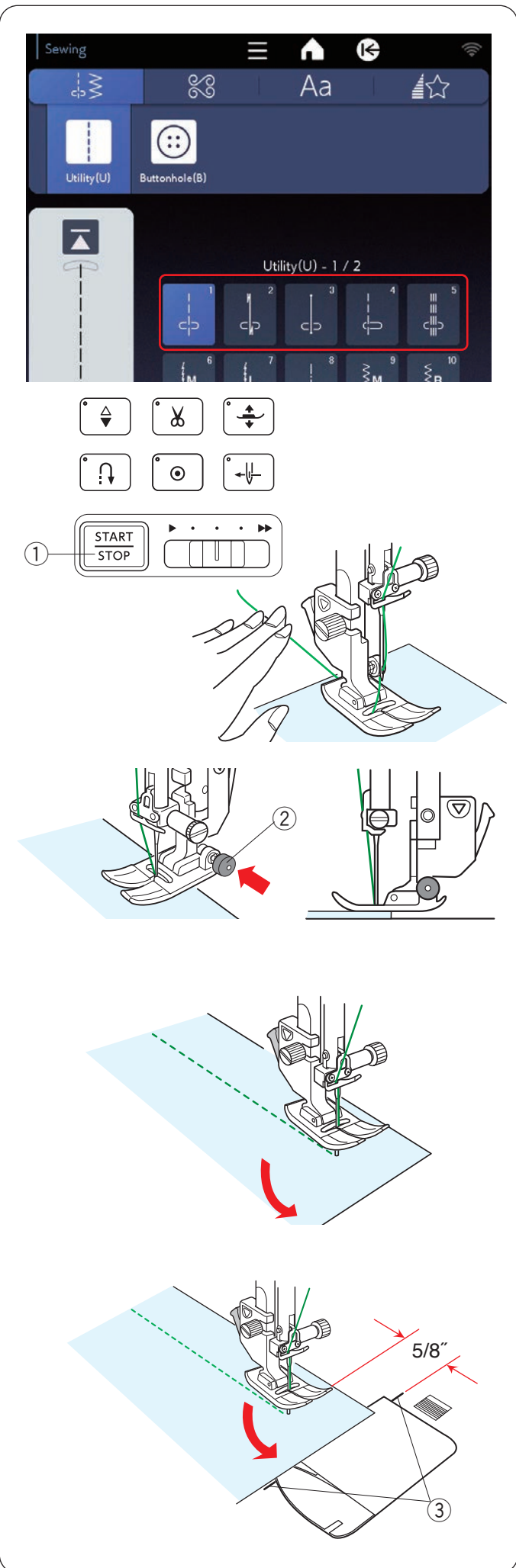

Points utilitaires

Points droits

Les motifs U1 à U5 sont des points droits destinés à la couture. Appuyez sur la touche de sélection de motif pour le point souhaité.

Démarrage de la couture

Placez le tissu à côté de la ligne guide de couture sur la plaque à aiguille. Abaissez l'aiguille sur le point où vous désirez commencer.

Tirez le fil de l'aiguille vers l'arrière et abaissez le pied.

REMARQUE:

Tirez le fil de l'aiguille vers la gauche lorsque vous utilisez le pied pour point bourdon F, le pied pour point bourdon à fourche ouverte F2, le pied pour double entraînement ou le pied pour boutonnière automatique R.

Appuyez sur le bouton marche/arrêt ou sur la pédale pour commencer à coudre.

Guidez le tissu doucement le long du guide de couture et laissez le tissu avancer par lui-même.

① Bouton marche/arrêt

Coudre à partir du bord d'un tissu épais

Le bouton noir du pied zigzag verrouille le pied dans la position horizontale.

Cette option est utile lorsque vous commencez à coudre à l'extrémité du bord de tissus épais ou pour coudre à travers un ourlet.

Abaissez l'aiguille dans le tissu à l'endroit où vous souhaitez commencer à coudre.

Abaissez le pied tout en appuyant sur le bouton noir. Le pied est verrouillé en position horizontale pour éviter de dérapier.

Après quelques points, le bouton noir est automatiquement relâché.

② Bouton noir

Changement du sens de la couture

Arrêtez la machine, puis appuyez sur le bouton du releveur du pied-de-biche pour relever le pied-de-biche. Faites pivoter le tissu autour de l'aiguille pour changer le sens de couture comme vous le souhaitez.

Commencez à coudre dans la nouvelle direction.

REMARQUE:

Si vous activez l'option pied vers le haut, le pied-de-biche remonte automatiquement lorsque la machine s'arrête (voir page 55).

Tourner à angle droit

Pour maintenir une valeur de couture de 1,5 cm (5/8") après avoir réalisé un angle droit, utilisez le guide d'angle sur la plaque à aiguille.

Arrêtez de coudre lorsque le bord avant du tissu atteint les lignes de guidage d'angle.

Appuyez sur le bouton du releveur du pied-de-biche et tournez le tissu de 90 degrés.

Commencez à coudre dans la nouvelle direction.

③ Guide d'angle

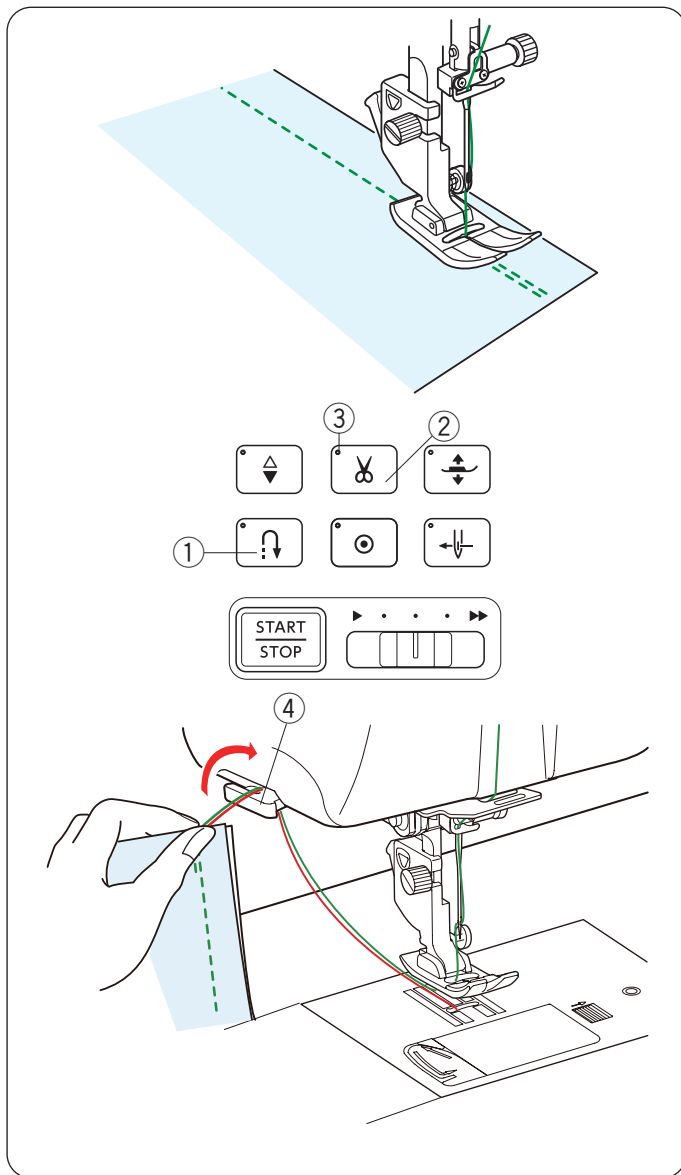

Renforcement de coutures

Pour arrêter la fin des coutures, appuyez sur le bouton de marche arrière et cousez plusieurs points arrière. La machine coud en point arrière tant que vous maintenez enfoncé le bouton de marche arrière.

① Bouton de marche arrière

Appuyez sur le bouton de marche arrière une fois pour coudre un point lock-a-matic (motif U2) ou un point d'arrêt (motif U3) et la machine verrouille les points et s'arrête automatiquement.

Couper les fils

Pour couper les fils dès que la couture est terminée, appuyez sur le bouton coupe-fil. La barre de l'aiguille et le pied-de-biche montent automatiquement après que les fils aient été coupés.

② Bouton coupe-fil

REMARQUE:

- Le bouton coupe-fil ne fonctionne pas lorsque le signal DEL ③ est éteint ou que le pied-de-biche est relevé à l'aide du releveur du pied-de-biche.
- Utilisez le coupe-fil situé sur la plaque frontale, pour couper des fils spéciaux, de calibre #30 ou plus épais si le coupe-fil automatique ne fonctionne pas bien.

③ Signal DEL

Pour utiliser le coupe-fil situé sur la plaque frontale, retirez le tissu et tirez-le vers l'arrière. Tirez les fils vers le haut et faites-les passer entre le coupe-fil et la plaque frontale par l'arrière. Tirez les fils vers vous pour les couper.

④ Coupe-fil

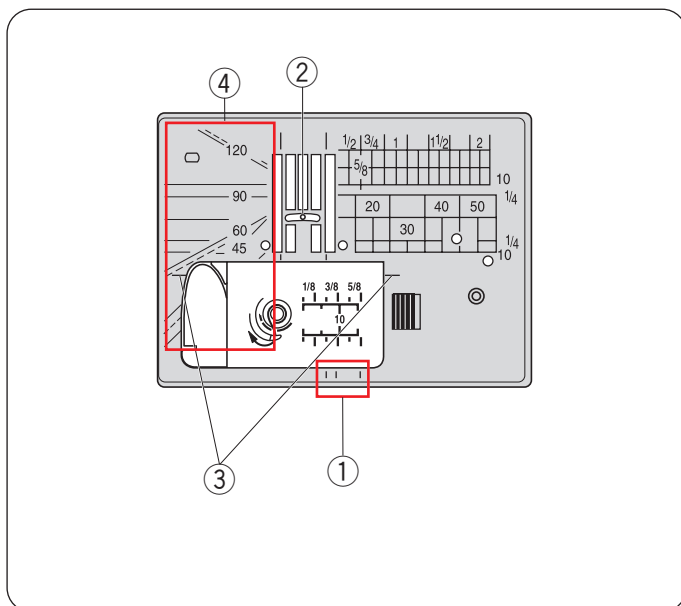

Guides de plaque à aiguille

Les guides de couture sont marqués sur la plaque à aiguille et la plaque de recouvrement.

Les guides de couture pour 0,5 cm (1/4"), 1 cm (3/8") et 1,5 cm (5/8") sont également marqués sur le devant de la plaque à aiguille.

① Guides de couture à l'avant de la plaque à aiguille

Les chiffres figurant sur la plaque à aiguille servent à calculer la distance en millimètres et en pouces par rapport à l'aiguille en position centrale.

② Position centrale de l'aiguille

Les guides d'angle sont très utiles lorsque vous tournez le tissu à angle droit.

③ Guide d'angle

Les échelles d'angle de la plaque à aiguille sont utiles pour le patchwork (voir page 95).

④ Échelles d'angle

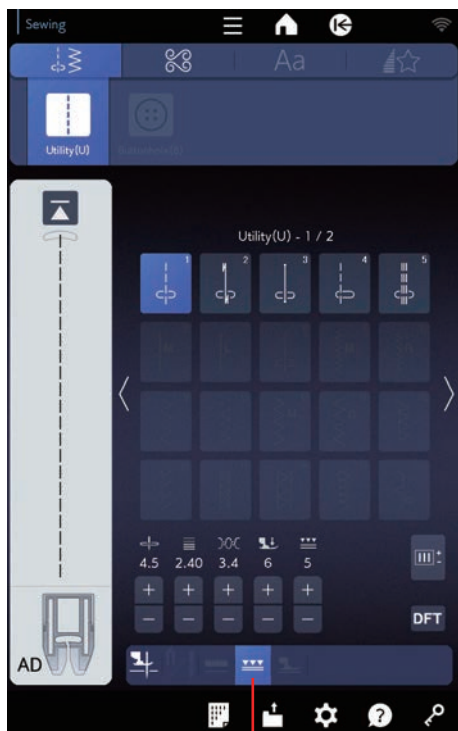
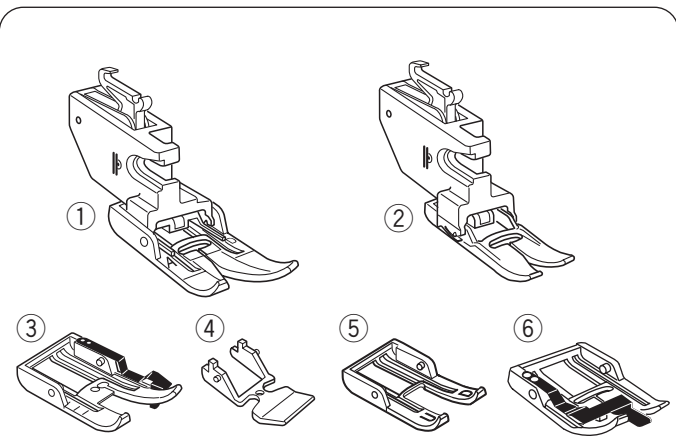

7

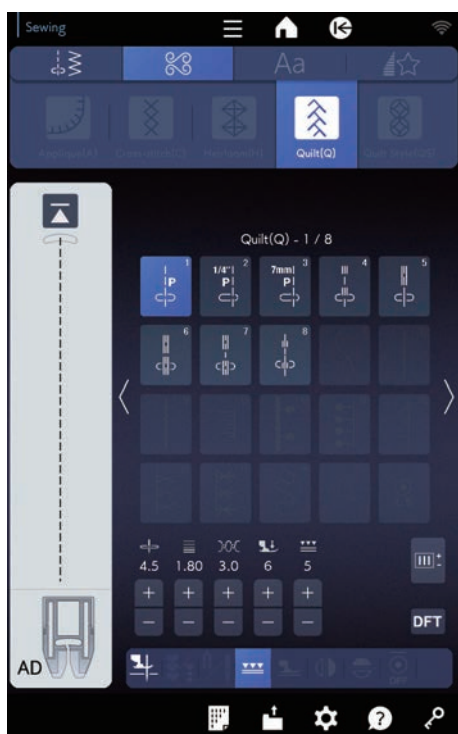

Comment coudre avec le dispositif à double entraînement

Les motifs U1 à U5 et Q1 à Q8 peuvent être réalisés avec le dispositif à double entraînement.

Le dispositif à double entraînement est particulièrement efficace lorsque vous cousez des tissus solides à des matériaux tels que des tissus revêtus de PVC ou du cuir.

Il empêche également les différentes épaisseurs de glisser.

Les 6 types de pieds à double entraînement suivants sont disponibles dans les accessoires standards.

- ① Pied à double entraînement AD (double):
Pour la couture régulière avec double entraînement
- ② Pied à double entraînement VD (simple):
Pour la couture de zones étroites avec double entraînement
- ③ Pied d'assemblage de courtepointe à double entraînement OD (double):
Pour l'assemblage de couture de 1/4" avec double entraînement
- ④ Pied à double entraînement pour fermeture à glissière ED (simple):
Pour fermeture à glissière avec double entraînement
- ⑤ Pied à double entraînement à bout ouvert UD (double):
Pour une visibilité accrue, couture avec double entraînement à bout ouvert
- ⑥ Pied pour coudre dans la couture SD (double):
Pour à double entraînement pour piquer dans la couture

Fixez le pied à double entraînement double souhaité au support entraînement double correspondant et fixez-le à la machine (voir page 26).

Appuyez sur la touche entraînement double ⑦ et sélectionnez le modèle souhaité.

REMARQUE:

Les motifs qui ne sont pas adaptés au double entraînement de couture sont grisés.

La touche de double entraînement sera grisée ou ne sera pas indiquée si vous sélectionnez un motif non approprié pour la couture à double entraînement.

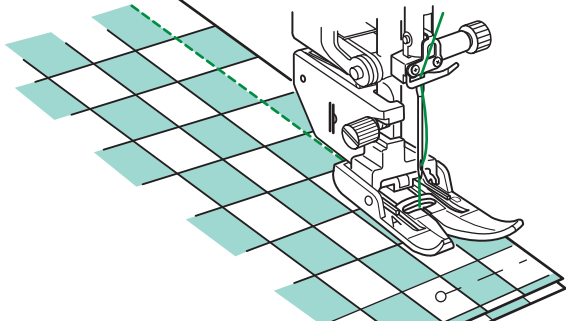

Placez le tissu sous le pied et abaissez l'aiguille là où vous souhaitez commencer.
Commencez à coudre à vitesse normal.

Lors de la couture de tissus écossais, faites correspondre les carreaux supérieurs et inférieurs des tissus écossais et épinglez-les ensemble.
Retirez les épingles pendant que vous cousez.

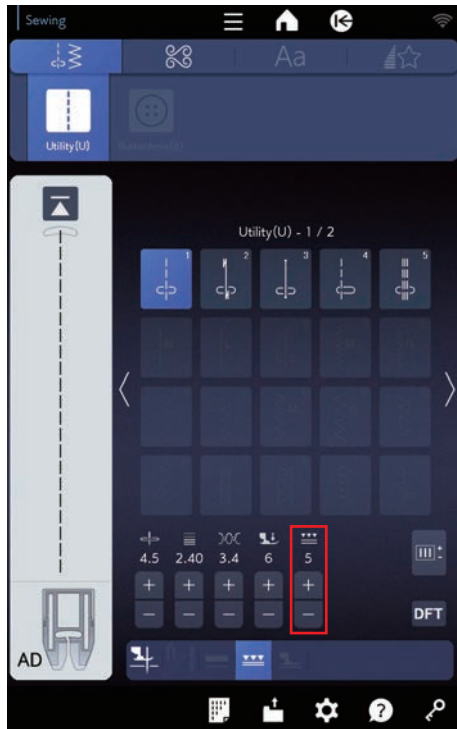

Réglage de l'équilibre du double entraînement

La valeur d'équilibre du double entraînement doit être réglée sur « 5 », cependant, il se peut que vous deviez ajuster l'équilibre du double entraînement en fonction du type de tissu.

Vérifiez l'équilibrage de l'entraînement par la couture d'essai sur un petit tissu que vous désirez utiliser.

- (A): Si le tissu du dessous plisse, appuyez sur la touche « + » pour ajuster (6 à 10).
 - (B): Si le tissu du dessus plisse, appuyez sur la touche « - » pour ajuster (1 à 4).
- ① Tissu de dessus
 - ② Tissu de dessous

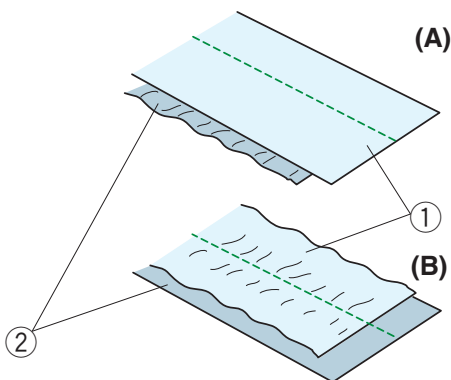

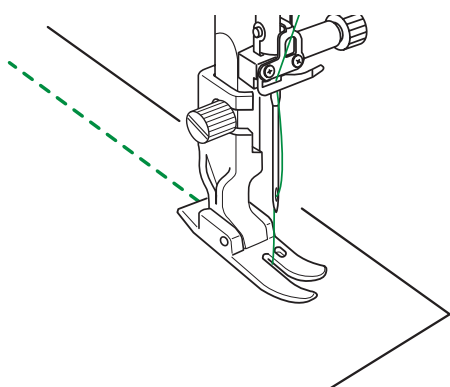
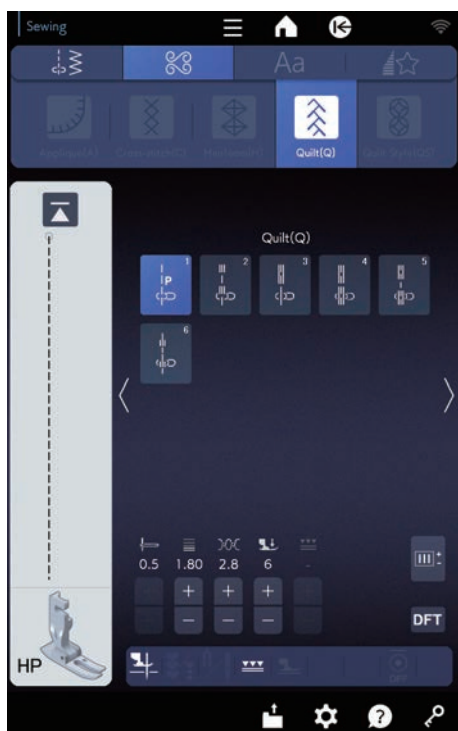
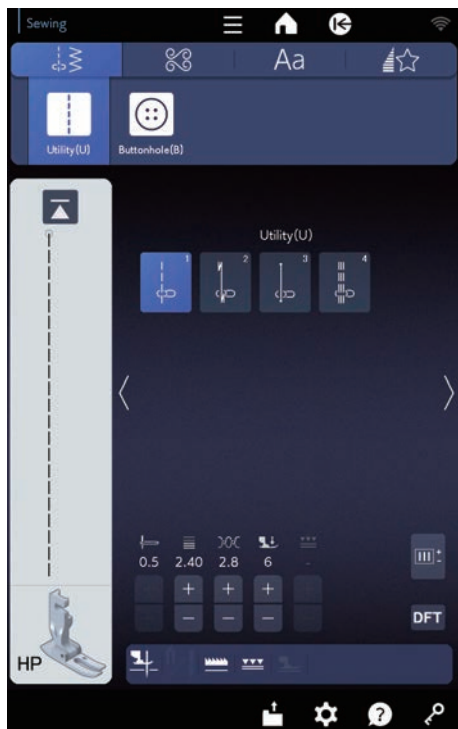

Couture avec un pied de qualité professionnelle HP

Les motifs U1 à U4 et Q1 à Q6 peuvent être cousus avec le pied de qualité professionnelle HP.

Utilisez le pied de qualité professionnelle HP pour le point droit afin d'obtenir des résultats professionnels.

Reportez-vous à la page 26 pour savoir comment fixer le pied de qualité professionnelle HP.

Remplacez la plaque d'aiguille par la plaque à aiguille de qualité professionnelle HP lorsque vous utilisez le pied de qualité professionnelle HP. Reportez-vous à la page 37 pour savoir comment fixer la plaque d'aiguille HP de qualité professionnelle.

Fixez la plaque à aiguille de qualité professionnelle HP et le pied de qualité professionnelle HP et sélectionnez le motif souhaité.

REMARQUE:

Les motifs qui ne conviennent pas à la plaque à aiguille de qualité professionnelle HP de qualité professionnelle ne sont pas affichés.

Placez le tissu sous le pied et abaissez l'aiguille là où vous souhaitez commencer à coudre.

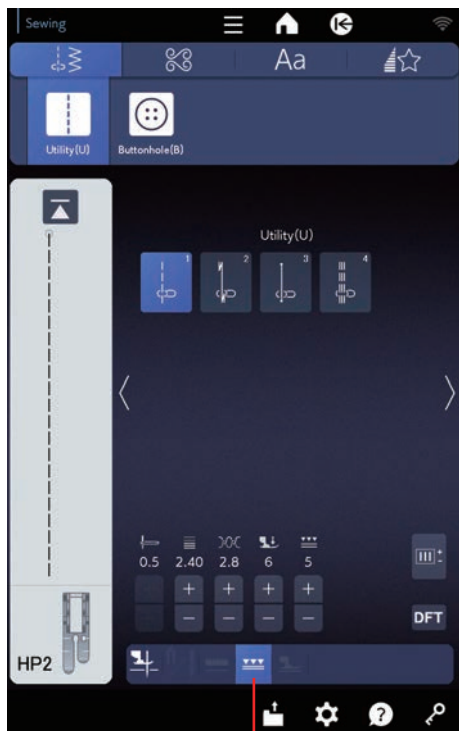

①

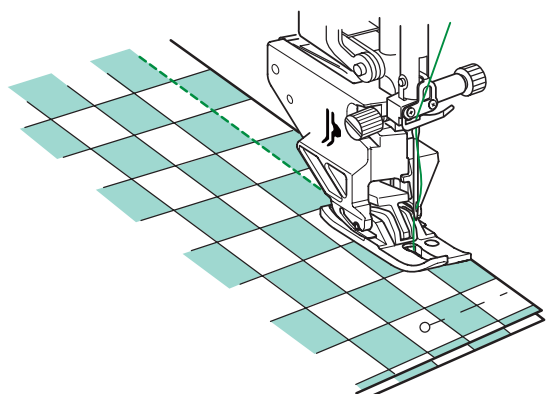
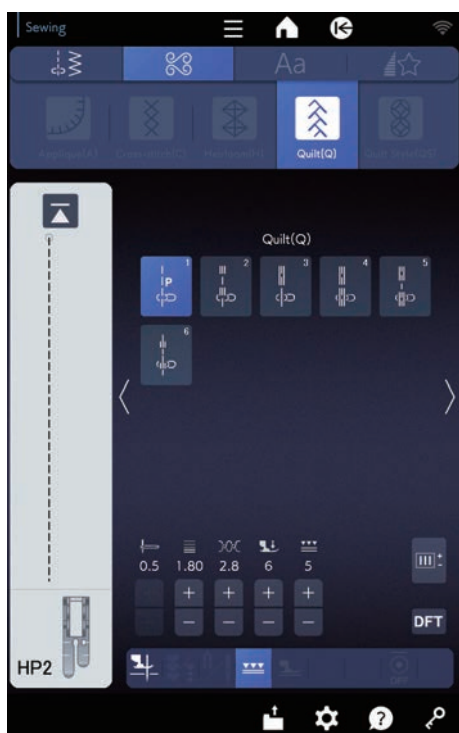

Pied de qualité professionnelle à double entraînement HP2

Ce pied offre une visibilité supérieure et est idéal pour les courbes et les surpiqûres précises. Il maintient les tissus fermement en phase avec les griffes d'entraînement pour obtenir des résultats professionnels.

Reportez-vous à la page 26 pour savoir comment fixer le pied de qualité professionnelle à double entraînement HP2 pour engager le dispositif d'entraînement double.

Remplacez la plaque d'aiguille par la plaque d'aiguille de qualité professionnelle HP lorsque vous utilisez le pied de qualité professionnelle à double entraînement HP2.

Reportez-vous à la page 37 pour savoir comment fixer la plaque d'aiguille de qualité professionnelle HP.

Appuyez sur la touche à double entraînement ① et sélectionnez le motif de votre choix.

Reportez-vous à la page 44 pour voir comment coudre.

REMARQUE:

Les motifs qui ne conviennent pas pour le pied de qualité professionnelle à double entraînement HP2 ne sont pas affichés. La touche à double entraînement sera grisée ou ne sera pas indiquée si vous sélectionnez un motif non approprié pour la couture à double entraînement.

1

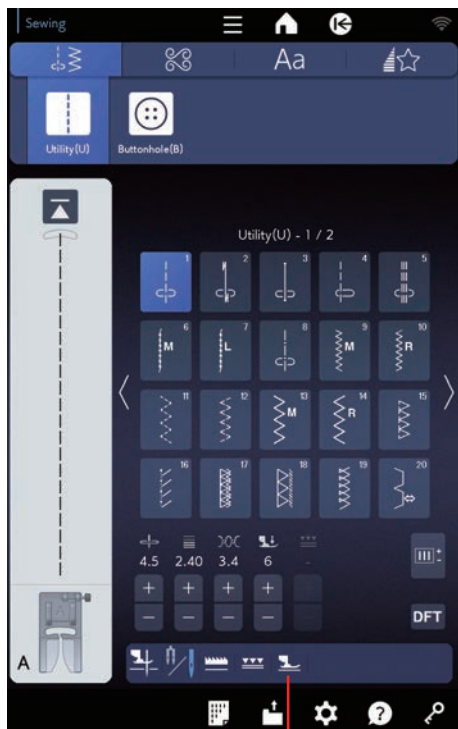

①

2



②

Mode flottant

Vous pouvez réduire le glissement et les plis des épaisseurs en soulevant légèrement le pied-de-biche en mode flottant.

1 Appuyez sur la touche de mode flottant.

① Touche de mode flottant

Les motifs qui ne conviennent pas au mode flottant ne peuvent pas être sélectionnés (les touches de sélection de motif sont estompées).

2 Appuyez sur « + » ou « - » pour régler la hauteur du pied-de-biche.

② Réglage de la hauteur du pied-de-biche

Appuyez sur « + » pour augmenter la hauteur du pied-de-biche.

Appuyez sur « - » pour diminuer la hauteur du pied-de-biche.

REMARQUE:

- Lorsque vous utilisez le mode flottant, réglez toujours la hauteur du pied-de-biche et effectuez un test de couture sur une pièce supplémentaire du tissu avant la couture réelle.
- Il est recommandé d'utiliser le pied d'entraînement double pour réduire le glissement des épaisseurs lorsque le mode flottant ne fonctionne pas.

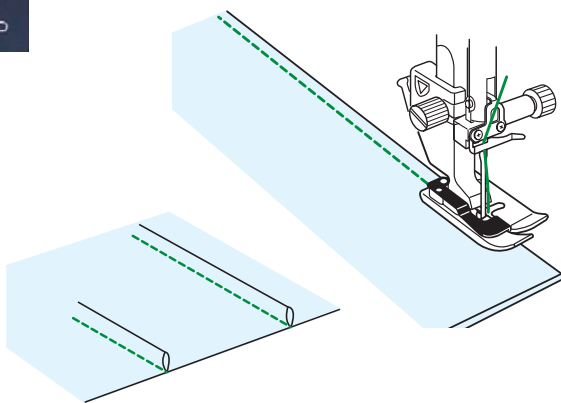
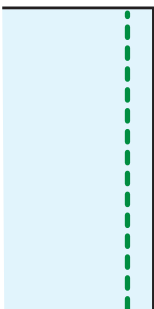
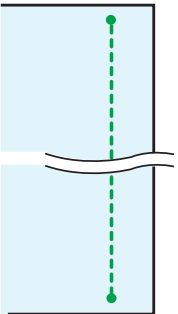
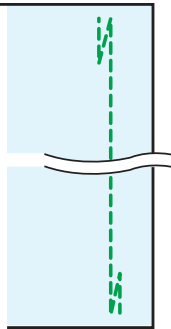
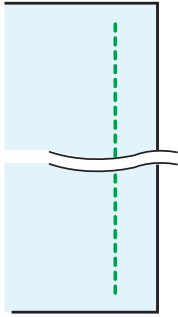

De nombreux points droits

U1 Point droit en position d'aiguille centrale

Utilisez ce point pour la couture, les rouleautés, etc.

U2 Point Lock-a-Matic

Utilisez ce point pour sécuriser le début et la fin d'une couture avec le point arrière.

Lorsque vous atteignez la fin de la couture, appuyez une fois sur le bouton de marche arrière.

La machine coud quatre points en marche arrière, quatre points en marche avant, puis arrête de coudre automatiquement.

U3 Point d'arrêt

Ce point unique est utilisé lorsqu'un point d'arrêt invisible est nécessaire.

La machine coud plusieurs points d'arrêt au début et continue à coudre en marche avant.

Lorsque vous appuyez sur le bouton de marche arrière à la fin de la couture, la machine coud plusieurs points d'arrêt en place, puis arrête de coudre automatiquement.

U4 Point droit en position d'aiguille à gauche

Utilisez ce point pour coudre des tissus près du bord.

U4 Plis étroits

Fixez le pied pour ourlet invisible G.

Repliez le tissu envers contre envers.

Placez le tissu replié sous le pied ourlet invisible.

Alignez le bord du pli avec le guide du pied, et abaissez le pied.

Vous pouvez ajuster la position de chute de l'aiguille à 0,5 à 1,5 si nécessaire.

Piquez tout en guidant le bord du pli le long du guide.

Ouvrez le tissu et pressez le pli sur un côté.

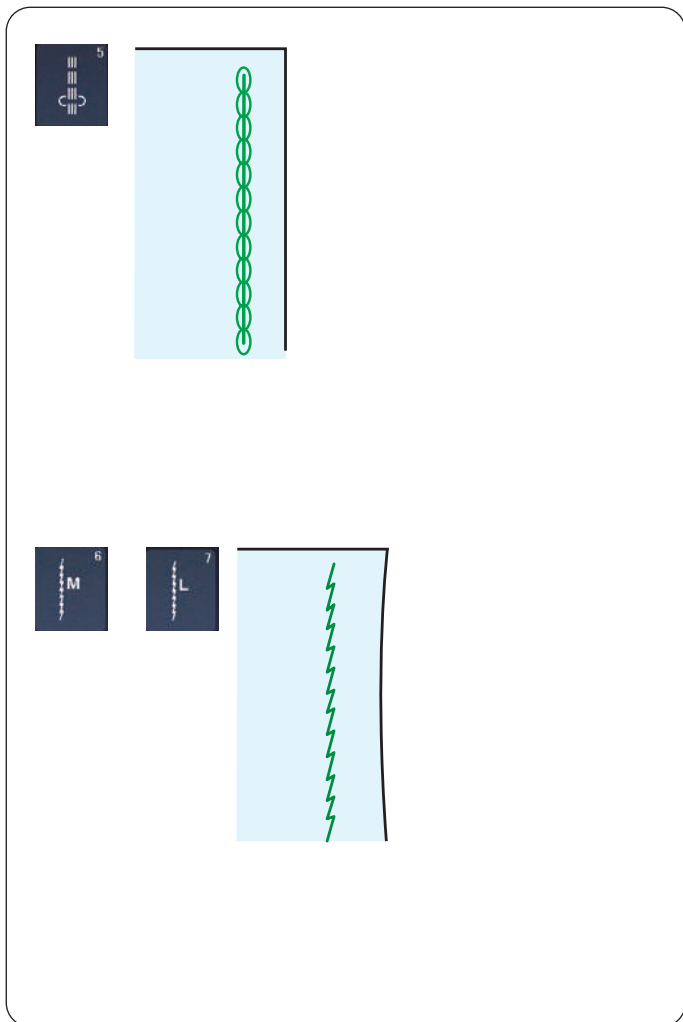

U5 Triple point élastique

Ce point solide et durable est recommandé pour les tissus dans lesquels l'élasticité et la solidité sont requises afin d'assurer le confort et la durabilité.

Utilisez-le pour renforcer des parties telles que les emmanchures et les entrejambes.

Vous pouvez également l'utiliser pour confectionner des éléments tels que des sacs à dos pour une plus grande résistance.

U6, U7 Points extensibles

Ces points extensibles étroits sont conçus pour éliminer les plis sur les tissus de tricot et des coutures en biais, tout en permettant une couture totalement plate.

Utilisez U7 pour coudre des tissus délicats ou des tissus extensibles.

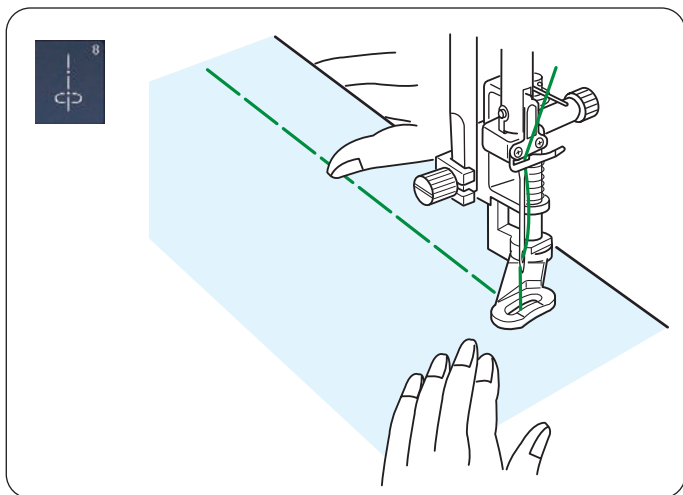

U8 Faufilage

Reportez-vous à la page 144 pour les instructions concernant la couture.

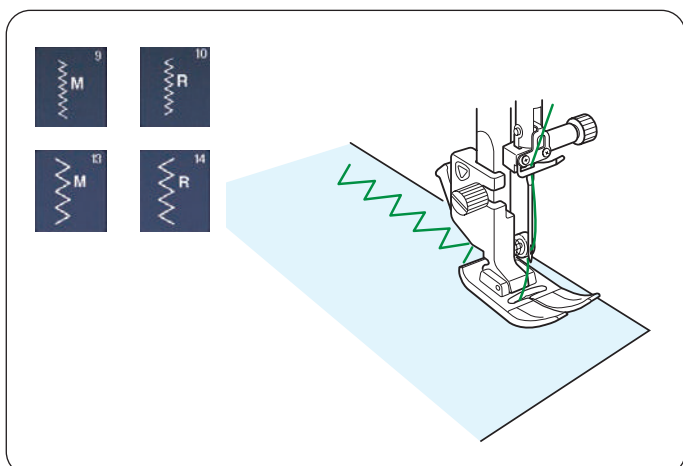

Points zigzags

U9, U10 Points zigzags

Les points zigzags sont utilisés pour diverses applications, dont le surfilage. Ces points peuvent être utilisés sur la plupart des tissus tissés.

Un point zigzag dense peut également être utilisé pour l'appliqué.

U13, U14 Points zigzags triples

Ces points durables en zigzag sont utilisés pour le coulage ou les bords décoratifs.

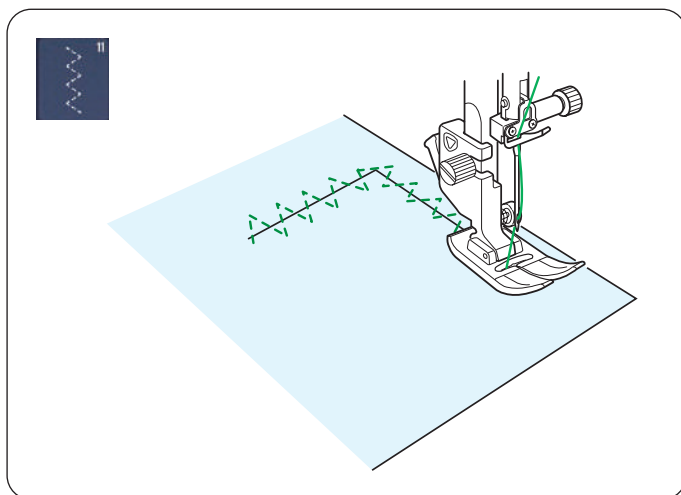

U11 Points zigzag multiples

Ces points sont utiles pour raccommoder les déchirures.

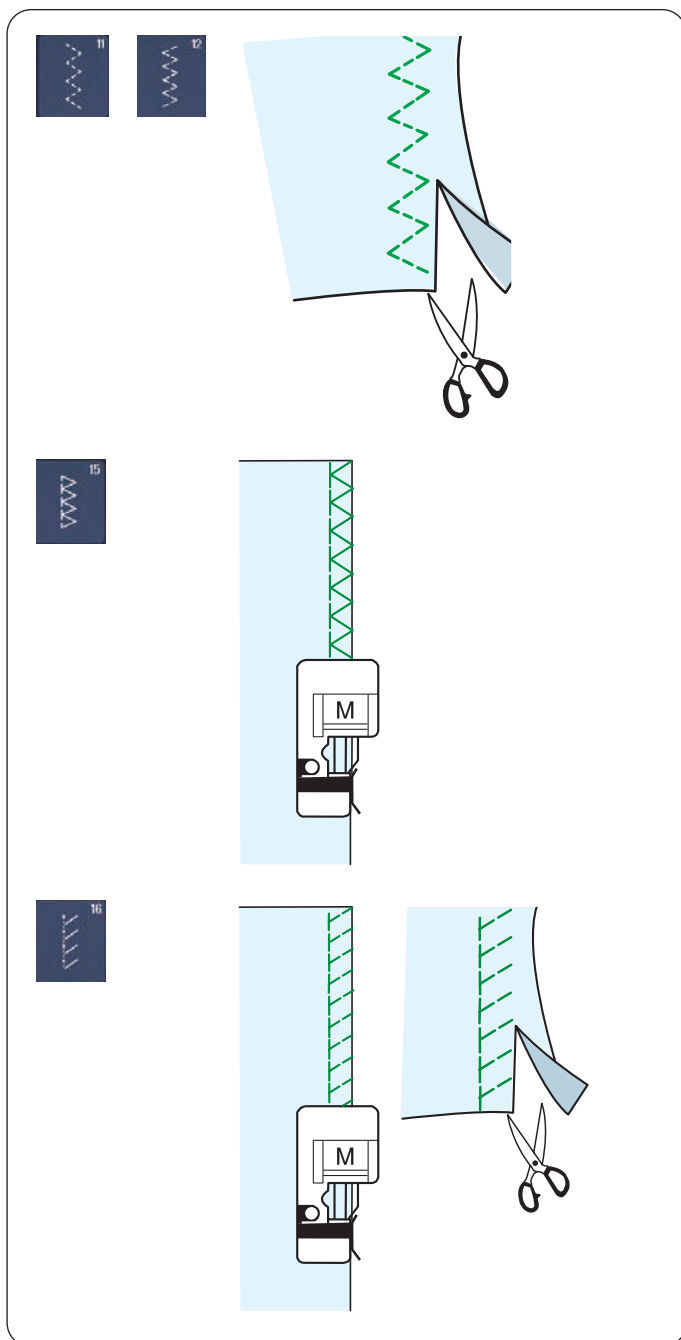

De nombreux points de surfilage

U11, U12 Point zigzag multiple: Pied zigzag A

Ce point est utilisé pour la finition des assemblages sur les synthétiques et autres tissus qui ont tendance à froncer.

Piquez le long du bord du tissu en laissant une réserve de couture suffisante. Coupez l'excédent à proximité de la couture après la couture.

U15 Point de surfilage: Pied surjet M

Ce point peut être utilisé simultanément pour les assemblages et les surpiqûres.

Utilisez ce point quand vous n'avez pas besoin d'ouvrir les assemblages à plat.

Placez le bord du tissu à côté du guide du pied et cousez.

U16 Point tricot: Pied surjet M

Ce point de tricot est conseillé pour coudre des vêtements de natation et en velours extensible car il procure le plus grand degré d'élasticité et de résistance. Placez le bord du tissu à côté du guide du pied et cousez. Pour de meilleurs résultats, utilisez le pied zigzag A et cousez en laissant une marge de couture adéquate. Coupez l'excédent à proximité de la couture après la couture.

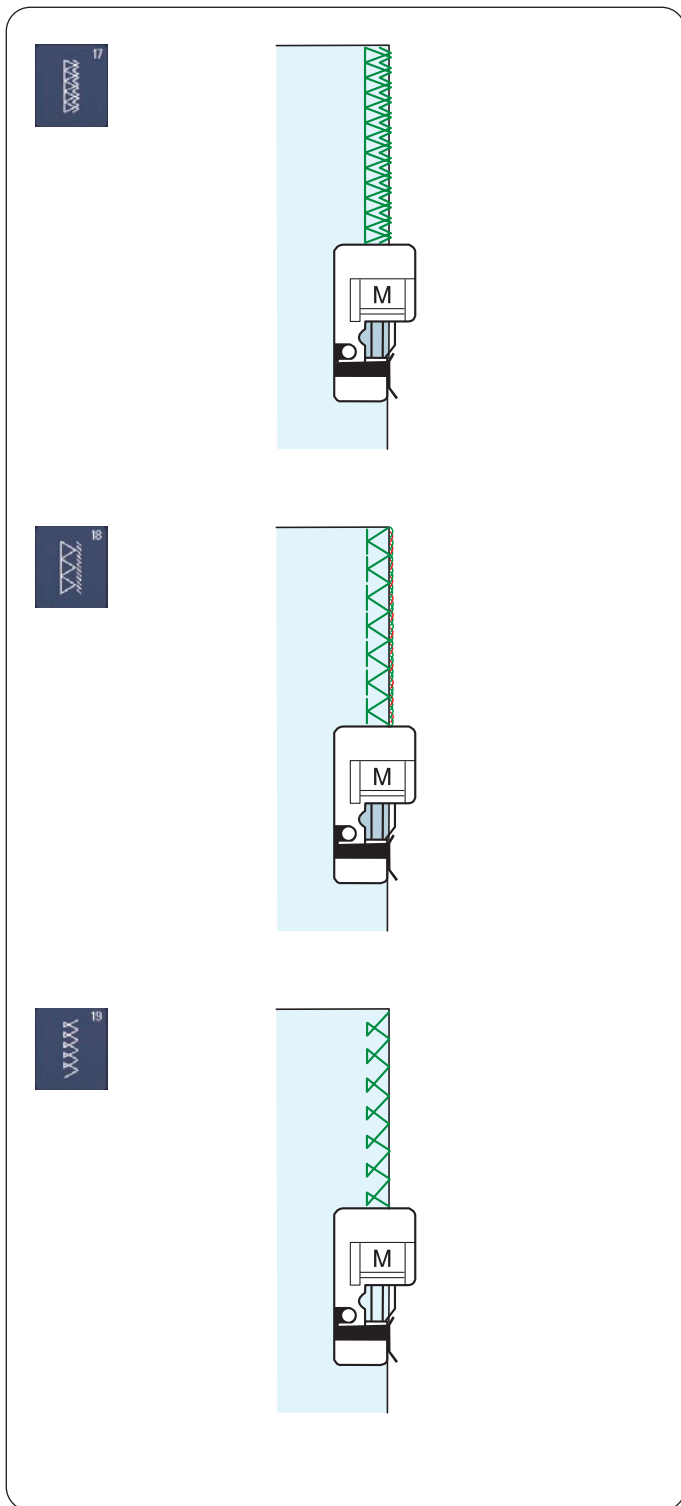

U17 Point de surjet double: Pied surjet M

Ce point est parfait pour les tissus qui ont tendance à s'effiloche largement comme le lin et les gabardines. Placez le bord du tissu à côté du guide du pied et cousez. Deux rangées de points zigzags sont cousues simultanément le long des bords pour éviter que le tissu ne s'effiloche.

U18 Point de surjet: Pied surjet M

Ce point offre une finition des bords des tissus d'aspect professionnel, similaire à celle que l'on obtient avec une surjeteuse commerciale. Placez le bord du tissu à côté du guide du pied et cousez.

U19 Point de surjet: Pied surjet M

Ce point est utilisé pour les tricots surfilés et les tissus extensibles. Placez le bord du tissu à côté du guide du pied et cousez.

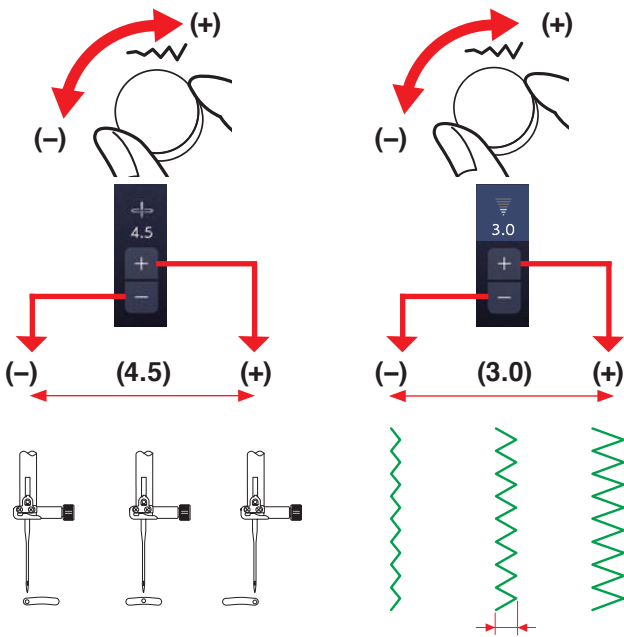
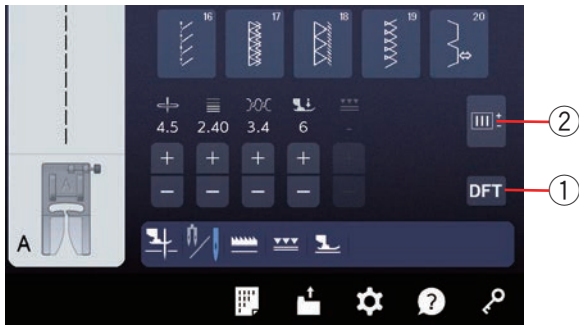

Réglages manuels des points

Vous pouvez modifier la largeur de point, la position de chute de l'aiguille des points droits, la tension du fil de l'aiguille, la valeur de pression du pied presseur et la longueur du point.

Tournez la molette de réglage de la largeur ou de la longueur du point, ou appuyez sur la touche « + » ou « - » en regard du réglage que vous souhaitez modifier pour modifier paramètre. Appuyez sur la touche par défaut ① pour rétablir le paramètre du point d'origine.

Lorsque vous appuyez sur la touche de réglage ②, la fenêtre de réglage manuel ③ s'agrandit pour afficher davantage d'options.

Vous pouvez faire glisser les valeurs de réglage.

Appuyez sur la touche de fermeture ④ dans le coin supérieur droit de la fenêtre pour réduire la fenêtre de réglage manuel.

- ① Touche par défaut
- ② Touche de réglage
- ③ Fenêtre de réglage manuel
- ④ Touche de fermeture

Modification du positionnement de l'aiguille (points droits)

Tournez la molette de réglage de la largeur de point dans le sens horaire pour déplacer la position de chute de l'aiguille vers la droite.

Tournez la molette de réglage de la largeur de point dans le sens antihoraire pour déplacer la position de chute de l'aiguille vers la gauche.

Vous pouvez également modifier le réglage à l'aide de la touche « + » ou « - ».

Appuyez sur la touche « + » pour déplacer la position de chute de l'aiguille vers la droite.

Appuyez sur la touche « - » pour déplacer la position de chute de l'aiguille vers la gauche.

Modification de la largeur de point

Tournez la molette de réglage de la largeur de point dans le sens horaire pour augmenter la largeur de point.

Tournez le bouton de réglage de la largeur de point dans le sens antihoraire pour diminuer la largeur de point.

Vous pouvez également modifier le réglage à l'aide de la touche « + » ou « - ».

Appuyez sur la touche « + » pour augmenter la largeur du point.

Appuyez sur la touche « - » pour diminuer la largeur du point.

REMARQUE:

La gamme réglable des motifs U6, U7, et U9 à U12 va de 0,0 à 7,0.

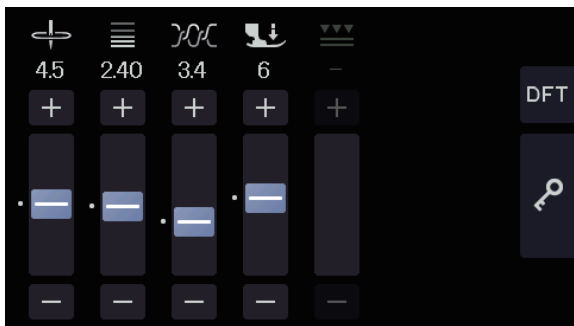
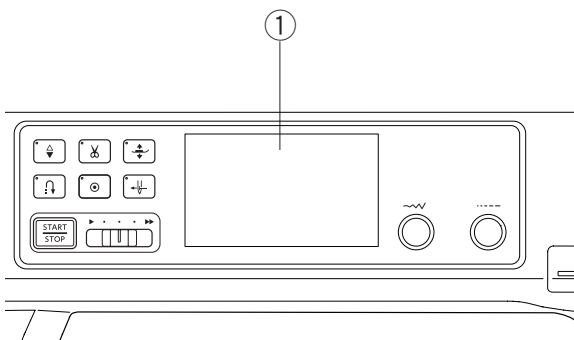
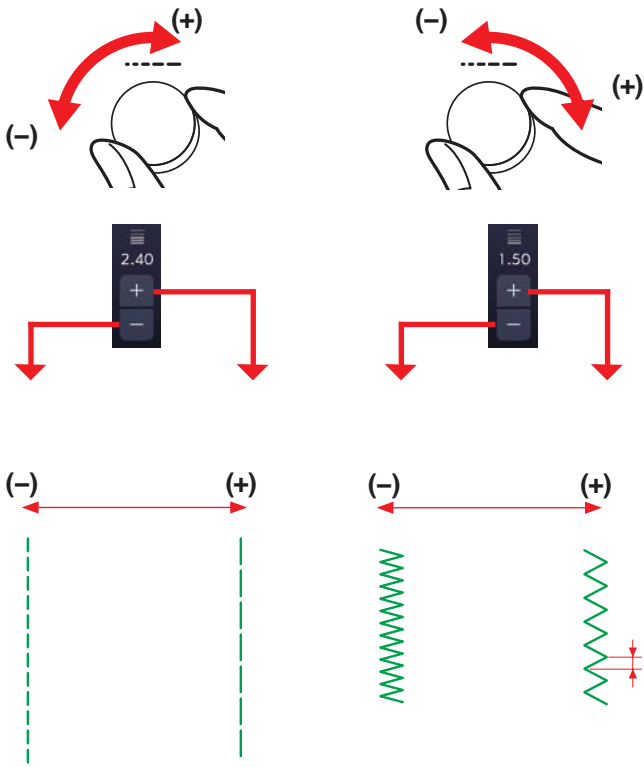

Modification de la longueur de point

Tournez la molette de réglage de la longueur de point dans le sens horaire pour augmenter la longueur de point.

Tournez le molette de réglage de la longueur de point dans le sens antihoraire pour réduire la longueur du point.

Vous pouvez également modifier le réglage à l'aide de la touche « + » ou « - ».

Appuyez sur la touche « + » pour augmenter la longueur du point.

Appuyez sur la touche « - » pour diminuer la longueur du point.

REMARQUE:

La plage de réglage du motif U7 est comprise entre 1,0 à 5,0.

Écran tactile central

Vous pouvez également modifier le réglage à l'aide de la touche « + » ou « - » et du curseur sur l'écran tactile central.

Vous pouvez également appuyer sur la touche par défaut et sur la touche de verrouillage sur l'écran tactile central.

① Écran tactile central

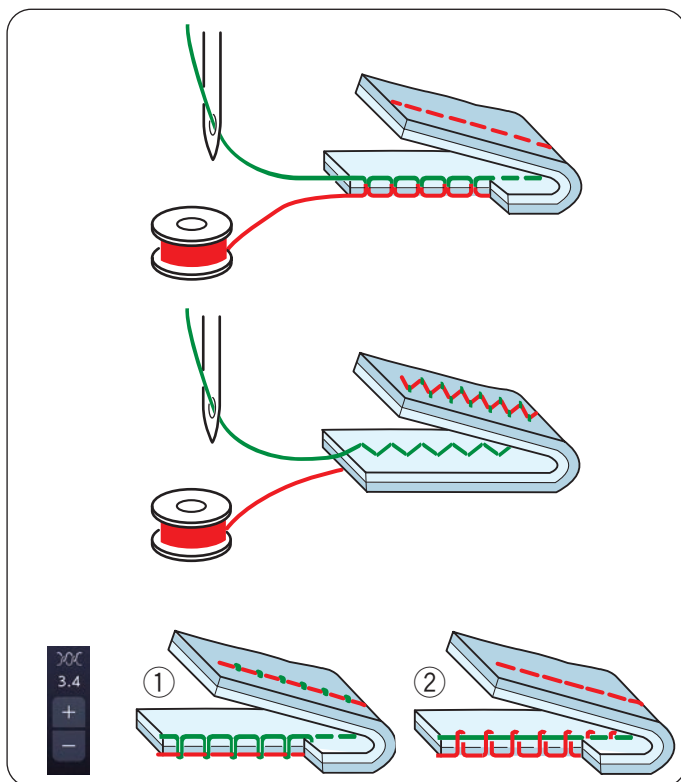

Réglage de la tension du fil

Cette machine est équipée d'un réglage automatique de la tension du fil qui optimise l'équilibre de tension du motif de point sélectionné.

Tension de fil équilibrée

Point droit: Le fil de l'aiguille et le fil de canette se nouent tous les deux entre les épaisseurs.

Point zigzag: Le fil de l'aiguille ressort légèrement sur l'envers du tissu.

Toutefois, vous pouvez avoir besoin de régler manuellement l'équilibre de tension en fonction de vos besoins ou de régler la tension du fil avec précision selon vos besoins.

- ① Appuyez sur la touche « + » si la tension est trop faible.
- ② Appuyez sur la touche « - » si la tension est trop forte.



Réglage du contrôle de la pression du pied

La pression du pied presseur est automatiquement optimisée pour chaque motif de point.

Toutefois, il est possible de régler la pression du pied manuellement en appuyant sur la touche « + » ou « - » en fonction de vos besoins de couture spécifiques.

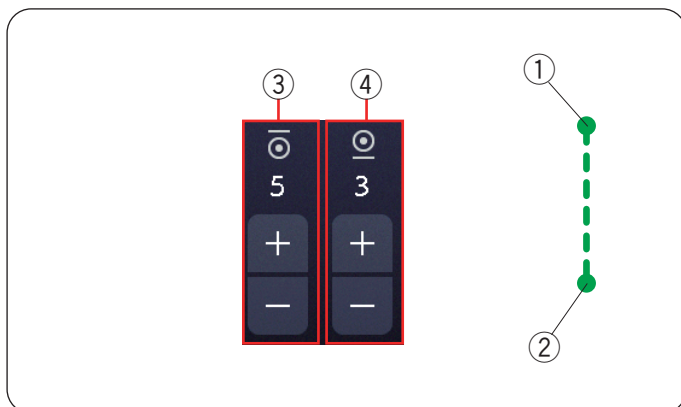

Nombre de points d'arrêt

La machine coud 5 points de verrouillage au début et 3 points de verrouillage à la fin.

Cependant, vous pouvez modifier le nombre de points d'arrêt au début ① et à la fin ② avec cette option.

Pour modifier le nombre de points de verrouillage au début, appuyez sur la touche « + » ou « - » dans la section ③.

Pour modifier le nombre de points de verrouillage à la fin, appuyez sur la touche « + » ou « - » dans la section ④.

Cette option est uniquement disponible pour le point d'arrêt (U3).

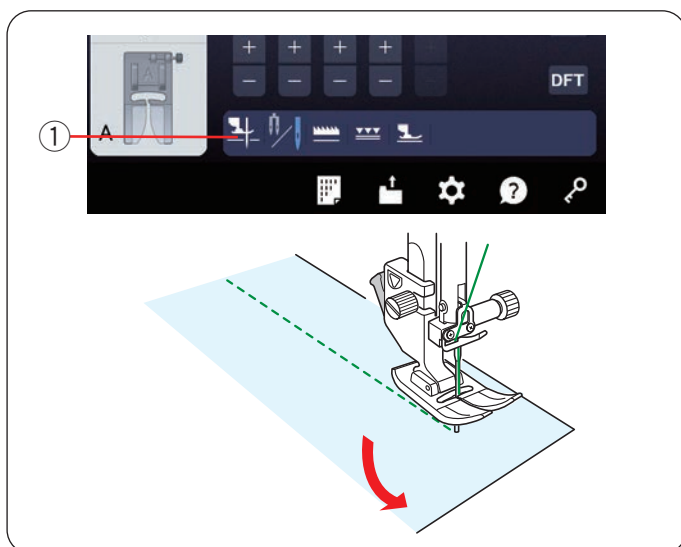

Pied relevé pour pivoter

Si cette option est activée, le pied-de-biche remonte automatiquement lorsque la machine s'arrête.

Cette fonction est très utile dans les angles.

Appuyez sur la touche de pied relevé pour activer ou désactiver cette option.

- ① Touche de pied relevé

REMARQUE:

La hauteur du pied peut être modifiée dans le mode de réglage de couture (voir page 169).

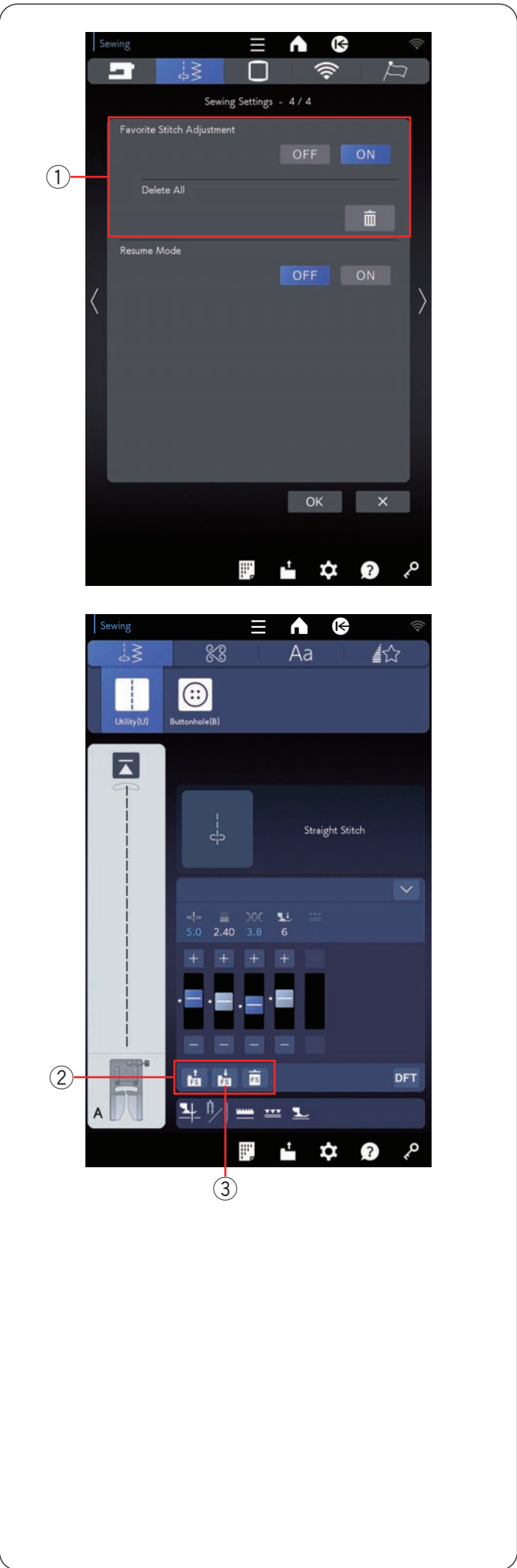

Mémoriser le réglage de point favori

Vous pouvez enregistrer les paramètres d'assemblage personnalisés (longueur du point, largeur du point, tension du fil et pression du pied presseur, selon les modèles d'assemblage sélectionnés) sous la forme « Mémoriser le réglage de point favori ». Lorsque l'option de réglage de point favori est activée ① (voir page 170), les réglages de points personnalisés utilisés en dernier sont attribués automatiquement lorsque le motif de point est sélectionné.

REMARQUE:

- L'option du point favori ne peut pas être attribuée pour créer des points (CS).
- L'option du point favori ne peut pas être utilisée en mode monogrammes.

Exemple: Pour modifier la valeur de pré-réglage de la position de chute de l'aiguille de « 4,5 » à « 5,0 » Sélectionnez le motif de point U1.

Appuyez sur la touche de réglage. La fenêtre de réglage manuel s'agrandit pour afficher davantage d'options.

L'option de réglage du point favori ② s'affiche sur la fenêtre de réglage manuel.

Changez la position de chute de l'aiguille de « 4,5 » à « 5,0 » en tournant la molette de réglage de la largeur de point ou en appuyant sur la touche « + ».

Appuyez sur la touche de sauvegarde des favoris ③.

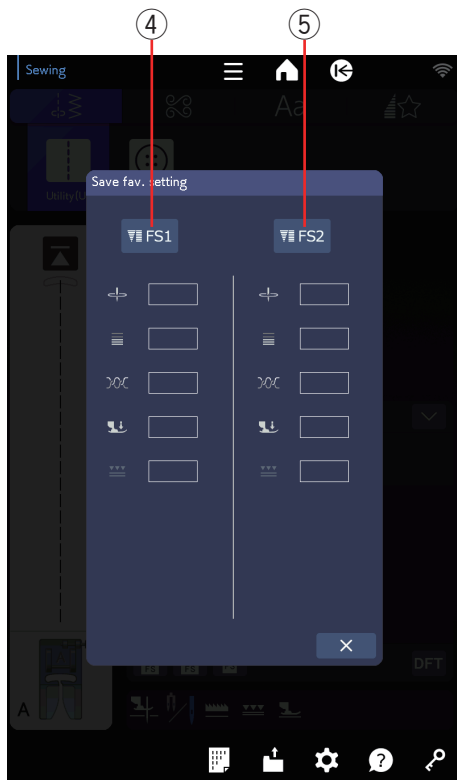

La boîte de dialogue « Enreg. réglage fav. » s'ouvre. Vous pouvez mémoriser 2 jeux de réglages du point favori (FS1 et FS2). Appuyez sur FS1 ④ ou FS2 ⑤ pour enregistrer les paramètres favoris du point.



Le carré ⑥ indique que la valeur d'assemblage prédéfinie personnalisée est appliquée au paramètre.

Pour sélectionner le réglage de points favoris, appuyez sur la touche d'ouverture de favoris ①.

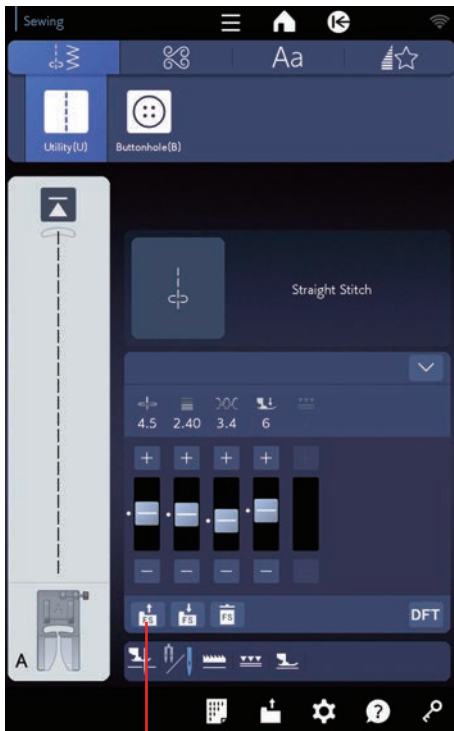

①

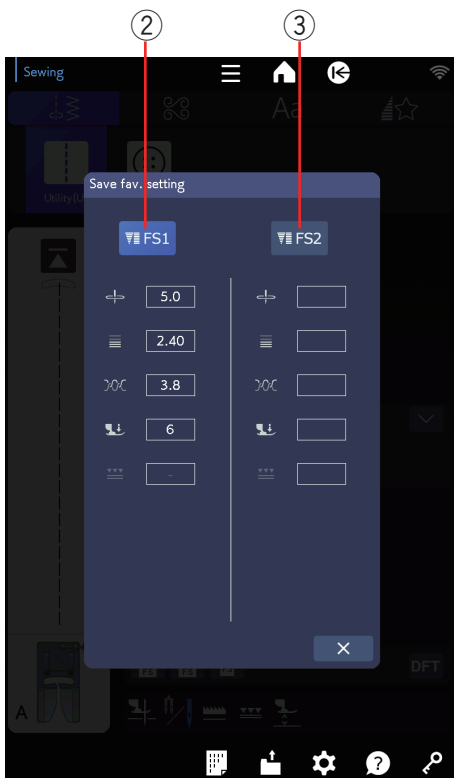

②

③

L'ensemble de paramètres favoris du point sélectionné est indiqué en bleu clair ②.

Sélectionnez l'ensemble souhaité des réglages de point personnalisé en appuyant sur FS1 ② ou FS2 ③.

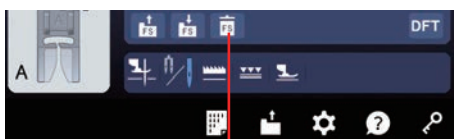

④

Pour effacer les réglages favoris du point, appuyez sur la touche supprimer ④.

Sélectionnez l'ensemble souhaité des réglages de points favoris en appuyant sur FS1 ② ou FS2 ③.

1



2

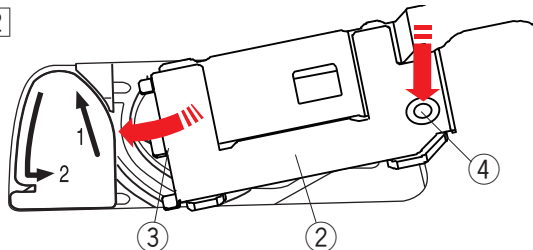

3

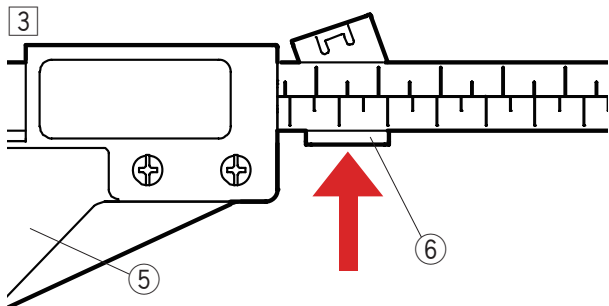

4

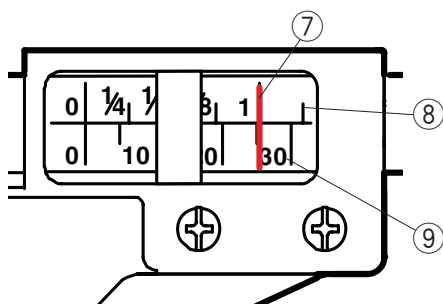

5 6

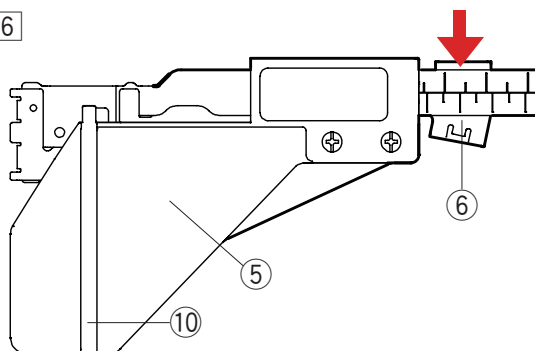

7

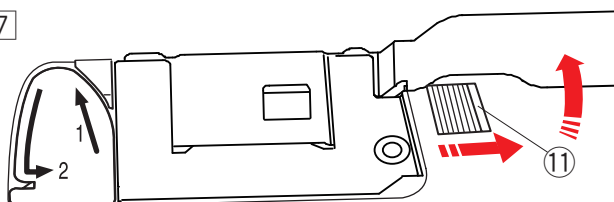

Guide-tissu

1 Appuyez sur la touche de verrouillage.

① Touche de verrouillage

Retirez le plaque de recouvrement (voir page 29).

2 Placez le bord gauche du couvercle du crochet du guide-tissu dans l'ouverture. Appuyez sur la marque sur couvercle du crochet du guide-tissu pour le mettre en place.

② Couvercle du crochet du guide-tissu

③ Bord gauche

④ Marque

3 Poussez le levier vers l'extérieur pour libérer la plaque de guidage.

⑤ Plaque de guidage

⑥ Levier

4 Faites glisser la plaque de guidage jusqu'à la position souhaitée sur l'échelle.

Le chiffre sous la marque rouge indique la distance entre le guide du tissu et la position centrale de l'aiguille, en millimètres et en pouces.

⑦ Marque rouge

⑧ Pouces

⑨ Millimètres

5 Poussez le levier vers vous pour fixer le guide du tissu.

⑤ Plaque de guidage

⑥ Levier

6 Cousez le tissu sur le guide.

⑩ Guide

7 Pour retirer le couvercle du crochet du guide du tissu, soulevez le guide du tissu tout en faisant glisser le bouton de dégagement de plaque de recouvrement vers la droite. Lorsque vous ne voyez pas le bouton de dégagement de plaque de recouvrement, faites glisser la plaque de guidage vers la droite.

⑪ Bouton de dégagement de plaque de recouvrement

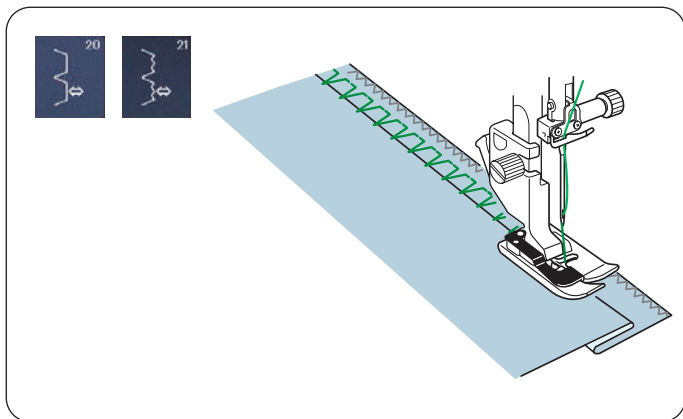

Autres points utiles

U20, U21 Ourlet invisible

Reportez-vous aux pages 134 à 135 pour les instructions concernant la couture.

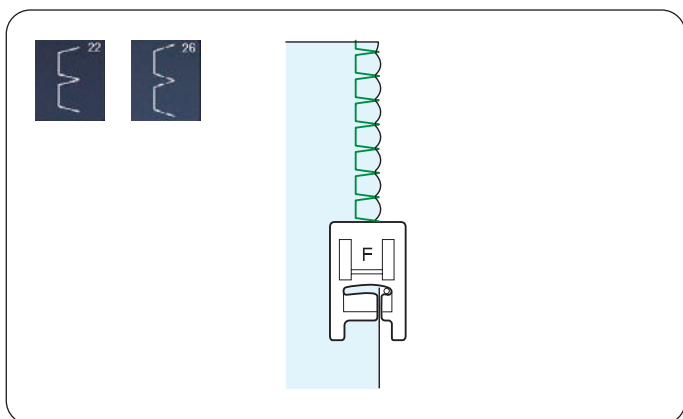

U22, U26 Festons

Reportez-vous à la page 136 pour les instructions concernant la couture.

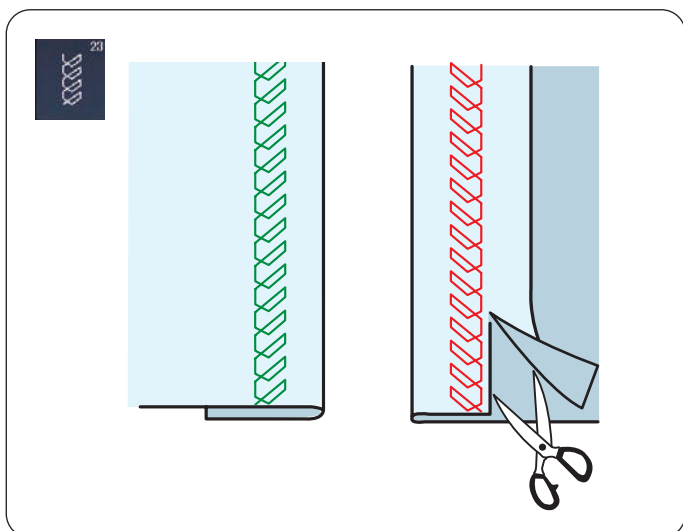

U23 Ourlet visible

Sélectionnez le motif U23.

Pliez et appuyez sur un ourlet simple. Placez le tissu l'endroit vers le haut.

Cousez le long du pli à la profondeur voulue.

Coupez le surplus sur l'envers.

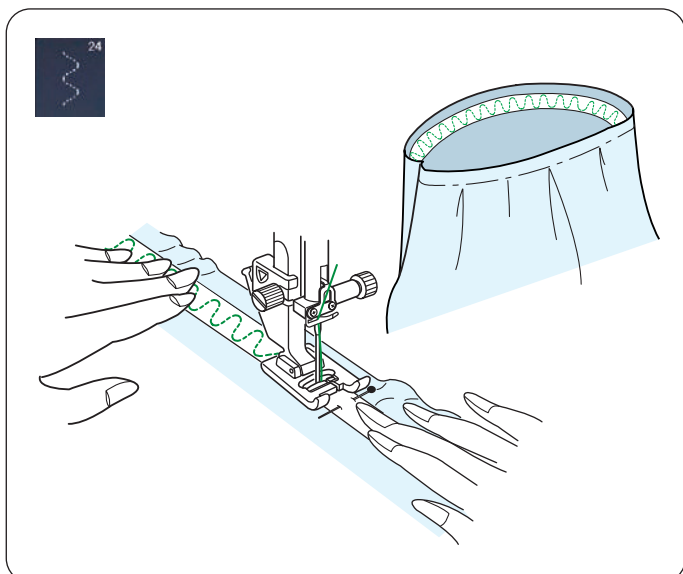

U24 Poser un élastique

Sélectionnez le motif U24.

Marquez l'élastique en quarts. Faites correspondre ceux-ci au centre avant, centre arrière et au côté coutures, et épinglez l'élastique au tissu.

Placez l'élastique sous le pied, puis piquez en place tout en étirant uniformément l'élastique.

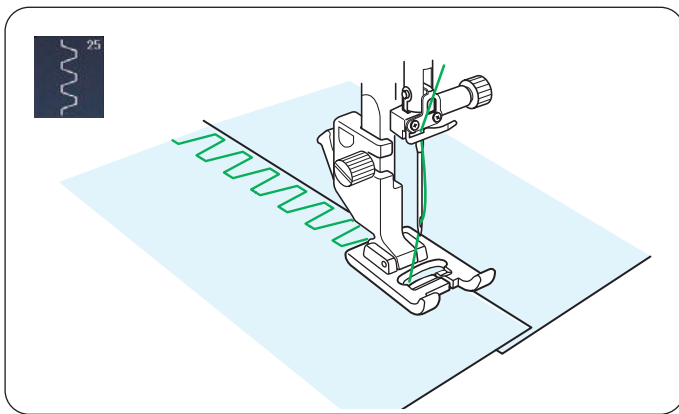

U25 Couture baguette

Utilisez ce point pour assembler des tissus épais. Superposez deux bords bruts ensemble et utilisez ce point pour les joindre.

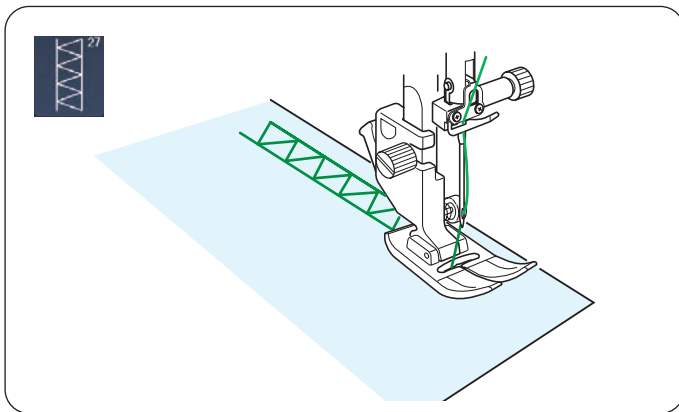

U27 Ourlet à jour

Utilisez ce point pour l'assemblage ajouré ou le point décoratif.

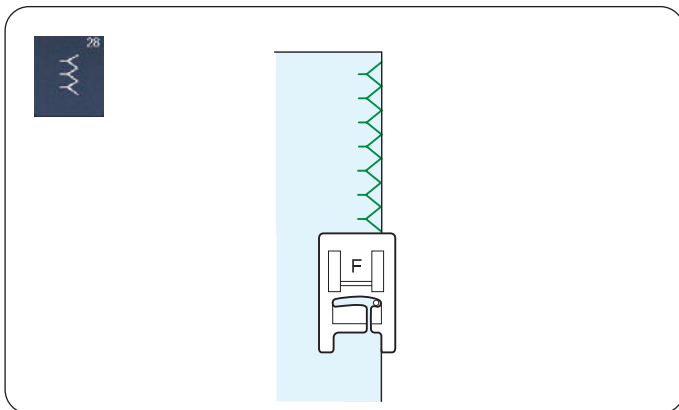

U28 Ourlet décoratif

Utilisez-le pour épaissir le bord des tissus épais, les coutures et les ourlets visibles, les coutures décoratives. Placez un stabilisateur ou du papier sous le pied (côté droit du tissu) pour protéger le pied des griffes d'entraînement.

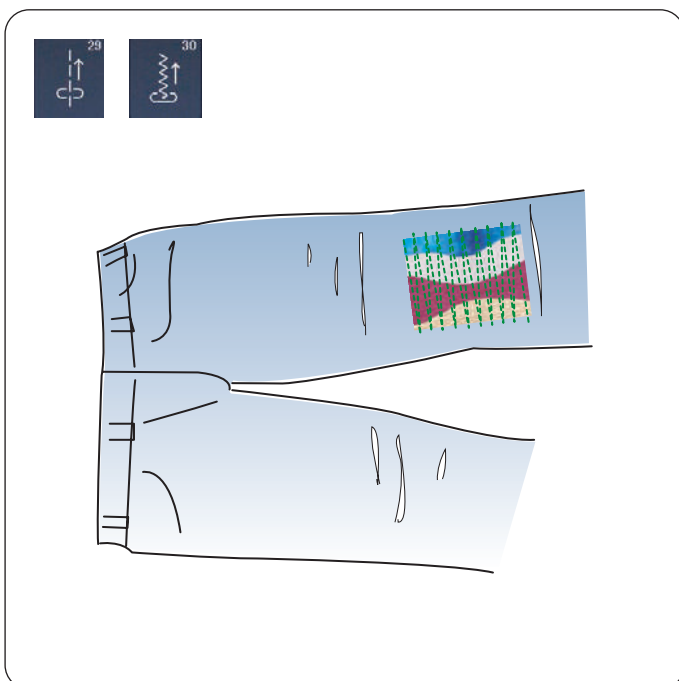

U29, U30 Points arrière

U29 et U30 sont des points en marche arrière en continu. Utilisez ces points si vous avez du mal à guider le tissu tout en appuyant sur le bouton de marche arrière. La machine coud en marche arrière sans appuyer sur le bouton de marche arrière pour que vous puissiez guider le tissu avec les deux mains.

BOUTONNIÈRES ET POINTS SPÉCIAUX

Divers types de boutons

B1 Boutonnière (carrée) avec détecteur

Cette boutonnière carrée est très utilisée sur les tissus moyennement épais à épais. Cette taille de boutonnière est automatiquement déterminée en plaçant un bouton dans le pied.

B2 Boutonnière (carrée) automatique

Cette boutonnière carrée est similaire à la boutonnière carrée avec détecteur sauf que vous pouvez régler manuellement et mémoriser la taille de la boutonnière pour coudre des boutonnières de la même taille.

B3 Boutonnière à bout arrondi

Ce type de boutonnière est utilisé sur les tissus fins à moyennement épais, notamment les chemisiers et les vêtements pour enfants.

B4 Boutonnière pour tissus fins

Cette boutonnière est arrondie aux deux extrémités et est utilisée sur les tissus fins et délicats tels que la soie fine.

B5 Boutonnière à œillet

La boutonnière à œillet est très utilisée sur les tissus moyennement épais à épais. Elle convient aussi pour les boutons larges et épais.

B6 Boutonnière à œillet arrondie

Ce type de boutonnière est utilisé pour les boutons plus épais sur tissus de poids normal.

B7 Boutonnière sur mesure

Cette boutonnière durable est utilisée avec des boutons épais et des tissus épais.

B8 Boutonnière à œillet (extrémité fuselée renforcée)

Ce type de boutonnière est utilisé pour les vêtements sur mesure, les tissus tissés, etc.

B9 Boutonnière à œillet (extrémité épaisse renforcée)

Ce type de boutonnière est utilisé pour les vêtements sur mesures, les vestes, en particulier les vêtements pour homme, les tissus tissés, etc.

B10 Boutonnière pour tissus extensibles

Cette boutonnière convient pour les tissus extensibles. Elle peut aussi être utilisée comme boutonnière de décoration.

B11 Boutonnière pour tricot

Ce type de boutonnière convient pour les tricots. Elle peut aussi être utilisée comme boutonnière de décoration.

B12 Boutonnière à l'ancienne

Cette boutonnière ressemble au point ancien. Elle dispose d'une belle apparence fait à la main et représente une belle boutonnière décorative.

B13 Boutonnière passepoilée

Il s'agit d'un modèle de gabarit pour boutonnière (liée) passepoilée cousue à la main.

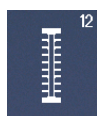

REMARQUE:

B3 à B13 sont des boutonnières avec détecteur et la technique de couture est la même qu'avec B1.

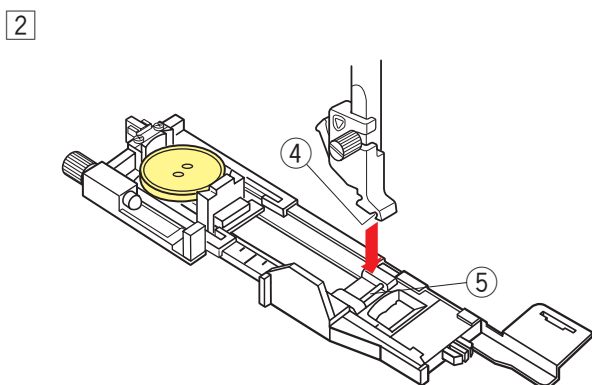
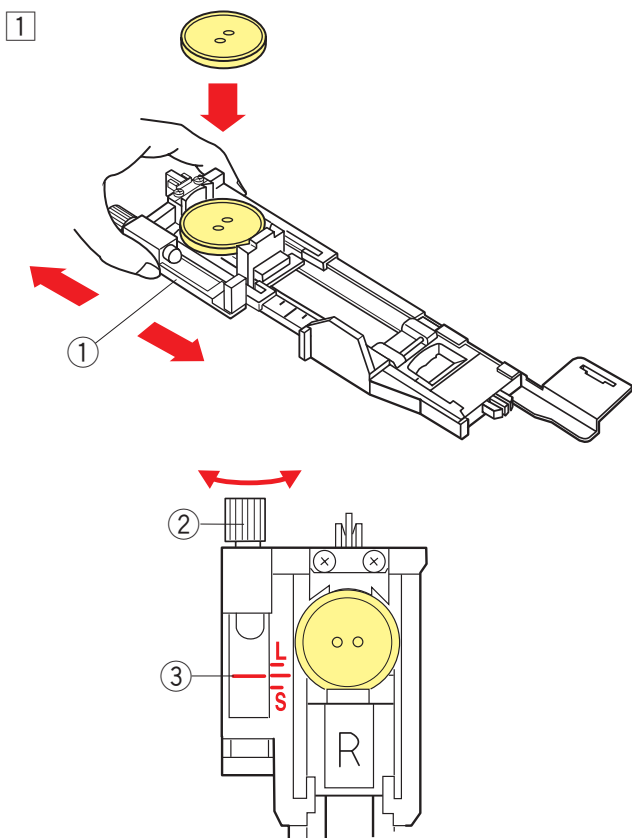
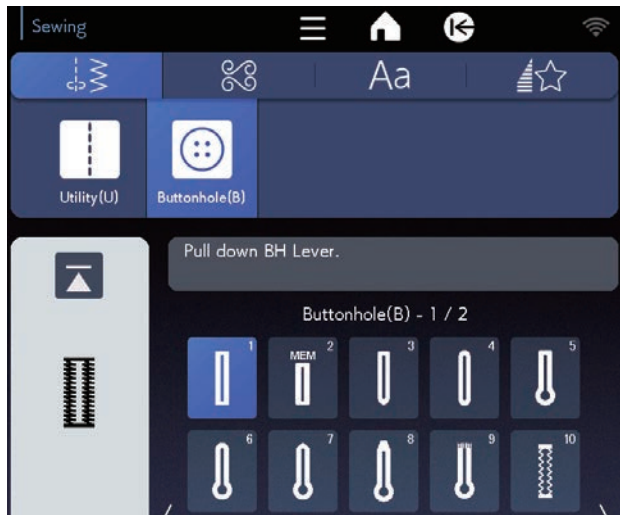

B1 Boutonnière (carrée) avec détecteur

La taille de la boutonnière est automatiquement réglée en plaçant un bouton à l'arrière du pied R pour boutonnière automatique.

Le porte-bouton du pied accepte une taille de bouton de 1 cm (3/8") à 2,5 cm (1") de diamètre.

Lorsque vous sélectionnez les boutonnières, l'écran tactile de droite vous conseille d'abaisser le levier de boutonnières.

REMARQUE:

- Il est parfois nécessaire de changer de taille de boutonnière pour l'adapter à certains types de tissus ou fils lourds ou spécifiques.
- Faites un essai de boutonnière sur un échantillon du tissu que vous allez utiliser pour vérifier vos réglages.
- La largeur prédéfinie de la boutonnière convient aux boutons ordinaires.
- Appliquez un entoilage sur des tissus extensibles ou fins.

Couture

- 1 Étirez le porte-bouton vers l'arrière, et placez-y un bouton. Poussez-le fermement sur le bouton.

① Porte-bouton

REMARQUE:

- Contrôlez la longueur de l'échantillon de boutonnière et au besoin, réglez la longueur de la boutonnière en tournant la vis de réglage située sur le pied de boutonnière.
- Pour augmenter la longueur de la boutonnière, tournez la vis de réglage afin d'avancer le repère vers le « L ».
- Pour réduire la longueur de la boutonnière, tournez la vis de réglage afin d'avancer le repère vers le « S ».

② Vis de réglage

③ Repère

- 2 Appuyez sur le bouton de haut/bas aiguille pour relever l'aiguille.

Appuyez sur la touche de verrouillage.

Relevez le pied-de-biche et fixez le pied de boutonnière automatique R en enclenchant la goupille dans la rainure du porte-pied.

Vous pouvez lever le releveur du pied-de-biche dans la position la plus haute lorsque vous placez le pied pour boutonnière automatique sous le porte-pied.

Appuyez sur la touche de verrouillage pour déverrouiller la machine.

④ Rainure

⑤ Broche

3

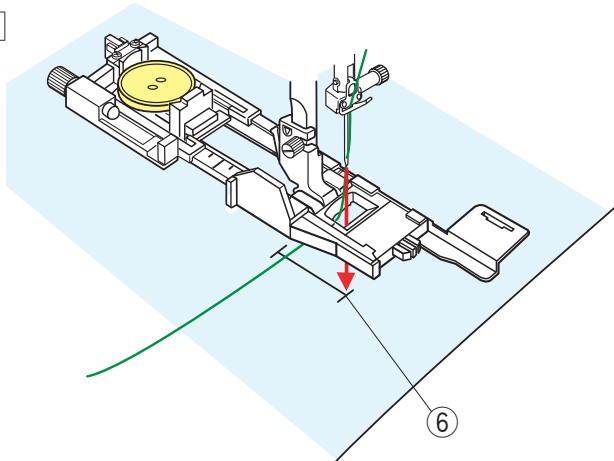

4

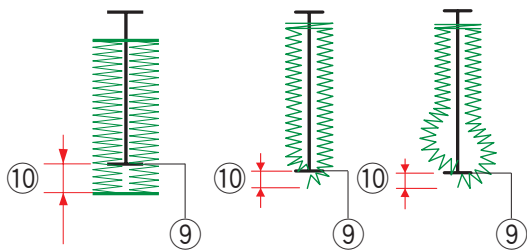
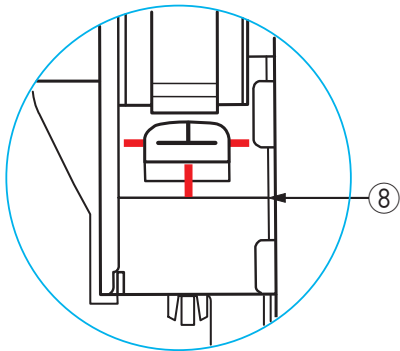
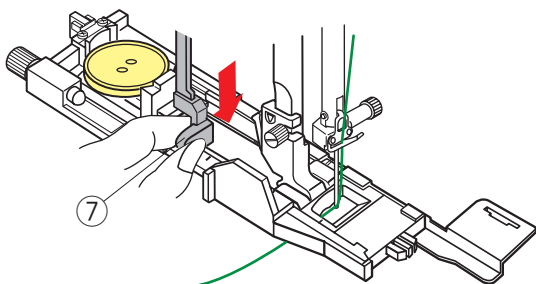

5

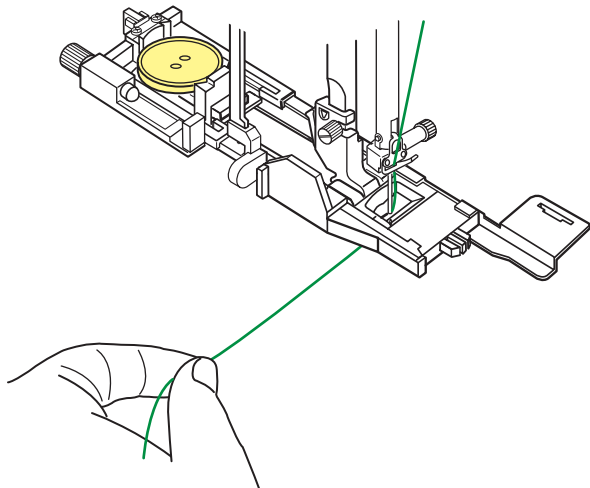

3 Faites passer le fil d'aiguille à travers le trou du pied en tirant vers la gauche.

Marquez la position de la boutonnière sur le tissu, puis placez-la sous le pied de boutonnière. Abaissez l'aiguille au point de départ en tournant le volant.

6 Point de départ

4 Abaissez le pied-de-biche et descendez à fond le levier de boutonnière.

7 Levier de boutonnière

REMARQUE:

Vérifiez qu'il n'y a aucun jeu entre le coulisseau et la butée avant, sinon la boutonnière ne sera pas dans la position correcte ou il y aura un décalage.

8 Pas de jeu

9 Point de départ

10 Espace de couture

5 Commencez à coudre tout en tirant légèrement le fil d'aiguille vers la gauche. Après avoir cousu quelques points, relâchez le fil et continuez à coudre.

REMARQUE:

Si vous commencez à coudre sans abaisser le levier de boutonnière, l'écran tactile droit affiche un avertissement et la machine s'arrête après quelques points. Abaissez le levier de boutonnière et commencez à coudre.

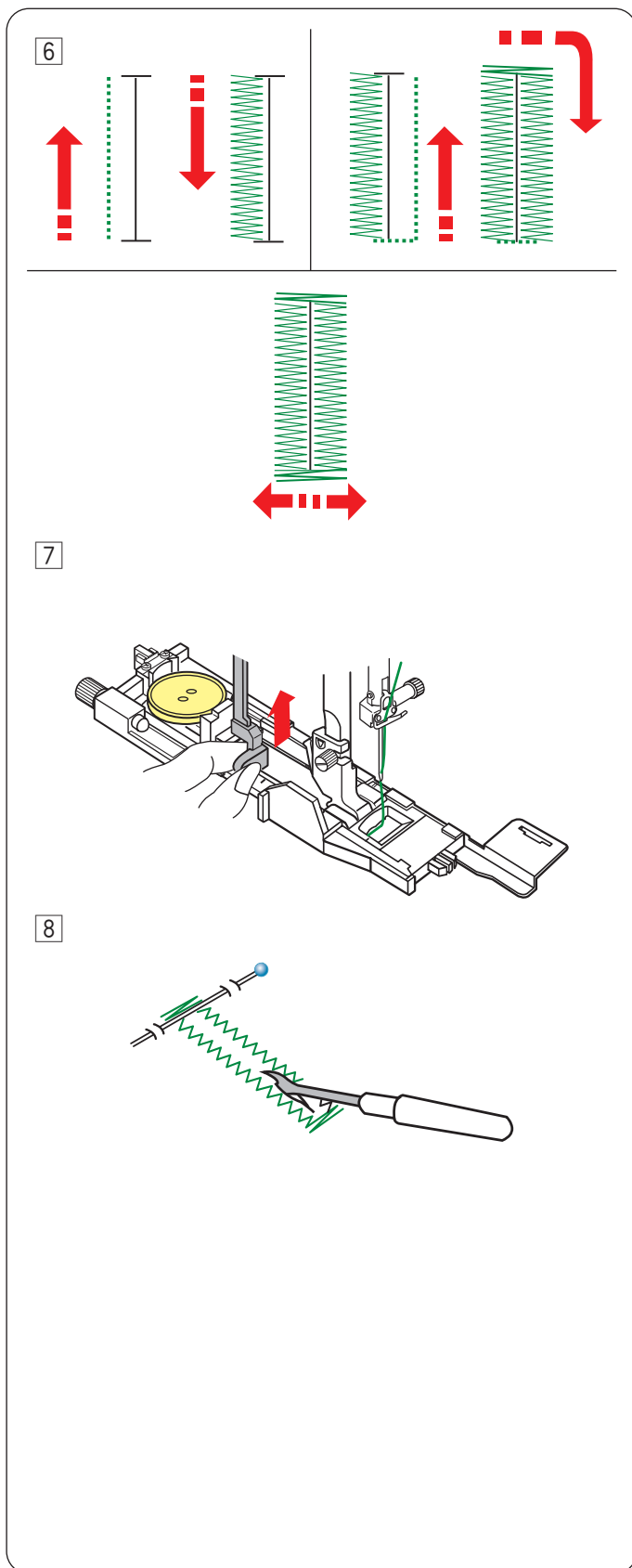

6 La boutonnière sera cousue automatiquement en suivant la procédure indiquée. Une fois la boutonnière terminée, la machine s'arrêtera automatiquement avec l'aiguille en position relevée. Appuyez sur le bouton coupe-fil et retirez le tissu.

7 Lorsque vous avez fini la couture de la boutonnière, relevez à fond le levier de boutonnière.

8 Placez une épingle juste sous la bride d'arrêt à chaque extrémité pour éviter de couper accidentellement les fils. Découpez la fente à l'aide du découd-vite. Utilisez un poinçon à perforer pour ouvrir une boutonnière à œillet.

Boutonnière double épaisseur

Pour réaliser une boutonnière solide et résistante, piquez une autre épaisseur de points de boutonnière par-dessus les points précédents.

Une fois la boutonnière terminée, démarrez simplement la machine à nouveau.

Ne relevez pas le pied ni le levier de boutonnière.

Ne resélectionnez pas le motif.

REMARQUE:

Désactivez l'option « Coupe-fil après arrêt automatique » lorsque vous faites un boutonnière à double épaisseur (voir page 169).

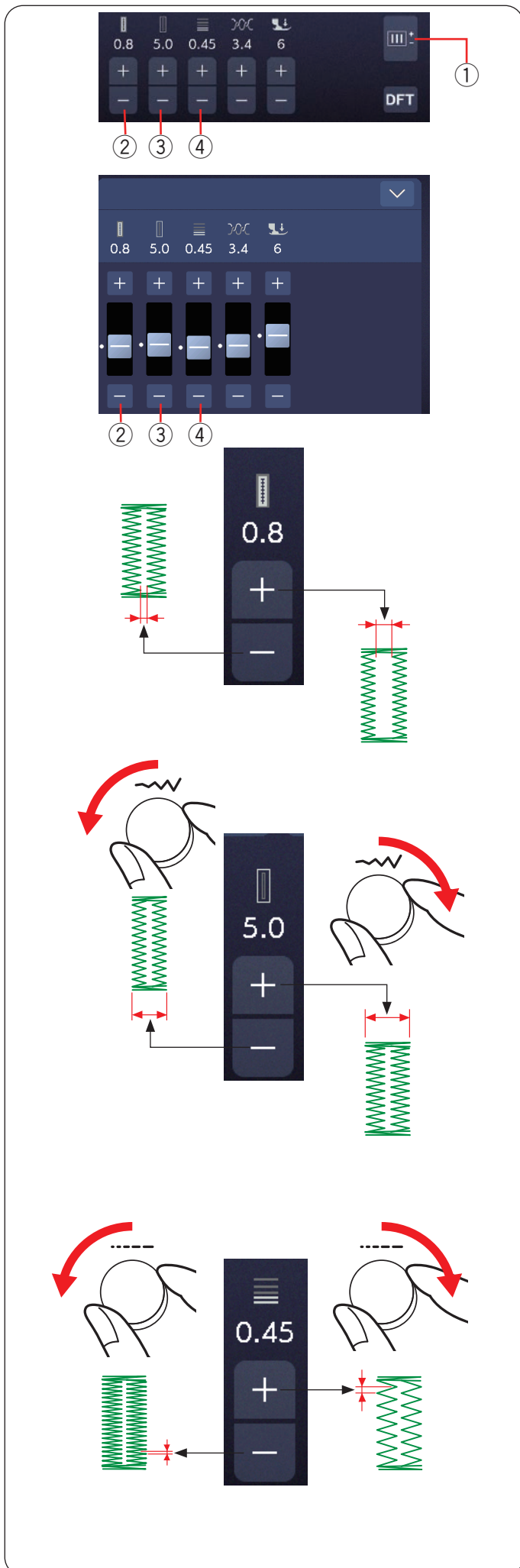

Réglages manuels

Vous pouvez modifier la largeur de l'ouverture de la boutonnière, la largeur du trou du bouton et la densité des points de la boutonnière dans la fenêtre de réglage manuel.

Lorsque vous appuyez sur la touche de réglage, la fenêtre de réglage manuel s'agrandit pour afficher un curseur de réglage de la valeur.

① Touche de réglage

② Modification de la largeur d'ouverture de boutonnière

Appuyez sur la touche « + » pour élargir l'ouverture de la boutonnière.

Appuyez sur la touche « - » pour diminuer l'ouverture de la boutonnière.

③ Modification de la largeur de la boutonnière

Tournez la molette de réglage de la largeur de point dans le sens horaire pour augmenter la largeur de boutonnière. Tournez la molette de réglage de la largeur de point dans le sens antihoraire pour diminuer la largeur de boutonnière.

Appuyez sur la touche « + » pour augmenter la largeur de boutonnière.

Appuyez sur la touche « - » pour diminuer la largeur de boutonnière.

④ Modification de la densité de point de la boutonnière

Tournez la molette de réglage de la longueur de point dans le sens horaire pour que les points de boutonnière soient moins denses.

Tournez la molette de réglage de la longueur de point dans le sens antihoraire pour que les points de boutonnière soient plus denses.

Appuyez sur la touche « + » pour que les points de la boutonnière soient moins denses.

Appuyez sur la touche « - » pour que les points de la boutonnière soient plus denses.

REMARQUE:

- Vous pouvez régler la largeur de fente de 0,2 à 2,0.
- Vous pouvez régler la largeur de la boutonnière entre 2,6 à 9,0.
- Vous pouvez régler la densité des points de 0,20 à 1,00.

1

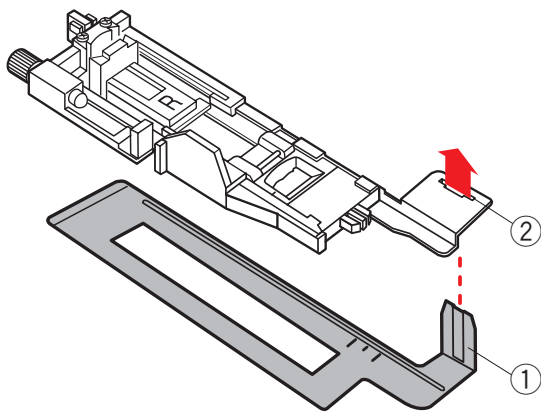

2

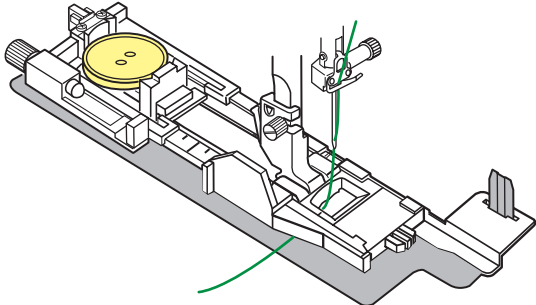

3

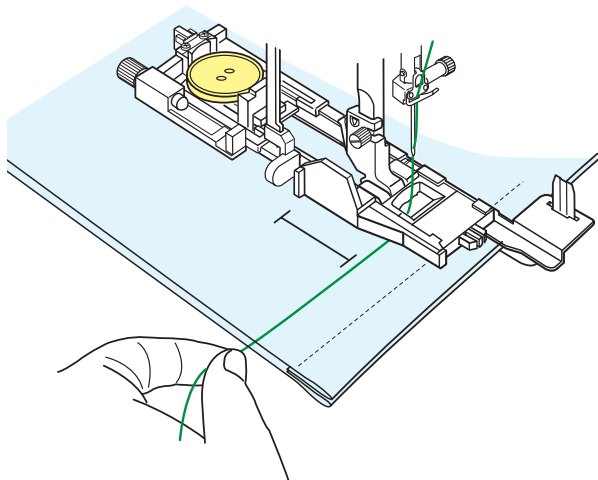

Utilisation de la plaque stabilisatrice

La plaque stabilisatrice maintient et soutient le tissu permettant ainsi de coudre des boutonnères sur le bord des tissus épais.

- 1 Insérez la languette de la plaque stabilisatrice ① dans la fente ② du pied de la boutonnrière.

- ① Plaque stabilisatrice
- ② Fente

- 2 Placez le bouton sur le porte-bouton situé sur le pied. Fixez le pied de la boutonnrière sur la machine.

Tirez le fil de l'aiguille vers la gauche entre le pied et la plaque stabilisatrice.

- 3 Placez le tissu entre le pied de la boutonnrière et la plaque stabilisatrice. Abaissez l'aiguille jusqu'au point de départ en tournant le volant.

Abaissez le pied et le levier de la boutonnrière.

Démarrez la machine tout en tirant le fil de l'aiguille légèrement vers la gauche. Après avoir cousu quelques points, relâchez le fil et continuez à coudre.

REMARQUE:

La technique de couture est identique à celle utilisée pour les boutonnères avec détecteur (carrées) B1.

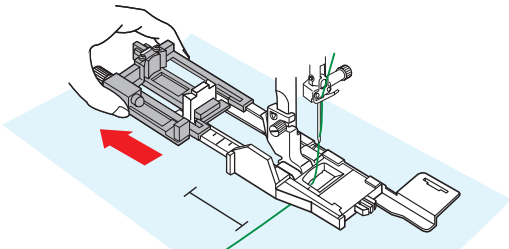
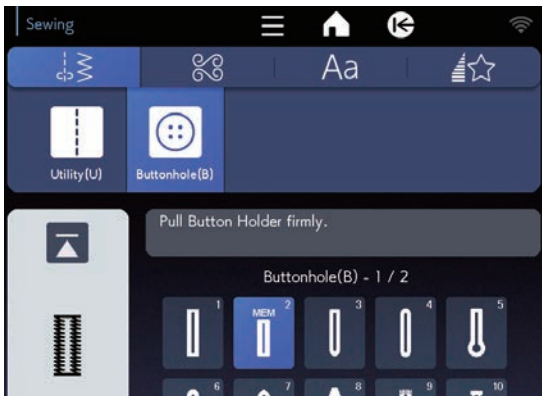

1

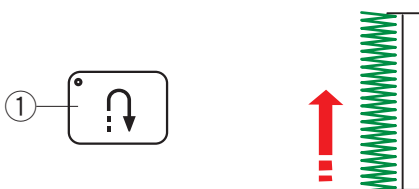
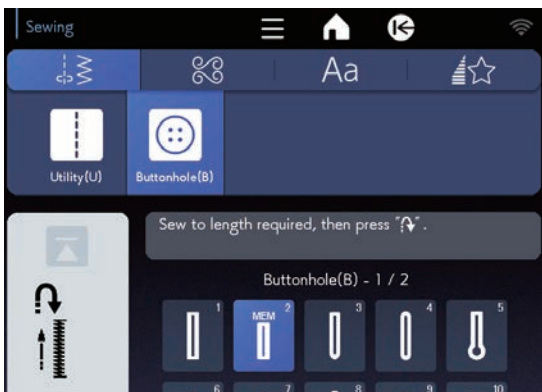

2

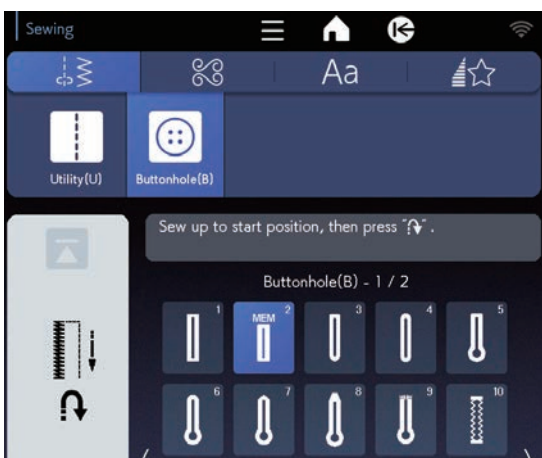

B2 Boutonnière (carrée) automatique

Tirez le porte-bouton à fond pour le sortir.

Tracez la position de la boutonnière sur le tissu.

Placez le tissu sous le pied et abaissez l'aiguille au point de départ.

Abaissez le pied et commencez à coudre tout en tirant légèrement le fil d'aiguille vers la gauche. Après avoir cousu quelques points, relâchez le fil et continuez à coudre.

REMARQUE:

- Il n'est pas nécessaire d'abaisser le levier de boutonnière.
- Si vous souhaitez coudre un boutonnière plus longue que la taille permise par le pied à boutonnière automatique R, utilisez le pied satin F.

REMARQUE:

- Vous pouvez régler la largeur de fente de 0,2 à 2,0.
- Vous pouvez régler la largeur de la boutonnière entre 2,6 à 9,0.
- Vous pouvez régler la densité des points de 0,20 à 1,00.

- 1 Cousez le côté gauche jusqu'à la longueur voulue de la boutonnière, puis arrêtez la machine. Appuyez ensuite sur le bouton de marche arrière ①.

- 2 Recommencez à coudre et la machine coud au point droit en marche arrière.

Arrêtez la machine quand vous arrivez au point de départ.

Appuyez ensuite sur le bouton de marche arrière ①.

3

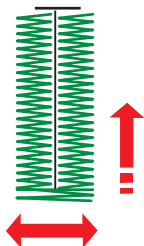
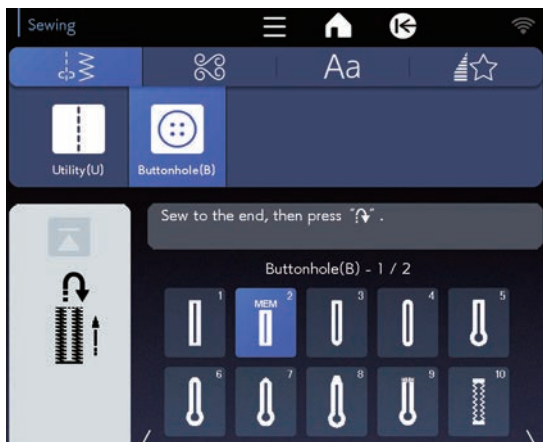

4

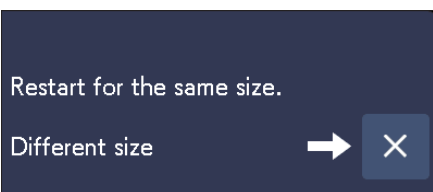
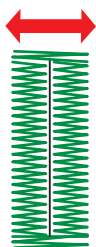
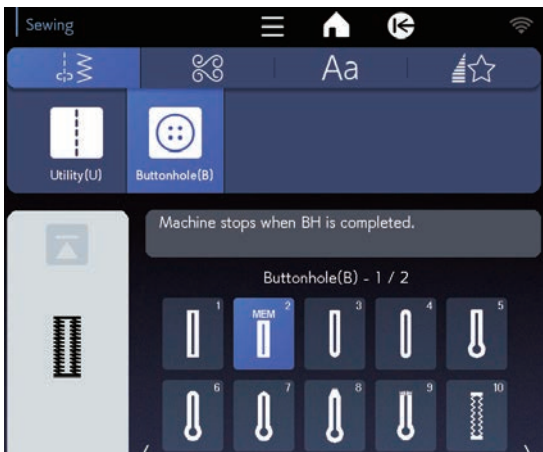

3 Recommencez à coudre et la machine coud la bride d'arrêt avant et le côté droit de la boutonnière.

Arrêtez la machine quand vous atteignez le point d'arrivée.

Appuyez ensuite sur le bouton de marche arrière ①.

4 Recommencez à coudre et la machine coud la bride d'arrêt arrière et les points d'arrêt, puis s'arrête automatiquement avec l'aiguille en position relevée.

Une fois la couture terminée, un message s'affiche.

Pour réaliser la boutonnière suivante, positionnez le tissu à l'emplacement voulu et recommencez à coudre. Le message disparaît et la machine coud une autre boutonnière identique à la première, puis s'arrête automatiquement.

Pour coudre une autre boutonnière de taille différente, appuyez sur la touche X dans la fenêtre de dialogue.

REMARQUE:

- Pour couper l'ouverture de boutonnière, reportez-vous aux instructions à la page 65.
- La longueur mémorisée sera annulée si le pied-de-biche est levé ou si l'on appuie sur la touche de redémarrage en route avant que la boutonnière soit terminée.

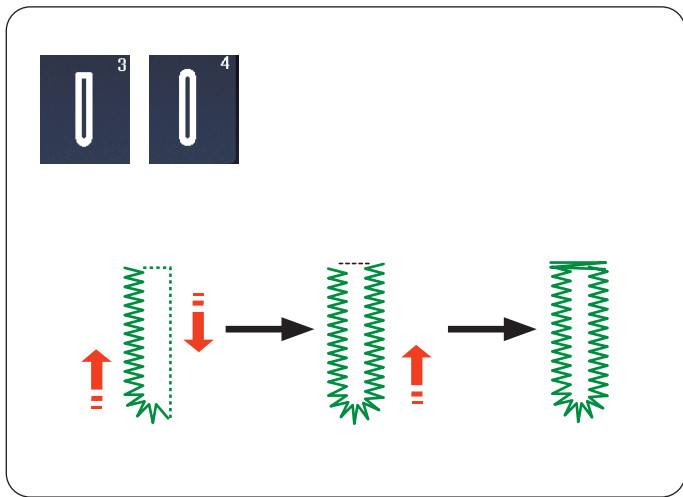

Autres boutonnières

B3, B4 Boutonnière une extrémité arrondie et pour tissus fins

La technique de couture est identique à celle utilisée pour la boutonnière avec carré (détecteur) B1 (voir pages 63 à 65).

REMARQUE:

- Vous pouvez régler la largeur de fente de 0,2 à 2,0.
- Vous pouvez régler la largeur de la boutonnière entre 2,6 à 9,0.
- Vous pouvez régler la densité des points de 0,20 à 1,00.

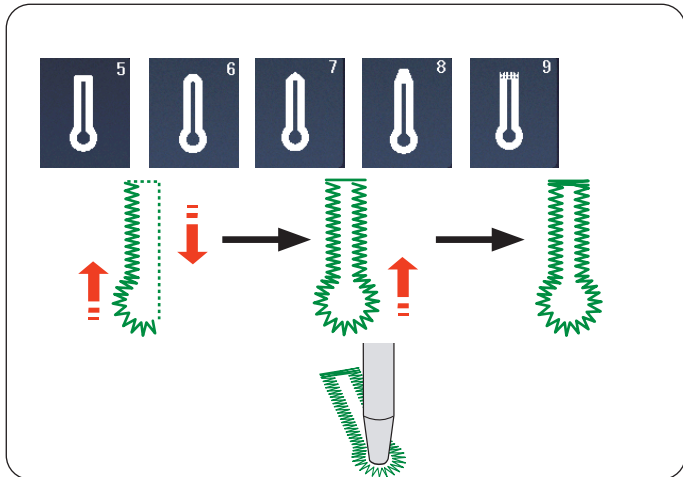

B5-B9 Boutonnière à œillet

La technique de couture est identique à celle utilisée pour la boutonnière avec carré (détecteur) B1 (voir pages 63 à 65).

Utilisez un poinçon à perforer pour ouvrir une boutonnière à œillet.

REMARQUE:

- Vous pouvez régler la largeur de fente de 0,2 à 2,0.
- Vous pouvez régler la largeur de la boutonnière entre 5,6 à 9,0.
- Vous pouvez régler la densité des points de 0,20 à 1,00.

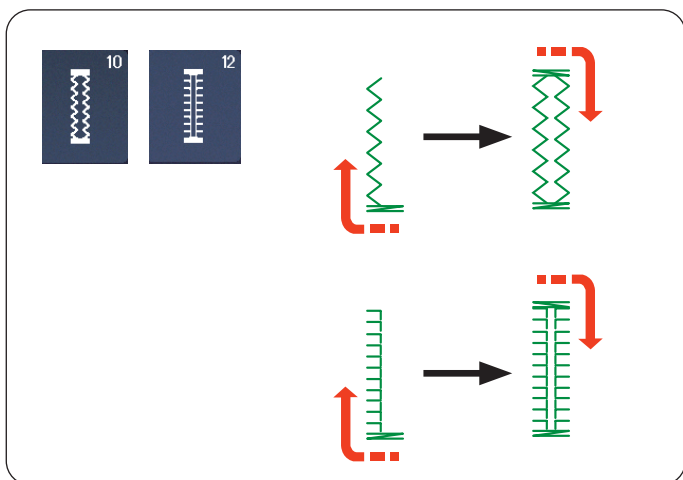

B10, B12 Boutonnières à l'ancienne et extensibles

La procédure de couture est la même que pour le boutonnière carré B1 (capteur) (voir pages 63 à 65).

Les étapes de couture sont celles indiquées ici.

REMARQUE:

- Vous pouvez régler la largeur de fente de 0,2 à 2,0.
- Vous pouvez régler la largeur de la boutonnière entre 2,6 à 9,0.
- La densité d'assemblage peut être réglée de 0,50 à 1,00 (B10) et de 0,50 à 2,50 (B12).

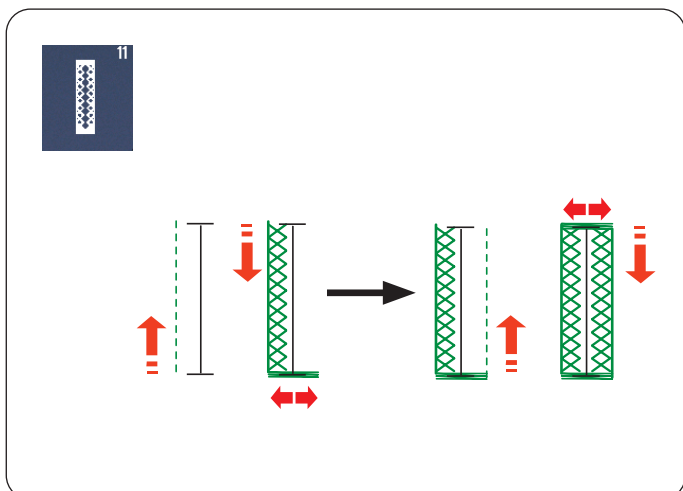

B11 Boutonnière pour tricot

La technique de couture est identique à celle utilisée pour la boutonnière avec carré (détecteur) B1 (voir pages 63 à 65).

REMARQUE:

- Vous pouvez régler la largeur de fente de 0,2 à 2,0.
- Vous pouvez régler la largeur de la boutonnière entre 2,6 à 9,0.
- Vous pouvez régler la densité des points de 0,70 à 1,20.



1

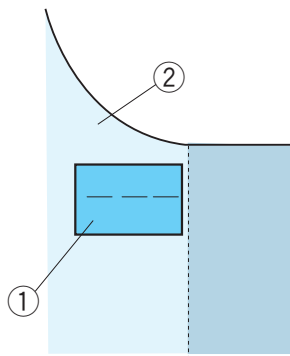

2

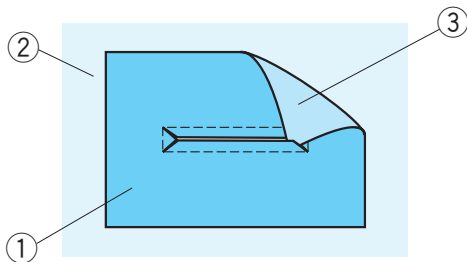

3

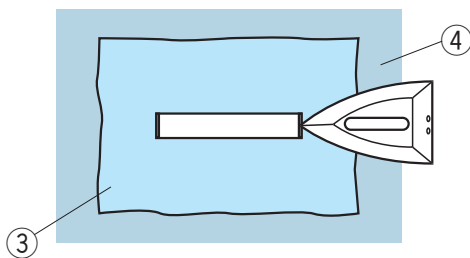

4

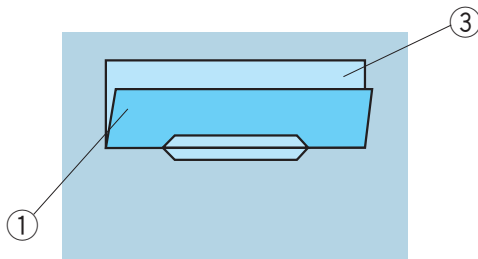

5

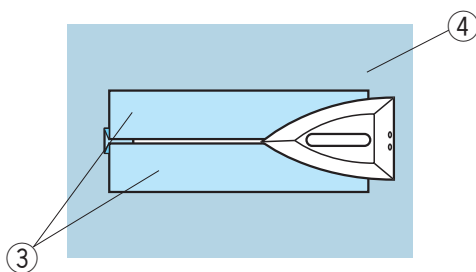

6

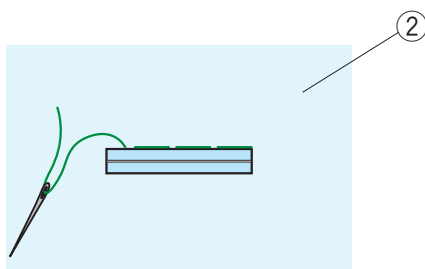

B13 Boutonnière passepoilée

Une boutonnière passepoilée est réalisée en cousant une bande ou un morceau de tissu à la boutonnière. Les boutonnières passepoilées conviennent particulièrement à la réalisation de vêtements mais ne sont pas recommandées pour les tissus fins ou délicats où le morceau de tissu pourrait apparaître à travers ou ajoutez une épaisseur.

1 Faufilez un morceau de tissu sur le tissu du vêtement avec les côtés endroit ensemble.

- ① Envers du morceau de tissu
- ② Endroit du tissu du vêtement

2 Sélectionnez le motif B13.

Cousez une boutonnière passepoilée sur les deux tissus ensemble.

Découpez l'ouverture de la boutonnière comme illustré sur le schéma, puis tirez sur le morceau de tissu pour le faire passer de l'autre côté à travers la fente.

- ① Envers du morceau de tissu
- ② Endroit du tissu du vêtement
- ③ Endroit du morceau de tissu

3 Tirez sur le morceau de tissu jusqu'à ce que l'endroit apparaisse. Utilisez un fer à repasser pour appuyer sur les deux extrémités des angles jusqu'à ce qu'elles deviennent carrées.

- ③ Endroit du morceau de tissu
- ④ Envers du tissu du vêtement

4 Pliez chaque côté du morceau de tissu pour former les rebords de la boutonnière.

- ① Envers du morceau de tissu
- ③ Endroit du morceau de tissu

5 Repassez les deux plis à l'aide d'un fer à repasser.

- ③ Endroit du morceau de tissu
- ④ Envers du tissu du vêtement

6 Faufilez les deux bords de la couture avec une aiguille et du fil à la main.

- ② Endroit du tissu du vêtement

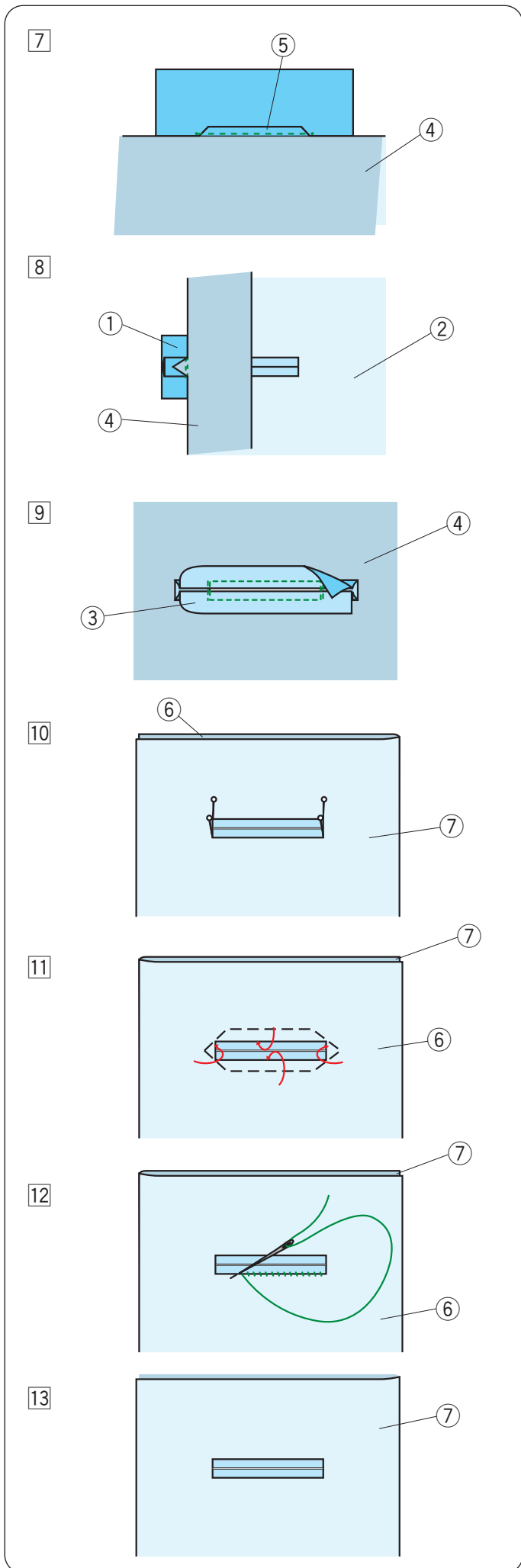

- 7 Pliez la longueur du tissu du vêtement, faites une couture d'avant en arrière à côté de la couture d'origine pour fixer le rabat du pan de tissu.
- ④ Envers du tissu du vêtement
 - ⑤ Cousez d'avant en arrière
- 8 Pliez l'extrémité du tissu et cousez d'avant en arrière trois fois par dessus l'extrémité triangulaire.
- ① Envers du morceau de tissu
 - ② Endroit du tissu du vêtement
 - ④ Envers du tissu du vêtement
- 9 Le pan de tissu devrait être coupé entre 1 cm à 1,5 cm (7/16" à 5/8") de l'ouverture. Les angles devraient être coupés dans une forme arrondie, comme illustré.
- ③ Endroit du morceau de tissu
 - ④ Envers du tissu du vêtement
- 10 Placez la parementure sur l'envers du tissu du vêtement. Marquez les 4 angles à l'aide des épingles, comme illustré.
- ⑥ Parementure
 - ⑦ Tissu du vêtement
- 11 Retournez toutes les épaisseurs de tissu et découpez l'ouverture de la boutonnière sur la parementure de la même façon que lors de l'étape 2. Quatre épingles de marquage désignent les sommets sur la parementure. Repliez chaque rabat entre la parementure et le morceau de tissu.
- ⑥ Parementure
 - ⑦ Tissu du vêtement
- 12 Piquez autour de l'ouverture avec une aiguille et du fil comme indiqué.
- ⑥ Parementure
 - ⑦ Tissu du vêtement
- 13 La boutonnière passepoilée est terminée.
- ⑦ Tissu du vêtement

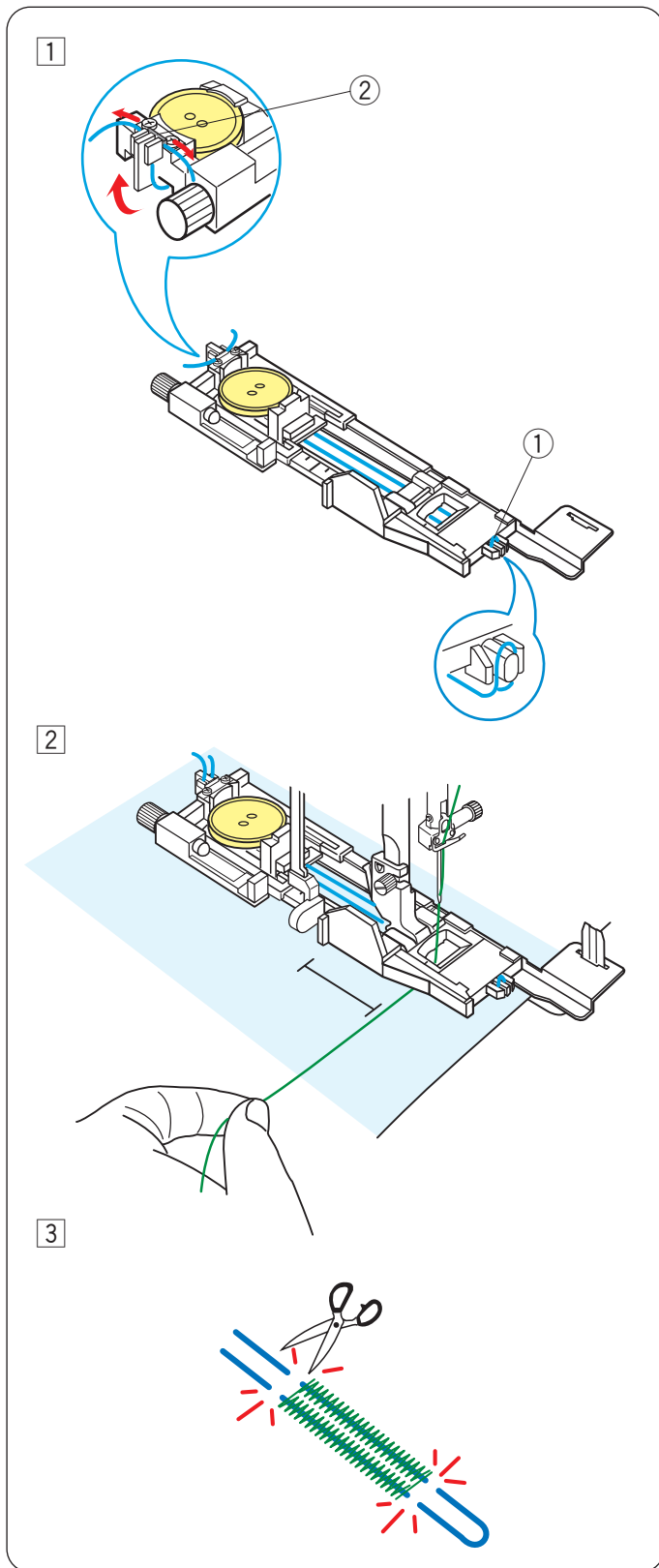

Boutonnière cordée

Pour coudre une boutonnière cordée, suivez les mêmes étapes que pour la boutonnière avec carrée (détecteur) B1.

Sélectionnez le motif B1.

- 1 Placez le bouton sur le porte-bouton situé sur le pied de boutonnière.
Accrochez un cordonnet de remplissage sur l'ergot se trouvant à l'avant du pied.
Ramenez les extrémités du cordonnet vers l'arrière et faites-les passer sous le pied.
Relevez les extrémités du cordonnet et insérez les deux extrémités dans les fentes situées à l'arrière du pied pour les maintenir.

- ① Ergot
- ② Plaque métallique

Réglez la plaque stabilisatrice selon les besoins et fixez le pied de boutonnière.

- 2 Abaissez l'aiguille dans le tissu là où doit commencer la boutonnière.
Abaissez le pied et le levier de la boutonnière.
Tirez légèrement le fil d'aiguille vers la gauche.
Démarrez la machine pour coudre la boutonnière sur le cordon.
La machine s'arrête automatiquement lorsqu'elle a terminé.

Retirez le tissu de la machine et recoupez uniquement les fils de couture.

- 3 Coupez les deux extrémités du cordonnet de remplissage, aussi près que possible de la boutonnière.

REMARQUE:

- Ne réglez pas la largeur de l'ouverture au-dessus de 0,8.
- Réglez la largeur de point en fonction de l'épaisseur du cordonnet utilisé.
- Pour couper l'ouverture de boutonnière, reportez-vous aux instructions à la page 65.

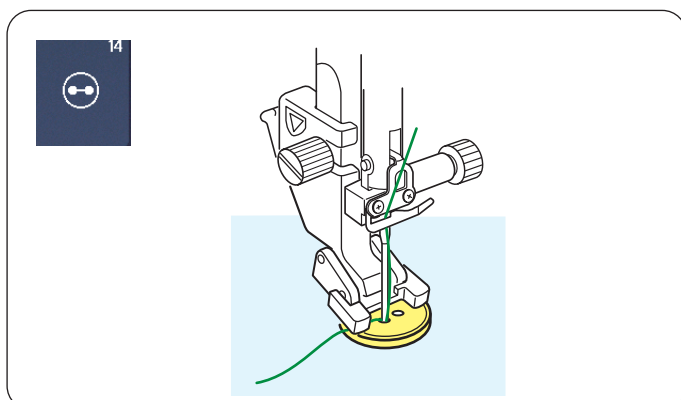

Points spéciaux

B14 Coudre des boutons

Reportez-vous à la page 145 pour les instructions concernant la couture.



1

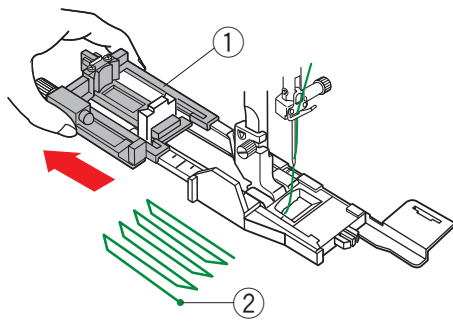

2

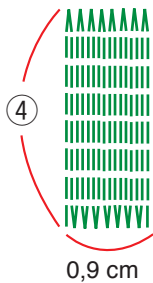

0,9 cm

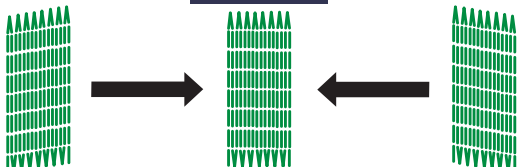
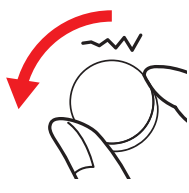
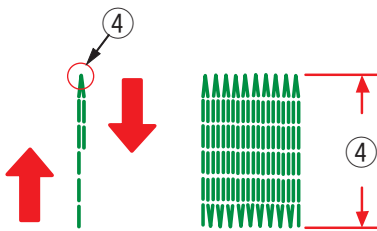
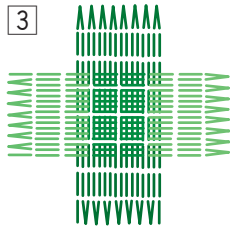

B15 Repriser

- 1 Installez pied de boutonnière automatique R et retirez complètement le porte-bouton.

Placez le tissu sous le pied et abaissez l'aiguille au point de départ. Puis abaissez le pied.

- ① Porte-bouton
- ② Point de départ

- 2 Démarrez la machine et piquez sur la longueur voulue, puis appuyez sur le bouton de marche arrière. Ceci règle la longueur de reprisage.

Continuez à coudre jusqu'à ce que la machine s'arrête automatiquement.

- ③ Bouton de marche arrière
- ④ Longueur requise

- 3 Cousez à angle droit une autre épaisseur de points de reprisage par-dessus la précédente.

REMARQUE:

La longueur maximum permise pour le reprisage est de 2 cm (3/4") et la largeur maximum de 0,9 cm (3/8").

Couture d'un reprisage de dimension identique

Une fois la couture terminée, un message de confirmation s'affiche.

Démarrez simplement la machine pour coudre une autre épaisseur de reprisage de taille identique.

Pour coudre un autre reprisage de point dans une taille différente, appuyez sur la touche X.

Pour réduire la taille

Cousez la première ligne à la longueur désirée et arrêtez la machine.

Appuyez sur le bouton de marche arrière et démarrez la machine à nouveau.

La machine coud le reste du reprisage et s'arrête automatique.

Pour ajuster la régularité des points de reprisage

Vous pouvez corriger les irrégularités des points de reprisage en tournant le cadran de réglage de la largeur de point ou en appuyant sur la touche « - » ou « + ».

Si le coin gauche est plus bas que le côté droit, tournez la molette de réglage de la largeur dans le sens antihoraire ou appuyez sur la touche « - » pour la corriger.

Si le coin droit est plus bas que le côté gauche, tournez la molette de réglage de la largeur dans le sens horaire ou appuyez sur la touche « + » pour la corriger.

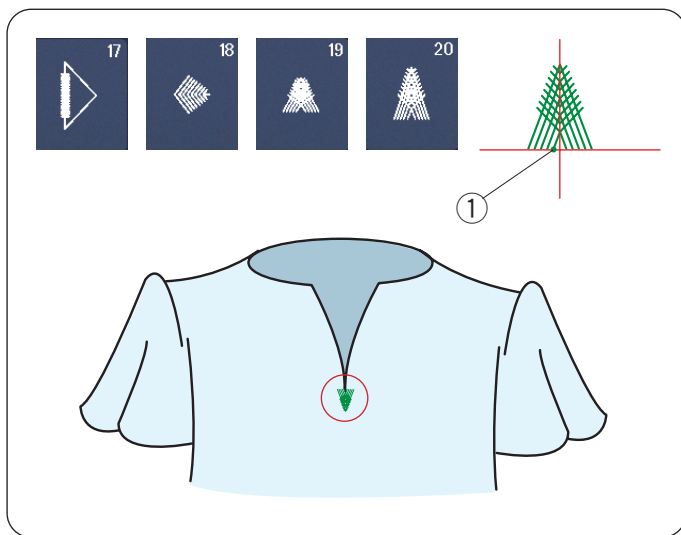

B17-B20 Point de mouche

Le point de mouche est un point de bride triangulaire pour une utilisation au bas d'une fermeture à glissière et sur les poches latérales de pantalon.

Fixez le pied de point bourdon F.

Couture:

Placez le tissu sous le pied et abaissez l'aiguille au point de départ.

Cousez le point jusqu'à ce que la machine s'arrête automatiquement.

- ① Point de départ

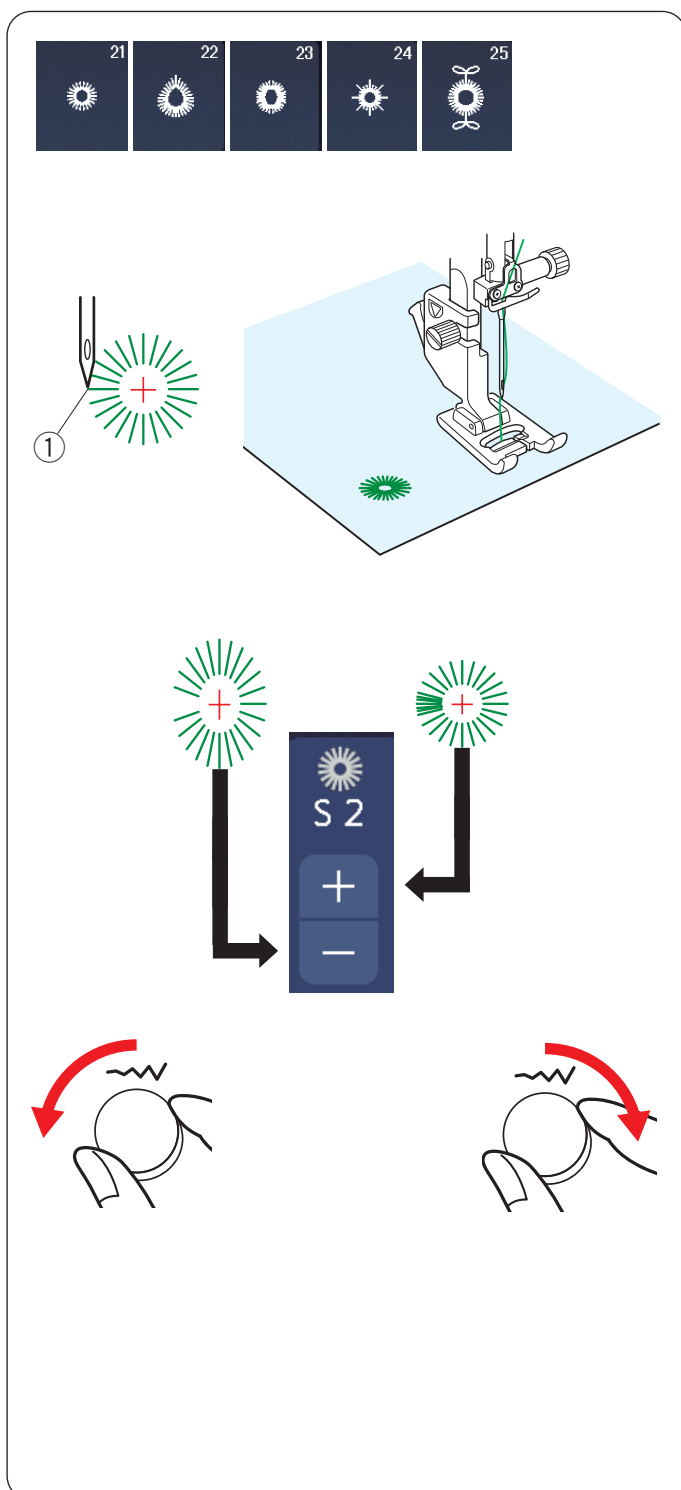

B21-B25 Œillets

Les œillets sont utilisés pour les trous de ceinture, etc.

Fixez pied de point bourdon F.

Couture:

Placez le tissu sous le pied et abaissez l'aiguille au point de départ.

Piquez jusqu'à ce que la machine s'arrête automatiquement.

- ① Point de départ

Ouvrez l'œillet avec une alêne, un poinçon ou des ciseaux pointus.

Modification de la forme de l'œillet:

Si l'œillet est ouvert, tournez le cadran de réglage de la largeur dans le sens antihoraire ou appuyez sur la touche « - ».

Si l'œillet chevauche, tournez la molette de réglage de la largeur dans le sens horaire ou appuyez sur la touche « + ».

REMARQUE:

La forme peut être ajustée de S1 à S3 (le réglage par défaut est S2).

POINTS DÉCORATIFS

Points décoratifs

Les motifs de cette section sont répartis en 17 groupes. Ces motifs peuvent être programmés et vous pouvez créer une combinaison de motifs.

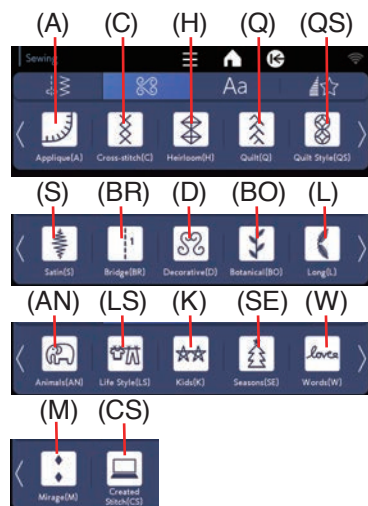

Appliqué (A): 2 pages

Les points figurant dans ce groupe sont destinés aux appliqués (voir page 156).

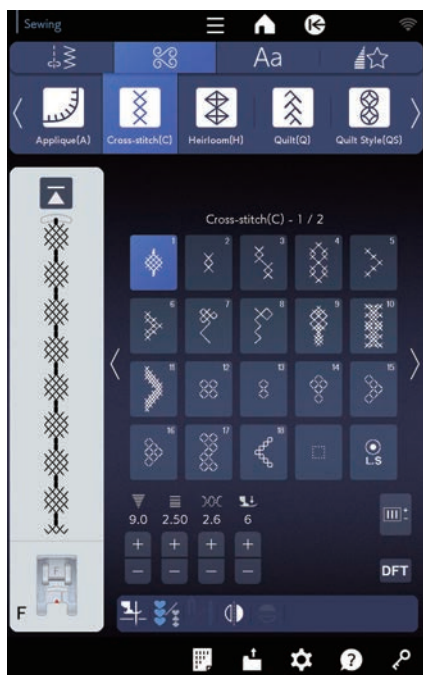

Point de croix (C): 2 pages

Ce groupe fournit des point de croix pour la couture artisanale et la décoration intérieure.

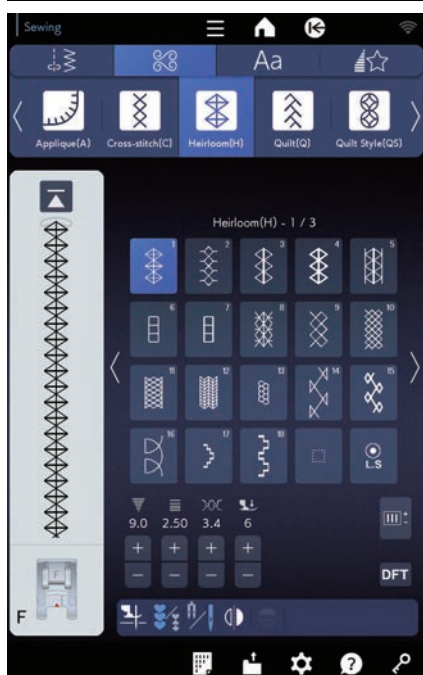

Romantique (H): 3 pages

Ce groupe fournit des motifs romantiques pour la couture artisanale et la décoration d'intérieur.

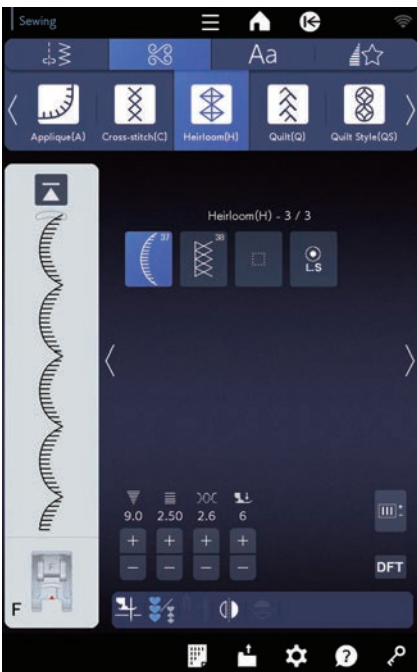
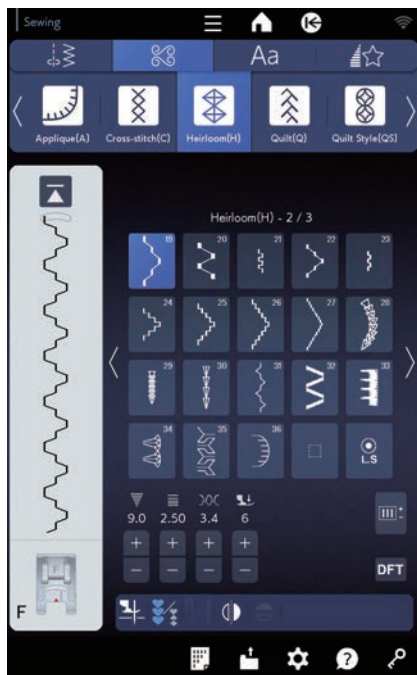

Ouatinage (Matelassage) (Q): 8 pages

Les points figurant dans ce groupe sont destinés à la courtépointe et au matelassage (voir pages 95 à 100, 149 à 159).

Ouatinage (Matelassage)
(suite de la page précédente)

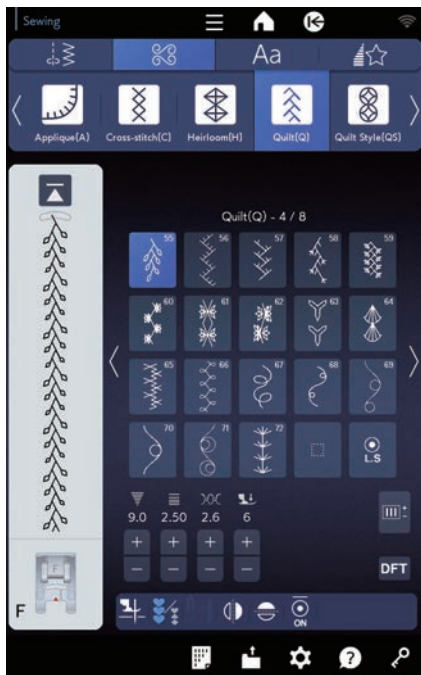
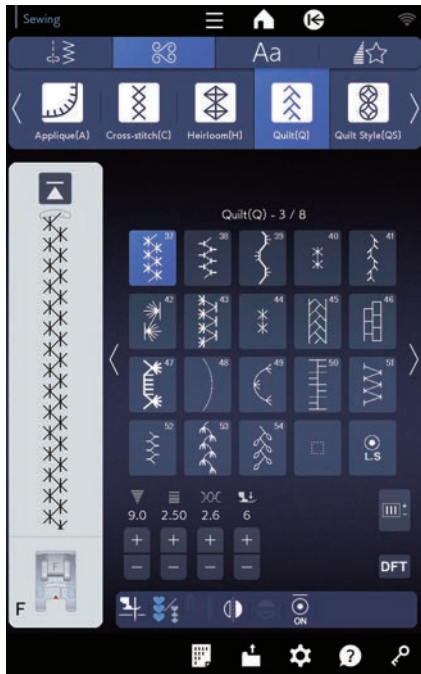
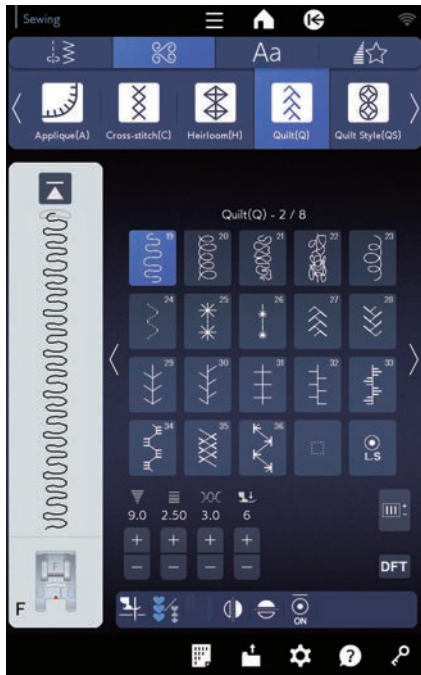

Ouatinage (Matelassage)
(suite de la page précédente)

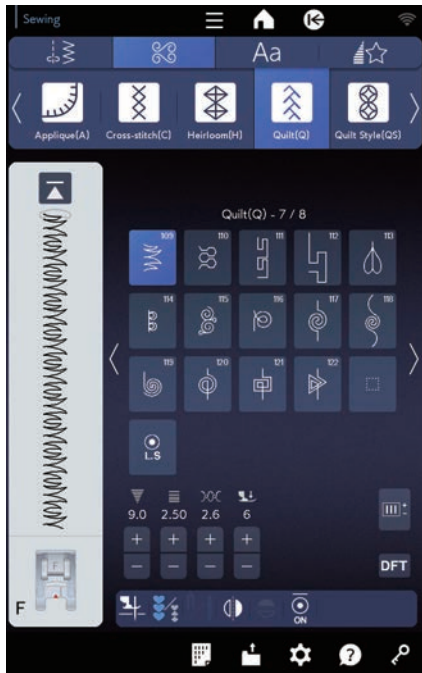
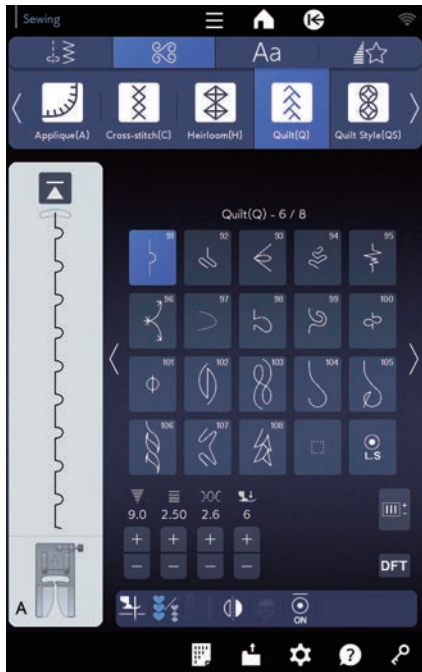
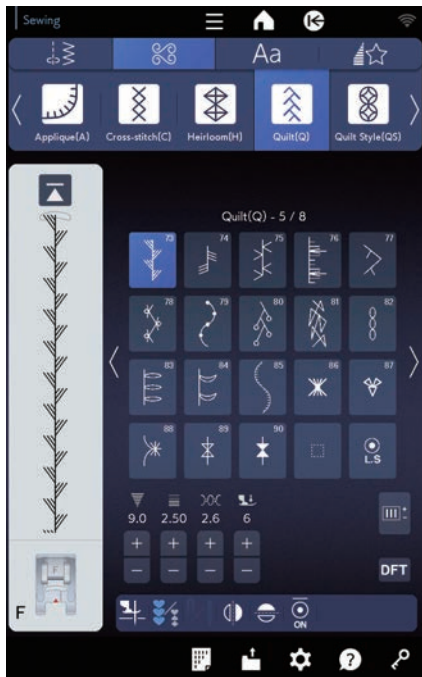

Ouatinage (Matelassage) (suite de la page précédente)

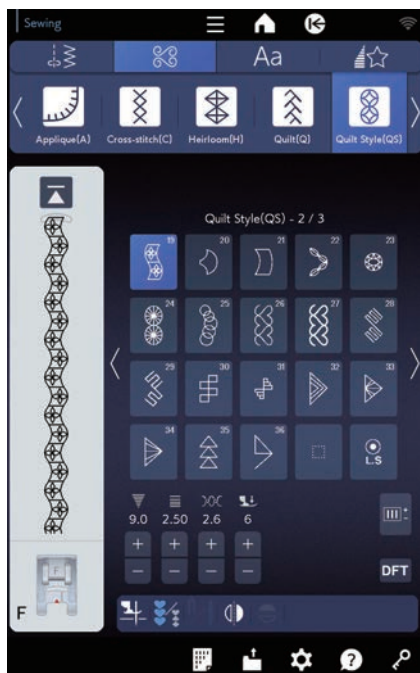
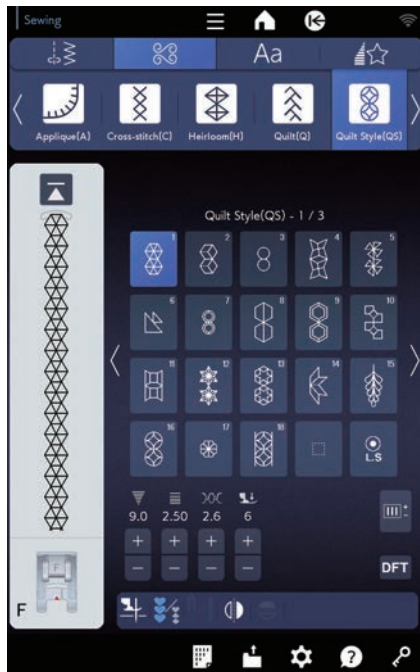
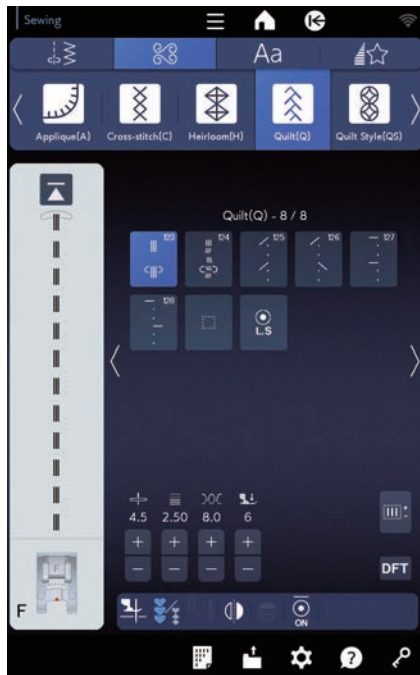

Style quilt (QS): 3 pages

Il existe des motifs de point créés à partir de blocs de courtepoin

Style quilt (suite de la page précédente)

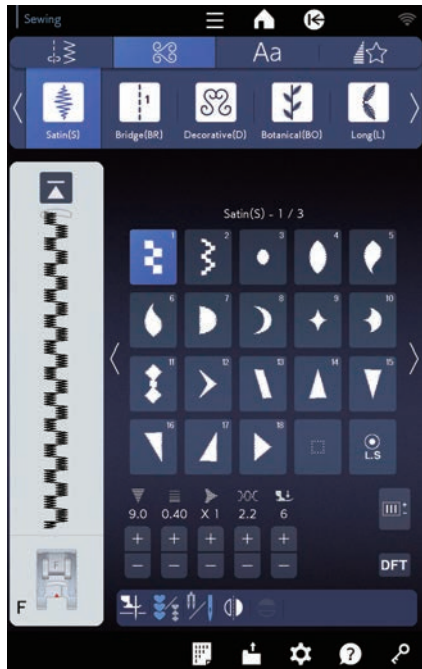
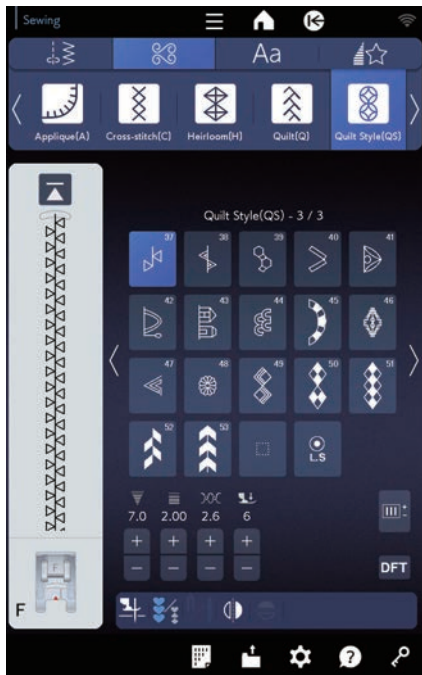

Satin (S): 3 pages

Les points des pages 1 et 2 peuvent être allongés jusqu'à 5 fois leur longueur d'origine, tandis que la densité des points reste la même (voir page 100).

Satin (suite de la page précédente)

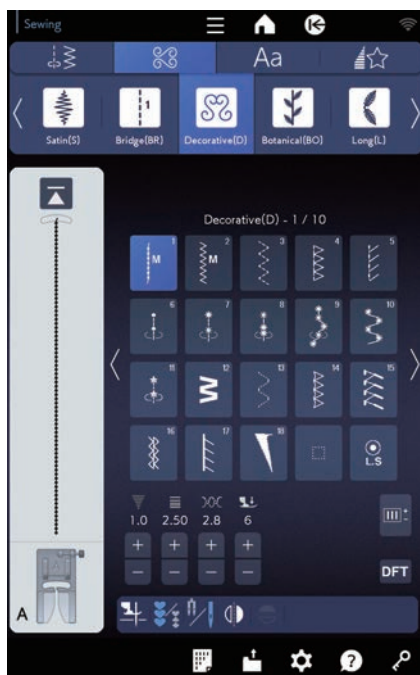
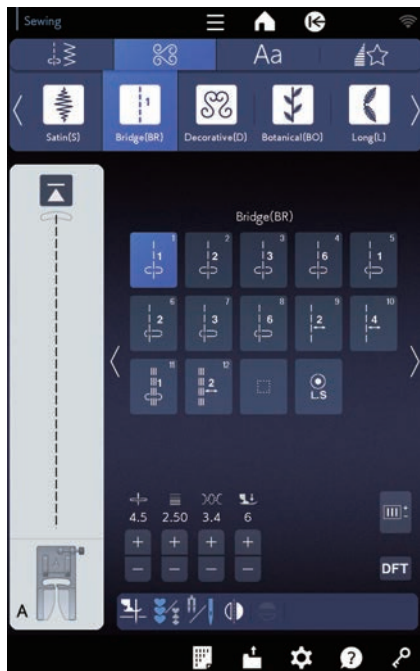
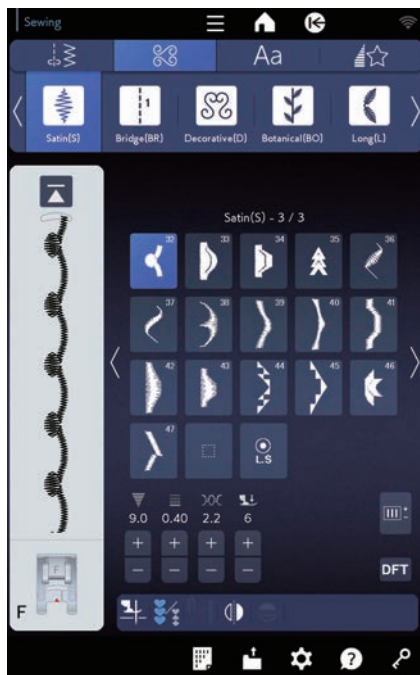

Points de saut (BR): 1 page

Les points de saut sont utilisés pour insérer des points droits après un motif.

Le nombre affiché à côté de l'image du point, sur la touche de point droit, indique le nombre de points d'une unité programmable.

Les motifs BR9, BR10 et BR12 héritent de la position de chute de l'aiguille et de la longueur de point du précédent motif, dans la combinaison de motifs programmée (voir page 106).

Décoratifs (D): 10 pages

Plus de 166 motifs attrayants sont disponibles dans ce groupe. Les motifs de ce groupe sont parfaits pour la décoration.

Décoratifs (suite de la page précédente)

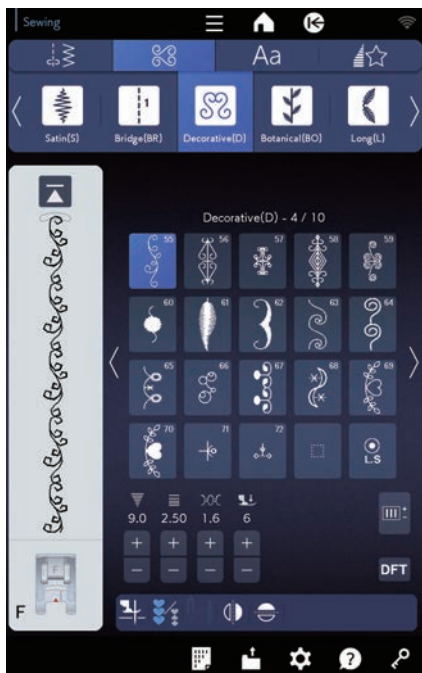
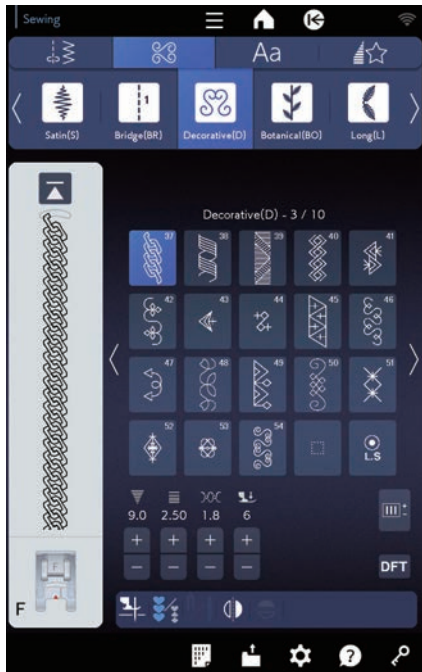
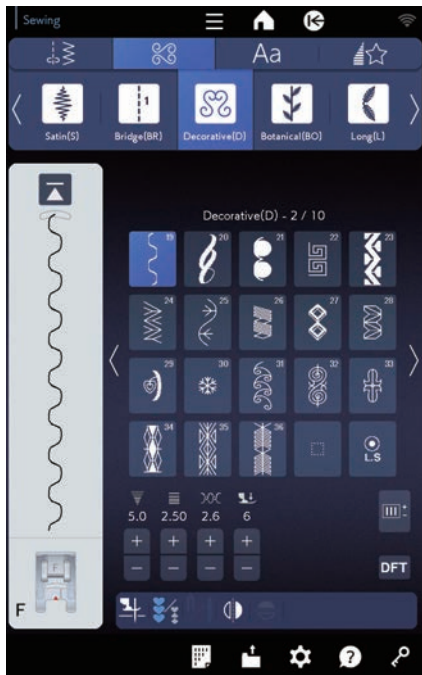

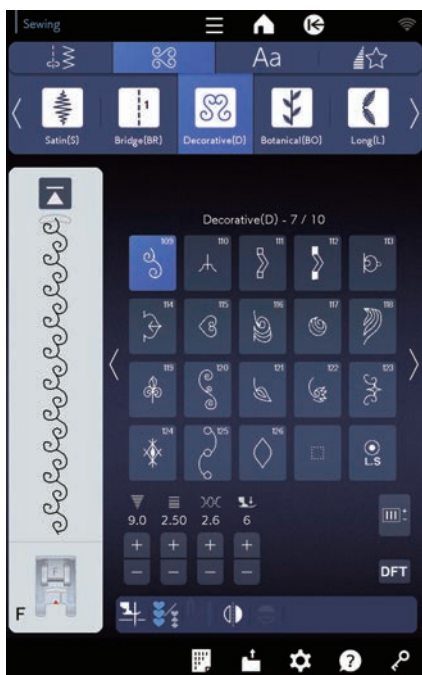
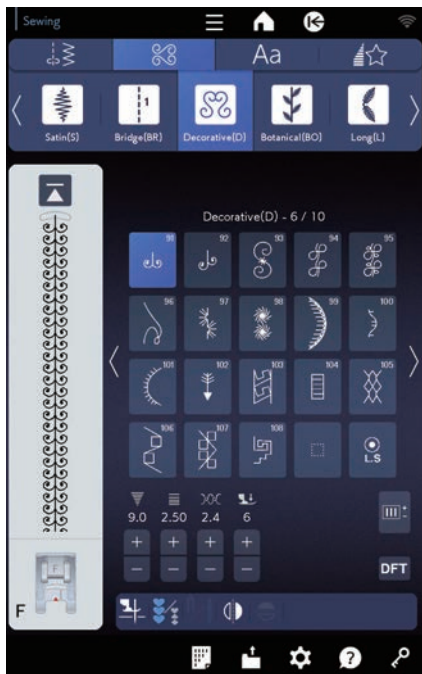
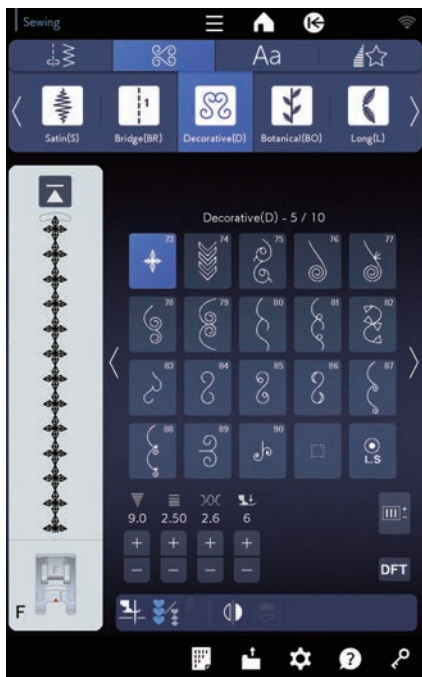

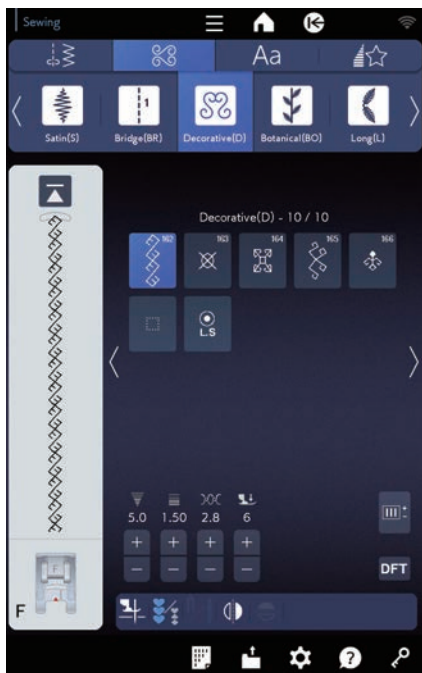
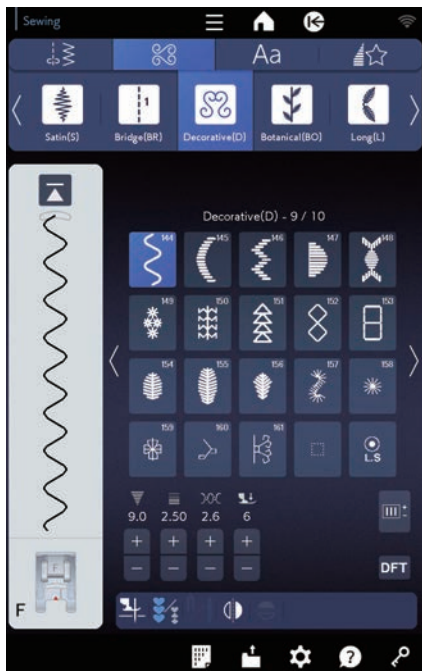
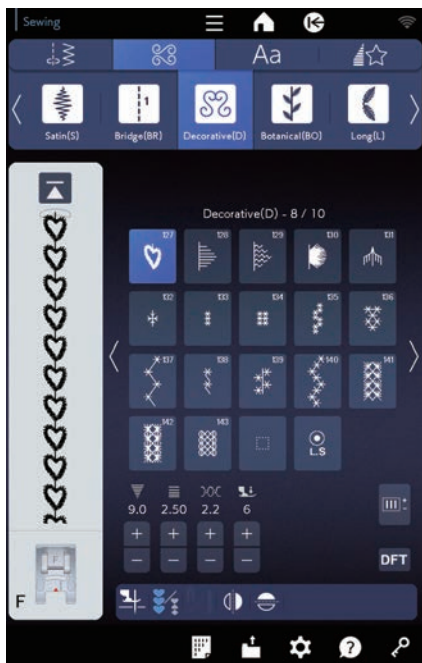

Botanique (BO): 4 pages

Il y a des motifs d'arbres, d'herbes et de fleurs dans ce groupe.

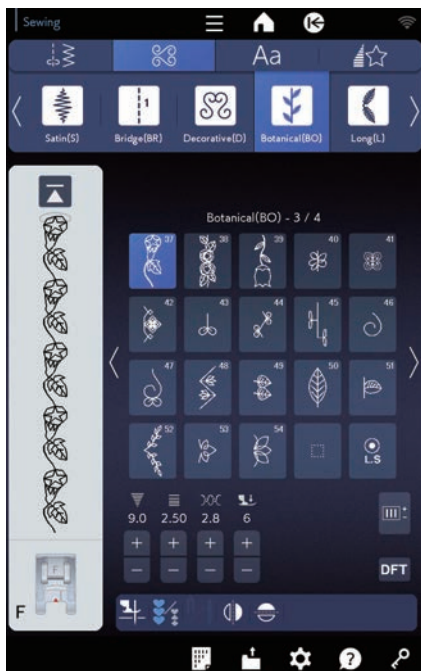
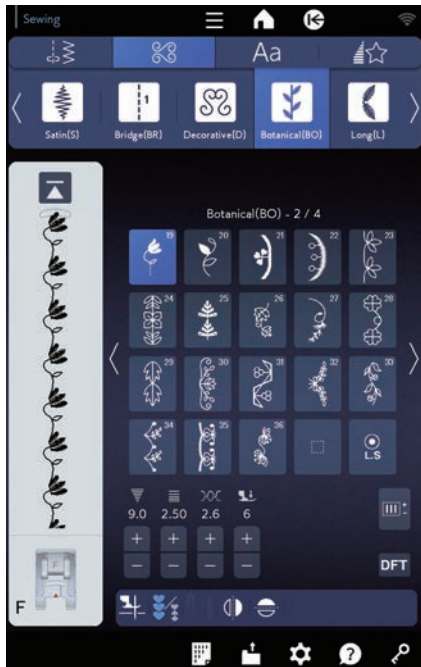

Botanique (suite de la page précédente)

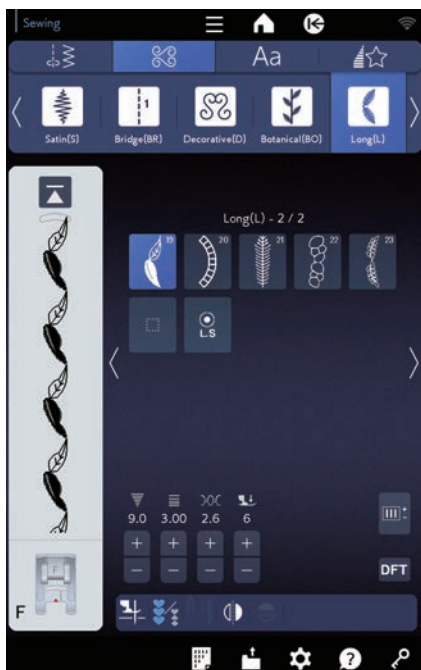
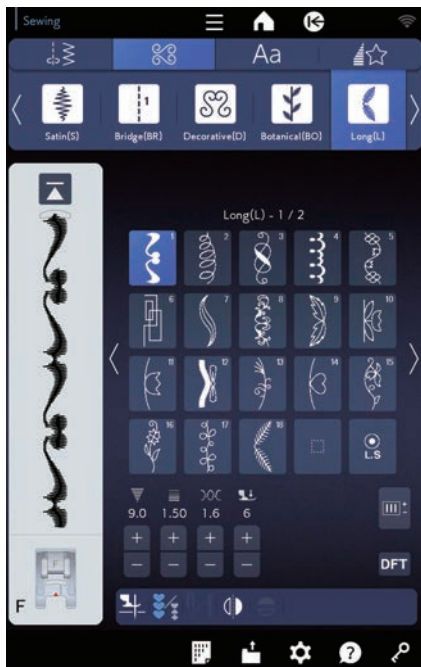
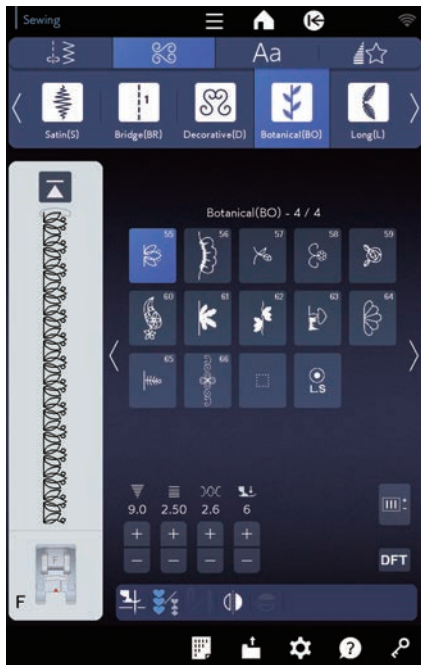

Points allongés (L): 2 pages

Les motifs de ce groupe se prêtent particulièrement bien à la décoration des vêtements ou à l'ajout de bordures.

Animaux (AN): 2 pages

Il y a des motifs d'animaux dans ce groupe.

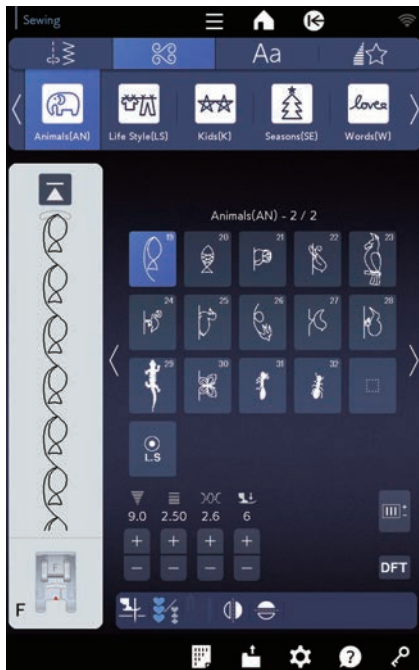
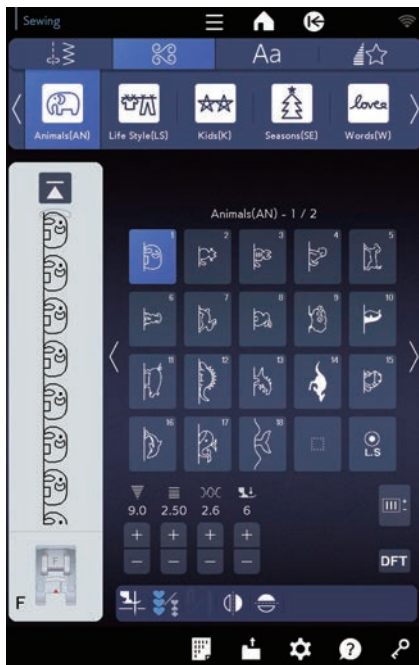

Vie quotidienne (LS): 3 pages

Il y a des motifs liés au style de vie dans ce groupe.

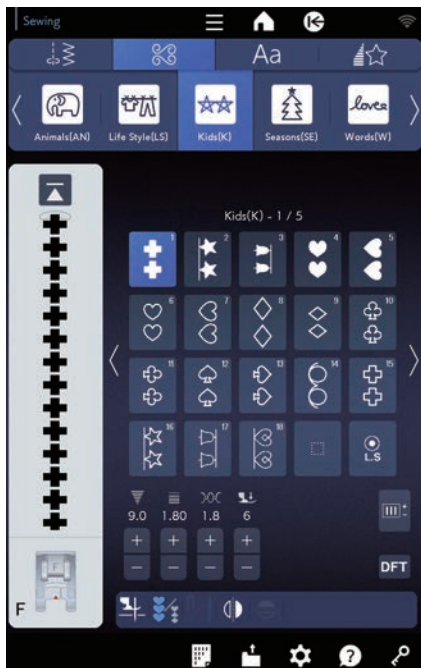
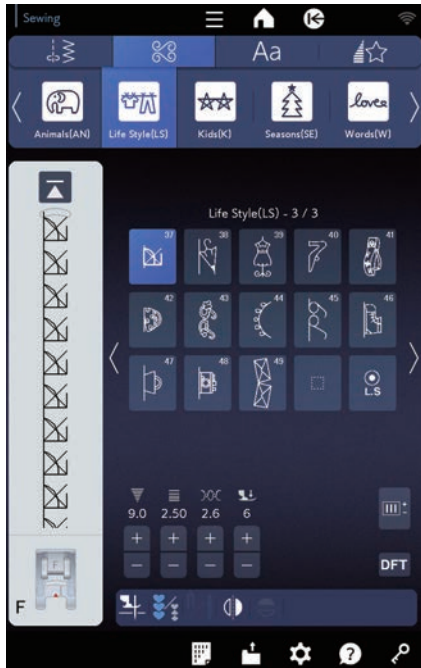
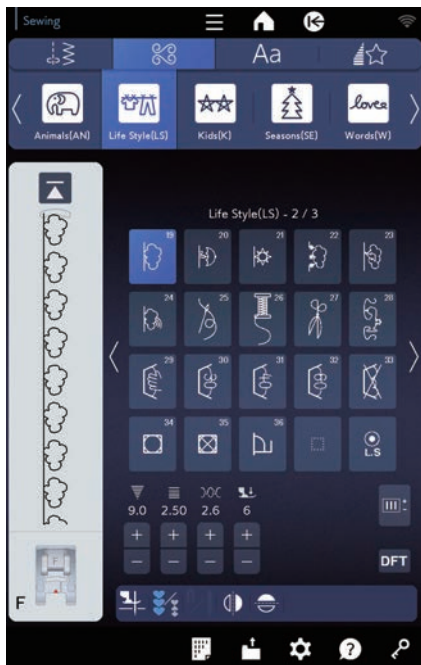

Enfants (K): 5 pages

Il y a des motifs pour les enfants dans ce groupe.

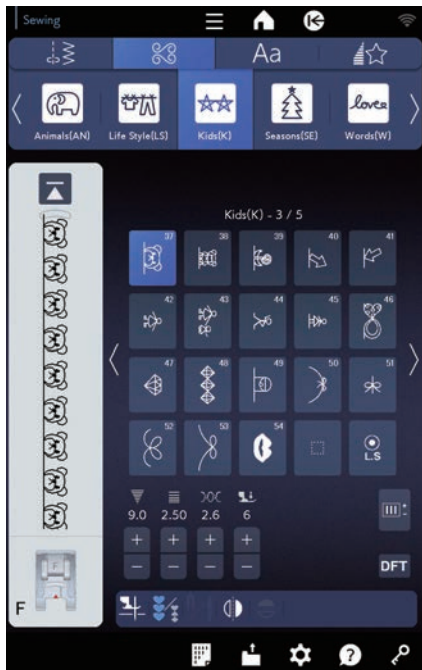

Enfants (suite de la page précédente)

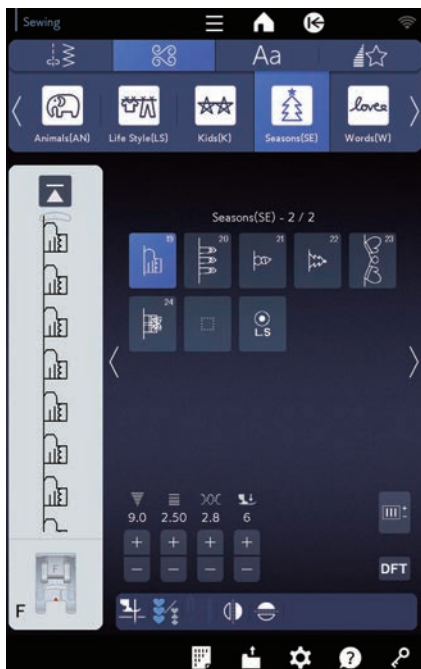
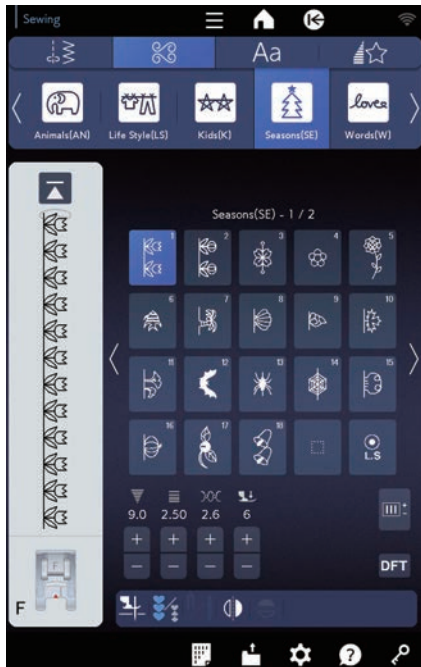
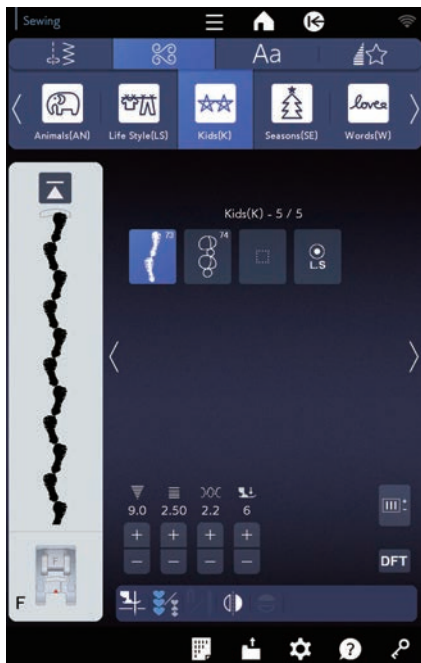

Saisons (SE): 2 pages

Il y a des motifs liés aux saisons dans ce groupe.



Mots (W): 1 page

Il existe des motifs de mots dans ce groupe.



Mirage (M): 2 pages

Ce groupe fournit des motifs satinés sans raccordement de points droits (voir page 101).

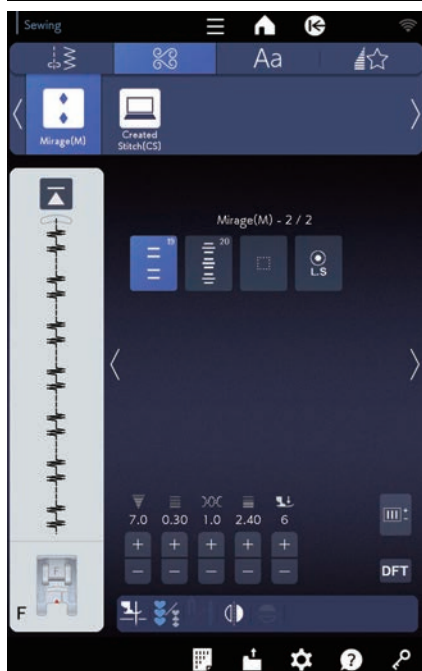



Créer des points (CS): 1 à 3 pages

Dans cette section, vous pouvez sélectionner des motifs de points d'origine créés avec Stitch Composer.

Reportez-vous à Stitch Composer pour savoir comment transférer des motifs de créés d'un PC vers la machine.

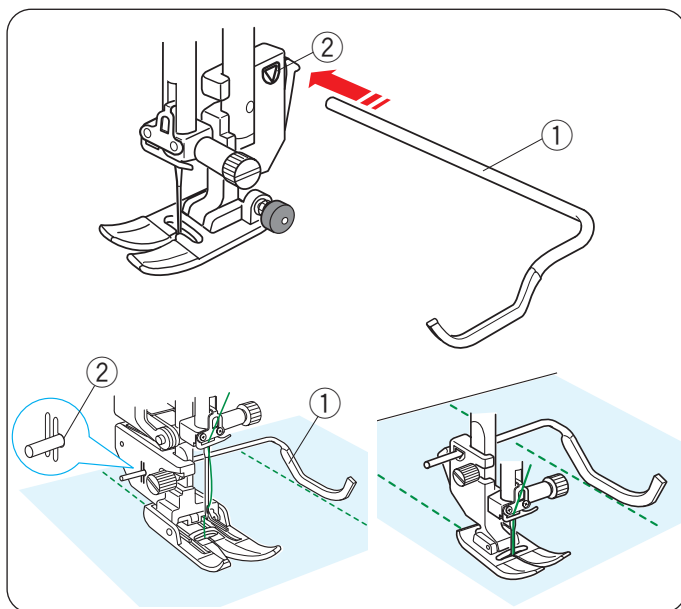

Quilting (Matelassage) (Q)

À l'aide de la barre de guidage du matelassage

La barre de matelassage est très utile pour coudre des rangées de points parallèles et uniformément espacées. Insérez la barre de matelassage dans le trou situé à l'arrière du porte-pied. Faites glisser la barre de matelassage et réglez-la sur l'espacement voulu.

- ① Barre de guidage de matelassage
- ② Trou

Réglez les rangées de points en suivant la rangée de point précédente à l'aide de la barre de matelassage.

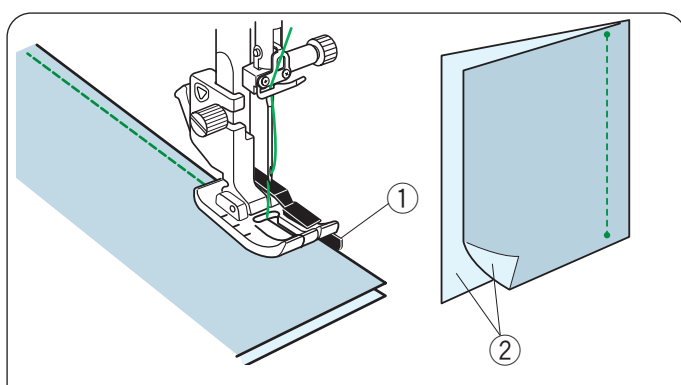

Q1-Q3 Assemblage patchwork

Les motifs Q1 à Q3 sont des points spéciaux destinés à la couture de pièces de patchwork.

Les motifs Q2 et Q3 sont destinés au montage de pièces de patchwork avec une valeur de couture de 1/4" (6 mm) et 7 mm respectivement.

Utilisez un pied de couture de 1/4" O.

Placez les morceaux de patchwork endroit contre endroit. Piquez tout en guidant le bord du tissu le long du guide.

- ① Guide
- ② Endroit du tissu

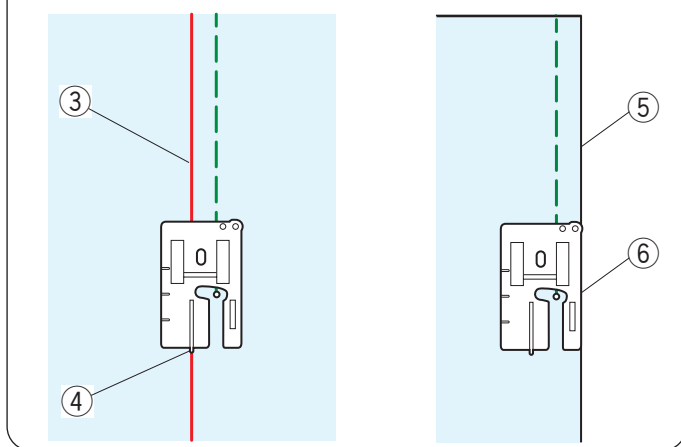

Vous pouvez coudre une valeur de 1/4" à partir de la ligne de guidage avec un pied O de 1/4" (sans guide) comme illustré.

Alignez la ligne de guidage sur le guide 1/4" du pied et cousez.

- ③ Ligne de guidage
- ④ Guide 1/4"

Pour obtenir une valeur de couture de 6 mm (1/4") depuis le bord droit du tissu, alignez le bord droit du pied sur le bord du tissu et cousez.

- ⑤ Bord droit du tissu
- ⑥ Bord droit du pied

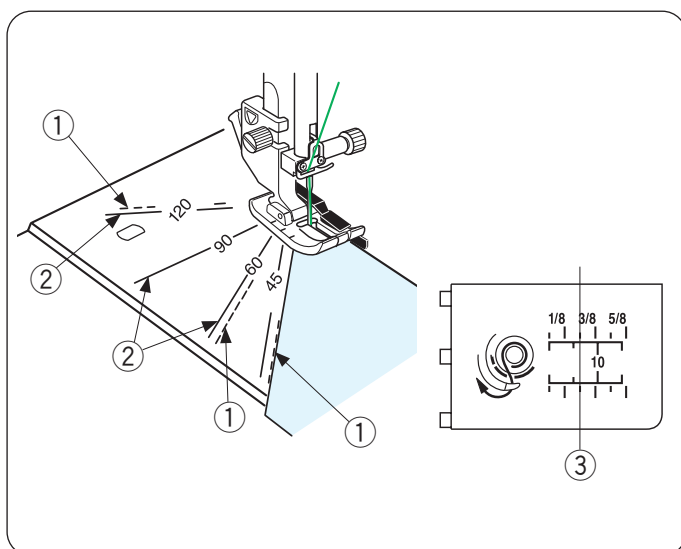

Échelles d'angle sur la plaque à aiguille

Vous pouvez facilement assembler des pièces de patchwork aux angles voulus sans repères, en utilisant les échelles d'angle qui se trouvent sur la plaque à aiguille. Les échelles d'angle sont marquées à 45, 60, 90 et 120 degrés. Utilisez les lignes en pointillés lorsque vous assemblez les pièces du patchwork avec le pied pour patchwork 1/4" O.

- ① Ligne pointillée

REMARQUE:

Utilisez les lignes continues lorsque vous piquez les pièces de patchwork avec le pied en zigzag A. Alignez le bord du tissu sur la ligne de guidage de la couture de 1/4".

- ② Ligne continue
- ③ Ligne de guidage de couture 1/4"

Assistant pour blocs de quilting

La taille et le nombre de chaque pièce de tissu peuvent être calculés automatiquement. Il y a 6 motifs de courtepoinTE différents disponibles.

Appuyez sur la touche du menu fonctions pour ouvrir le menu de fonctions. Appuyez sur la touche assistant pour blocs de quilting.

- ① Touche de menu de fonctions
- ② Assistant pour blocs de quilting

Vous pouvez sélectionner les motifs de matelassage suivants.

Sélectionnez le motif en appuyant sur l'icône de la courtepoinTE que vous souhaitez coudre.

- Nine Patch
- Mosaïque
- Étoile de Lemoyne
- Cabane en bois
- Jardin de grand-mère
- Blocs bébé

Exemple: Calcul de la taille des neuf carrés

Appuyez sur l'icône neuf carrés pour sélectionner neuf carrés.

Définissez la taille du travail (la largeur et la hauteur) ③ en centimètres en appuyant sur la touche « - » ou « + ». Définissez le nombre de rangs ④ en appuyant sur la touche « - » ou « + ».

- ③ Taille du travail (largeur et hauteur du travail)
- ④ Nombre de rangées

La taille d'une pièce (valeur de couture de 0,7 cm incluse) ⑤ et le nombre requis de pièces ⑥ sont indiqués sur le côté gauche de la fenêtre.

L'assistant pour blocs de quilting vous indique que vous avez besoin de 4 pièces A1 (6,4 cm x 6,4 cm) et de 5 pièces A2 (6,4 cm x 6,4 cm) pour constituer la courtepoinTE à neuf carrés (3 rangées de 15 cm x 15 cm).

- ⑤ Taille d'une pièce (y compris la valeur de couture 0,7 cm)
- ⑥ Nombre de pièces requises

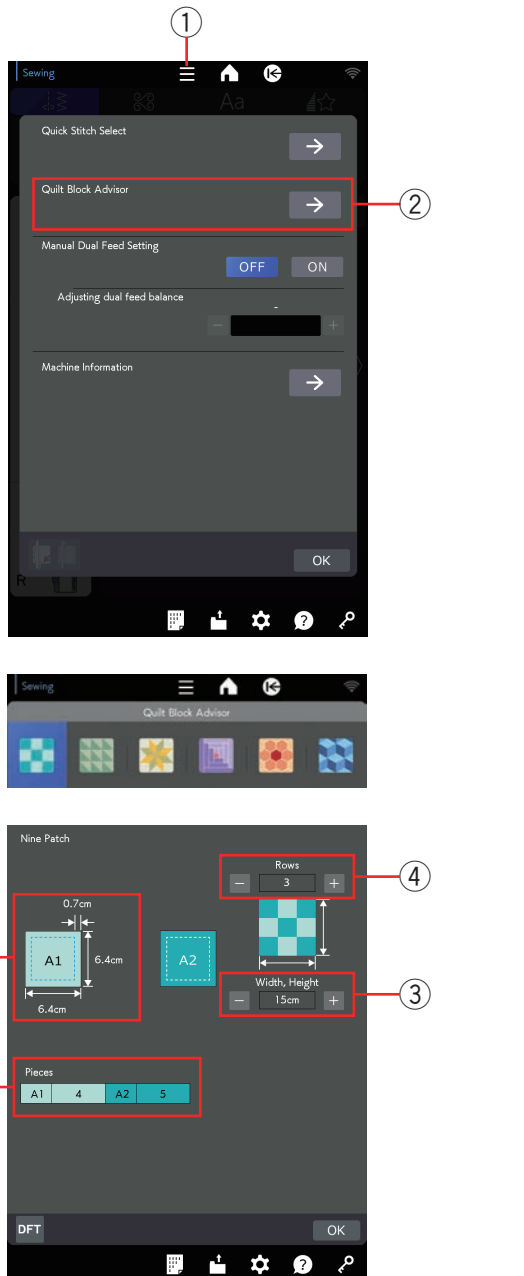

Autres motifs de quilting

Sélectionnez le motif en appuyant sur les icônes de courtepoinette que vous souhaitez coudre.

Définissez la taille du travail ⑦ (largeur/hauteur) en appuyant sur la touche « - » ou « + ».

Définissez le nombre de lignes ou le cercle ⑧ en appuyant sur la touche « - » ou « + » si nécessaire.

L'assistant pour blocs de courtepoinette indique la taille de la pièce et le nombre de pièces requises sur le côté gauche de la fenêtre ⑨.

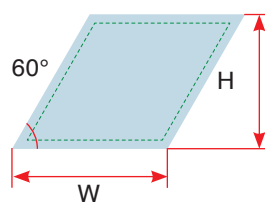
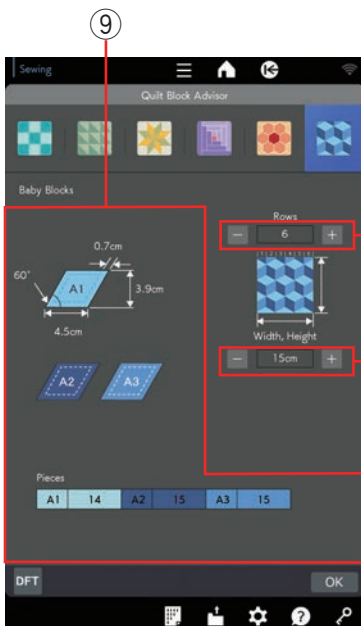
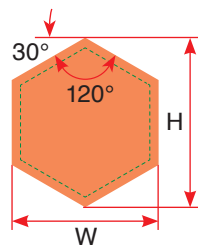
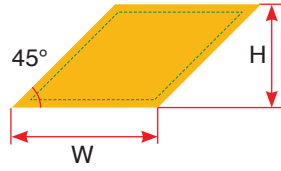
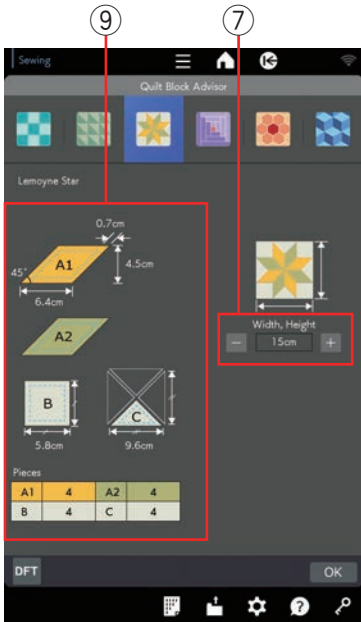

1

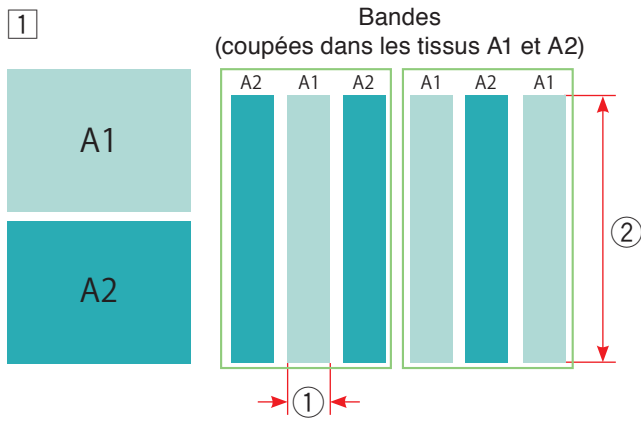

2

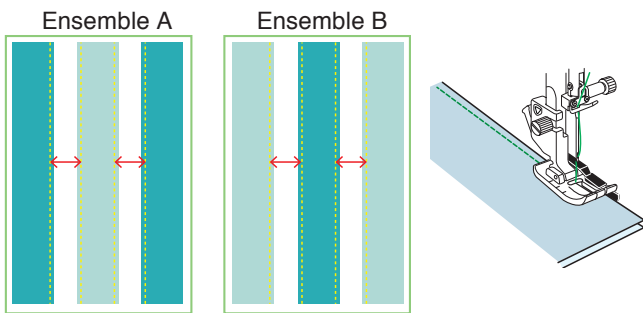

3

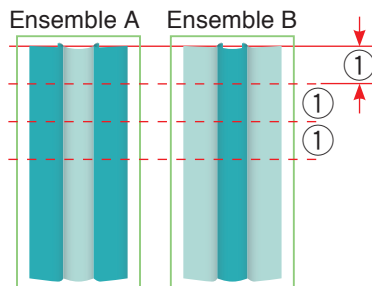

Exemple: Courtepointe à neuf carrés

1 Préparez 2 pièces de tissu (A1 et A2) de différentes couleurs.

Découpez 3 bandes dans le tissu A1 et 3 bandes dans le tissu A2. Toutes les bandes doivent être de la même taille. Disposez les bandes A1 et A2 en alternance.

- ① Largeur d'une partie de l'ensemble des neuf carrés, y compris sa marge de couture
- ② La longueur de la bande varie en fonction de la taille de la courtepointe

2 Fixez le pied pour patchwork 1/4" O.

Assemblez les bandes des côtés droit ensemble pour faire les jeux de bandes A et B comme indiqué à l'étape 3.

REMARQUE:

- Repassez les ensembles de bandelettes pour de meilleurs résultats.
- Pliez la valeur de couture vers le tissu plus foncé.



3 Couper les jeux de bandes A et B en largeur ①.

4

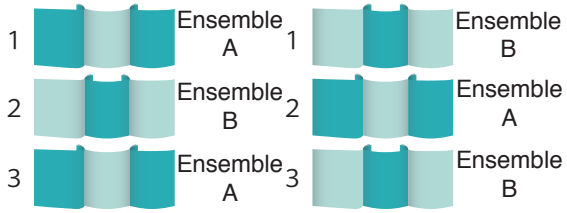

4 Assemblez les pièces A et les pièces B en alternance pour former le motif neuf carrés.

5

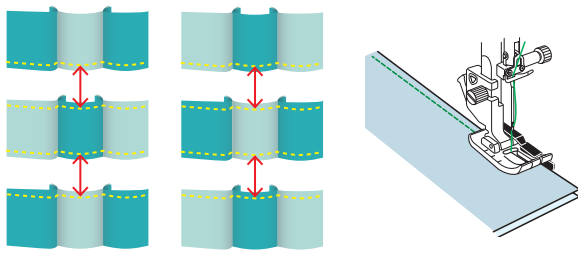

5 Assemblez les pièces A et B ensemble.

6

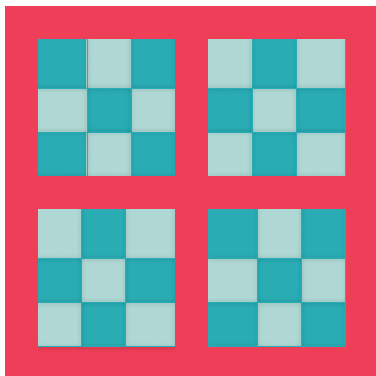

6 Assemblez les pièces neuf carrés à votre guise et cousez sur la couche inférieure de la pièce matelassée.

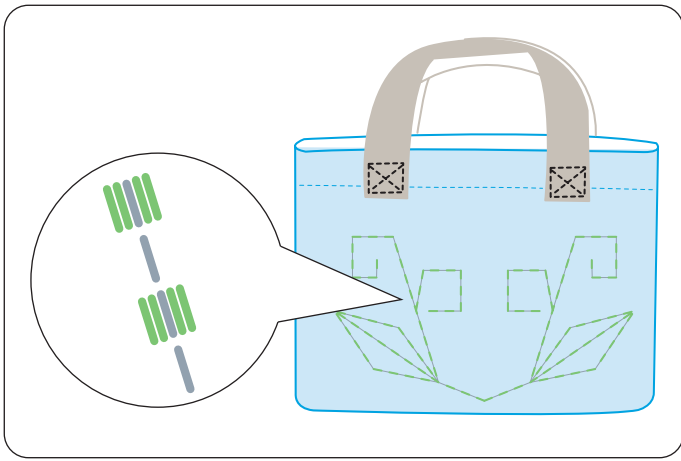

Q123-Q128 Points de piquage d'aspect fait main

Les motifs Q123 à Q128 sont des points de piquage spéciaux qui ont un aspect identique à celui d'un ouvrage exécuté à la main.

Utilisez un fil nylon transparent pour l'aiguille et du fil à coudre ordinaire pour la canette.

Le fil de canette est tiré sur le dessus du tissu et les points semblent avoir été exécutés à la main.

S1-S31 Points satin décoratifs

Rapport d'élongation

Les motifs S1 à S31 sont des points satin décoratifs dont la longueur de motif peut être allongée sans altérer la densité des points.



Appuyez sur la touche « + » pour allonger le motif du point.

① Touche « + » (allongement)

Appuyez sur la touche « - » pour réduire le coefficient d'allongement.

② Touche « - » (allongement)

Le motif peut être allongé jusqu'à 5 fois sa longueur d'origine.

Le coefficient d'allongement est indiqué dans cette case.

③ Coefficient d'allongement

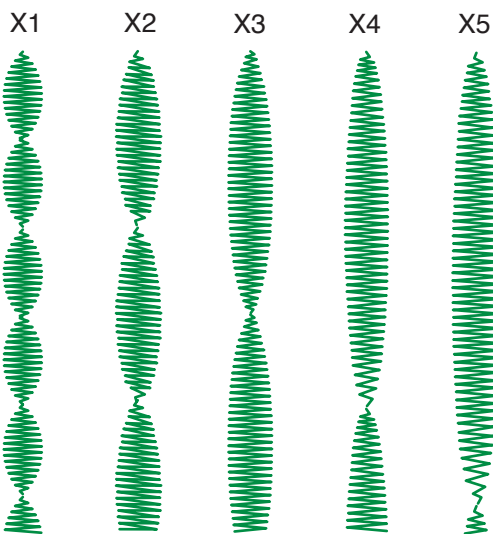

Vous pouvez également modifier la densité et la largeur des points.

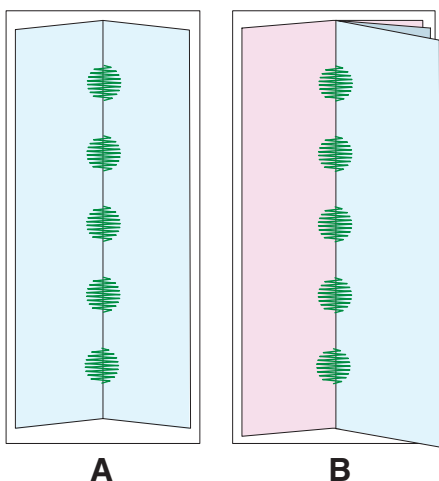
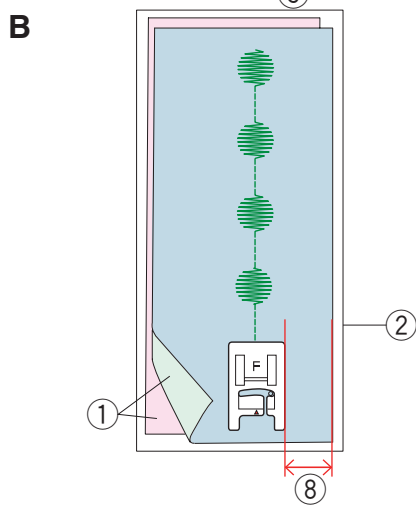
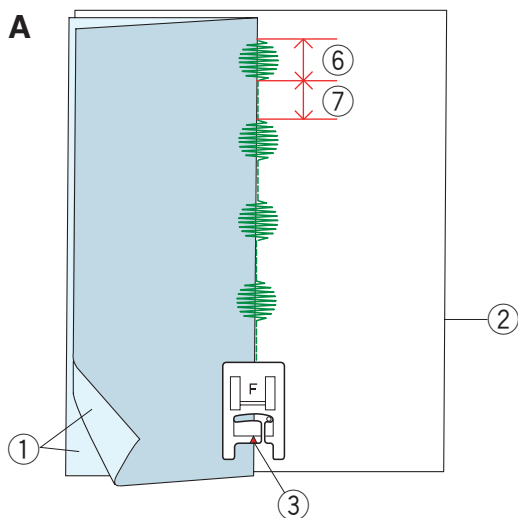
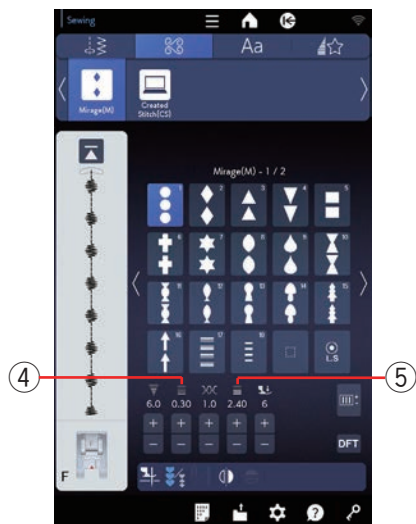

Mirage (M)

Cousez le point Mirage et ouvrez le tissu pour créer des motifs sans relier les points droits.

REMARQUE:

Utilisez un tissu moyen (tel qu'une couverture, une cotonnade) pour les motifs de couture Mirage. L'utilisation de tissus fins peut provoquer des plis à l'ouverture.

Il y a deux façons de coudre les motifs de points Mirage (couture sur un ou deux morceaux de tissu).

A: Couture sur un morceau de tissu

Piez le tissu avec les endroits ensemble.

Placez une feuille de stabilisateur sous le tissu.

- ① Endroit tissu
- ② Feuille de stabilisateur

Fixez le pied pour les points satin sur la machine.

Cousez les motifs Mirage avec la marque rouge sur le pied-de-biche suivant le long du bord du tissu, comme illustré. Cousez les points droits de raccordement sur le côté droit du bord du tissu (sur la feuille de stabilisateur) comme illustré.

- ③ Marque rouge

Dans le point Mirage, vous pouvez ajuster la longueur de point de la partie de point décoratif et connecter la partie de point droit séparément. Réglez la touche de réglage de la longueur du point décoratif ou la touche de réglage du point droit de raccordement.

- ④ Touche de réglage de la longueur du point décoratif
- ⑤ Touche de réglage de la couture droite
- ⑥ Points décoratifs
- ⑦ Points droits de raccordement

B: Couture sur deux morceaux de tissus

Cousez le tissu de cette façon lorsque vous voulez utiliser deux tissus différents à droite et à gauche.

Placez deux morceaux de tissu les endroits ensemble.

Placez la feuille de stabilisateur sous le tissu.

- ① Endroit tissu
- ② Feuille de stabilisateur

Cousez le tissu tout en conservant une valeur de couture constante.

- ⑧ Valeur de couture

Ouvrez le tissu à plat pour masquer les points droits de raccordement.

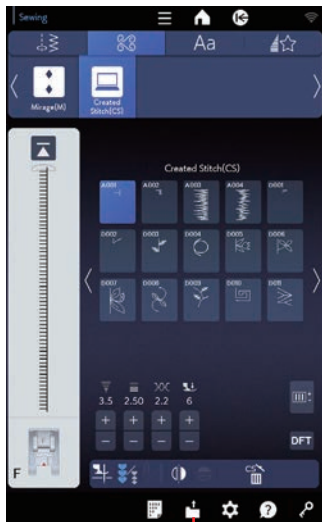

①



②

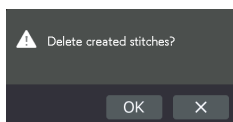

Créer des points (CS)

Les motifs originaux créés avec le Stitch Composer sont sauvegardés dans ce groupe.

Insérez la clé USB qui contient les motifs des points originaux et appuyez sur la touche d'ouverture de fichier.

- ① Touche d'ouverture de fichier

Sélectionnez l'icône USB et la liste des dossiers apparaît. Sélectionnez le dossier souhaité à ouvrir et la liste des fichiers apparaît.

Sélectionnez le fichier désiré et le motif de point d'origine est sauvegardé et la touche de sélection de motifs est créée.

Vous pouvez sélectionner, programmer et coudre ces motifs de la même manière qu'avec les motifs de points intégrés.

REMARQUE:

- Ce modèle prend en charge les formats FAT16 et FAT32 uniquement. Si la clé USB n'est pas lue, vérifiez son format (voir pages 185 à 186).
- N'utilisez pas de lecteur de clé USB ni de concentrateur USB.

Pour supprimer un motif, appuyez sur la touche supprimer et sélectionnez le motif à supprimer.

Un message de confirmation s'affiche. Appuyez sur la touche OK pour supprimer le motif.

- ② Touche supprimer

REMARQUE:

- Jusqu'à 60 motifs peuvent être sauvegardés dans ce groupe.
- La couture avec aiguille double n'est pas disponible pour les points créés.

Couture à aiguille double

Certains points utilitaires et décoratifs peuvent être réalisés à l'aide d'une aiguille double.

Remplacez l'aiguille par l'aiguille double fournie avec les accessoires standards.

⚠ ATTENTION:

- Coupez l'alimentation et appuyez sur la touche de verrouillage avant de changer l'aiguille.
- N'utilisez pas d'aiguilles doubles autres que celles fournies avec les accessoires standards, sinon l'aiguille risque de heurter la plaque d'aiguille, le pied ou le crochet et de se casser.

① Touche de verrouillage

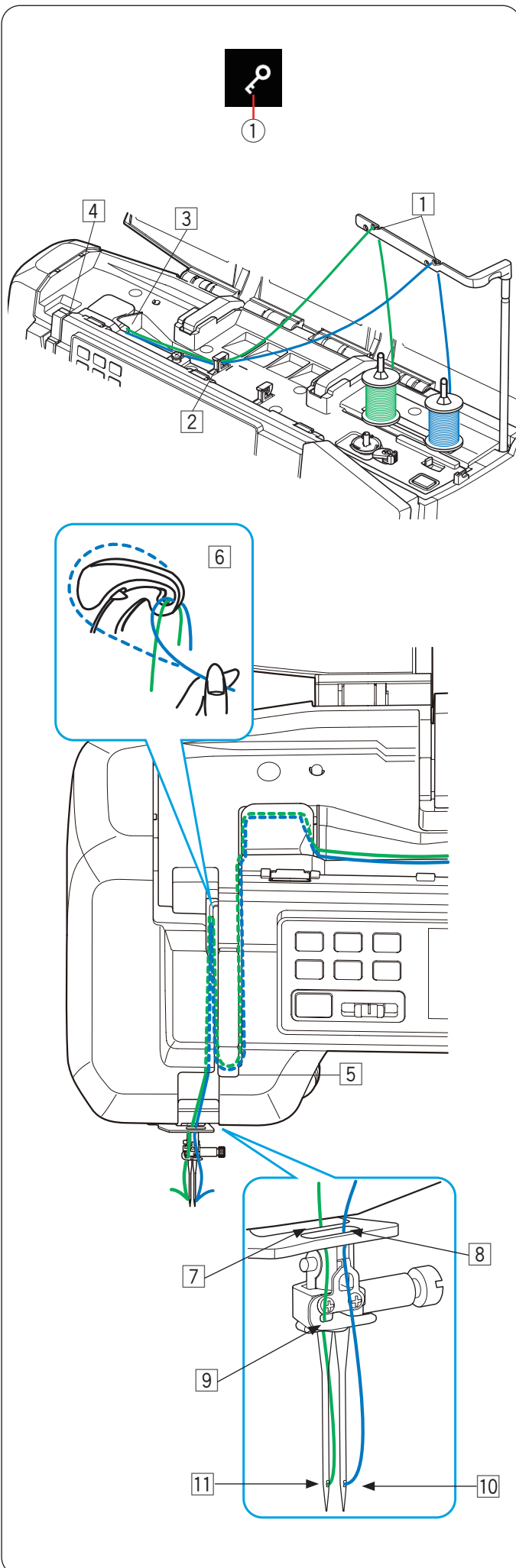

Placez deux bobines de fil sur la plaque porte-bobine.

Pour enfiler le filetage de la bobine gauche, tirez le fil de la bobine gauche et faites-le passer par les points d'enfilage de ① et ② à ⑥.

Faites glisser le fil à travers la fente du guide inférieur ⑦, (derrière le trou du guide inférieur de l'aiguille) puis passez-le par les points ⑨ et ⑪ comme illustré.

Pour enfiler le fil de la bobine droite, tirez le fil de la bobine droite et faites-le passer par les points d'enfilage de ① et ② à ⑥.

Faites passer le fil à travers le trou du guide inférieur ⑧, puis passez le fil jusqu'au point ⑩ comme illustré.

Vérifiez que les deux brins de fil des bobines ne soient pas emmêlés.

REMARQUE:

- L'enfilage des points ② à ⑥ est identique à celui d'une seule aiguille (voir pages 33 à 34).
- L'enfile-aiguille ne peut pas être utilisé avec l'aiguille double.



②

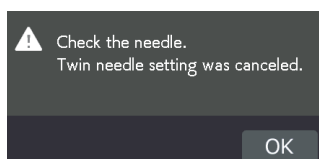

Appuyez sur la touche d'aiguille double et sélectionnez le motif voulu.

Les motifs qui ne conviennent pas à la couture à aiguille double ne peuvent pas être sélectionnés (les touches de sélection de motif sont estompées).

Les boutonnieres, les points spéciaux et les monogrammes ne peuvent pas être sélectionnés.

② Touche aiguille double

REMARQUE:

- Pour coudre des motifs avec l'aiguille double, effectuez un test des points avant de coudre sur le vêtement.
- Utilisez le pied zigzag A ou le pied satin F pour la couture à l'aiguille double.
- Utilisez des fils #60 ou plus fins.
- Lors du changement de sens de couture, relevez l'aiguille et le pied-de-biche, puis tournez le tissu (le pied pour l'option pivot n'est pas disponible lorsque l'aiguille double est sélectionnée).
- Utilisez le coupe-fil situé sur la plaque frontale lorsque vous coupez des fils.

Une fois la couture terminée, appuyez sur la touche aiguille double et un message d'avertissement s'affiche.

Appuyez sur la touche OK et remplacez l'aiguille double par une aiguille simple.

PROGRAMMATION D'UNE COMBINAISON DE MOTIFS

Les motifs de la catégorie de points fantaisie et de monogrammes peuvent être programmés en vue de former une combinaison de motifs.

Appuyez sur la touche de programmation et sélectionnez autant de motifs que vous souhaitez programmer.

Vous pouvez programmer jusqu'à 100 motifs dans chaque combinaison.

Les images des motifs programmés sont affichées sur le côté gauche de l'écran tactile droit.

① Touche de programme

Image miroir des motifs

Pour coudrer ou programmer le motif comme une image miroir, appuyez sur la touche du miroir vertical ou du miroir horizontal.

L'icône image miroir s'affiche à l'écran et la fonction image miroir est activée.

Sélectionnez les motifs souhaités pour créer l'image miroir.

Appuyez à nouveau sur la touche de miroir verticale ou horizontale pour annuler la fonction de l'image miroir.

② Touche miroir vertical

③ Touche miroir horizontal

④ Icône du miroir vertical

⑤ Icône du miroir horizontal

⑥ Icône du miroir vertical et horizontal

REMARQUE:

- L'image miroir horizontale n'est disponible que pour des motifs spécifiques. Pour l'identification du motif, ces motifs sont ombrés en bleu sur le graphique de points (voir pages 187 à 191).
- La fonction d'image miroir est annulée, et l'icône de l'image miroir disparaît si le motif choisi n'est pas approprié pour l'image miroir.

Pour visualiser la totalité de la combinaison de motifs, appuyez sur la touche du curseur pour faire défiler la combinaison de motifs ou appuyez sur la touche de prévisualisation pour voir l'ensemble de la combinaison de motifs d'un seul coup d'oeil.

⑦ Touches du curseur

⑧ Touche de prévisualisation

REMARQUE:

La pression du pied ne peut pas être ajustée pour les motifs de points d'une combinaison de motifs individuellement.

Si vous tentez de le faire, seuls les réglages de pression du pied presseur du dernier motif sont appliqués à tous les motifs programmés.

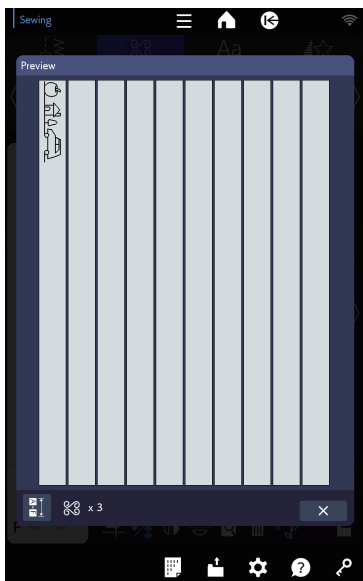
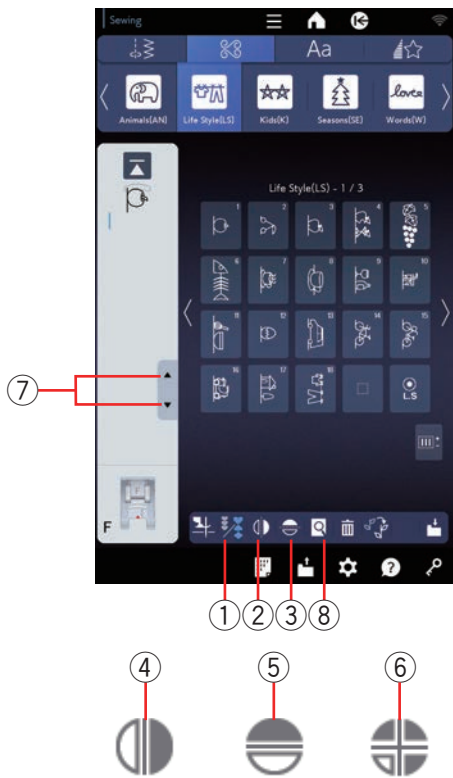

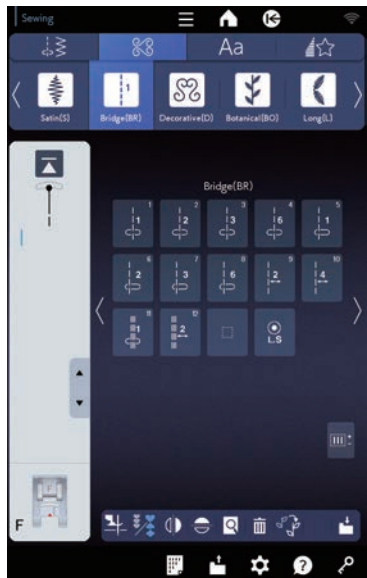

Points de saut

Les points de saut sont utilisés pour insérer des points droits après un motif.

Si vous souhaitez davantage d'espace entre les points de nœud (D6), par exemple, insérez le motif BR9 après le motif D6.

Une série de deux points droits est ajoutée au motif D6.

REMARQUE:

Les motifs BR9, BR10 et BR12 héritent de la longueur de point et de la position de piqûre de l'aiguille du précédent motif, dans la combinaison de motifs.

Correction d'une combinaison de motifs

Suppression d'un motif

Le motif situé avant le curseur ou indiqué en bleu sera supprimé en appuyant sur la touche supprimer.

- ① Curseur
- ② Touche supprimer

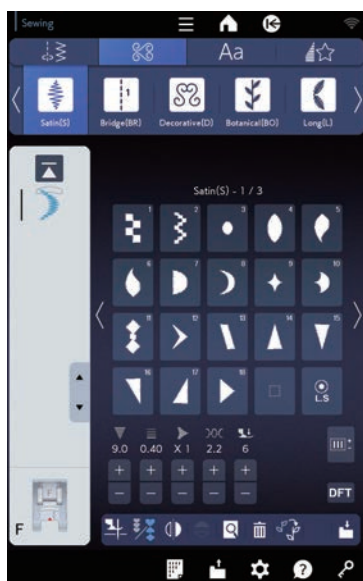
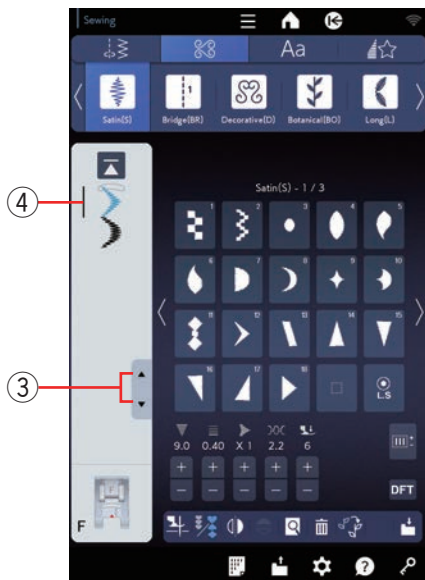

Pour supprimer un motif au milieu d'une combinaison, appuyez sur le touche du curseur pour sélectionner le motif à supprimer.

L'image des points du motif sélectionné devient bleue. Appuyez sur la touche supprimer pour supprimer le motif sélectionné.

- ③ Touche du curseur
- ④ Motif sélectionné

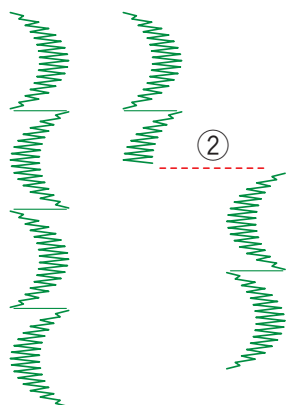
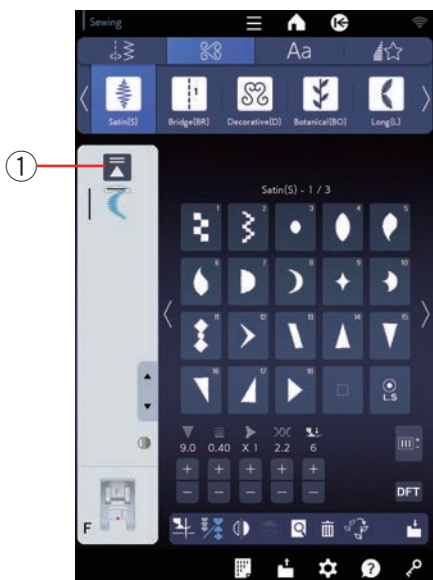

Insertion d'un motif

Appuyez sur la touche du curseur pour sélectionner le motif à l'emplacement où vous souhaitez insérer un motif. Entrez le motif souhaité à insérer avant le motif sélectionné.

- ⑤ Motif inséré

Touche de redémarrage

Ceci est une fonction double action permettant de recommencer à coudre une combinaison de motifs depuis le début.

Lorsque vous arrêtez de coudre une combinaison de motifs, la touche de redémarrage est activée.

Redémarrage de motif en cours

Si vous souhaitez commencer à coudre depuis le début du motif en cours, appuyez une fois sur la touche de redémarrage et démarrez la machine. La touche va changer et afficher un triangle et une double barre qui signifie que la machine recommencera à partir du motif en cours de la combinaison.

- ① Touche de redémarrage (motif en cours de la combinaison)
- ② Motif en cours

REMARQUE:

Lorsque vous arrêtez de coudre une combinaison de motifs au cours du premier motif et que vous appuyez sur la touche de redémarrage, le numéro du trait située au-dessus du triangle ne changera pas, car le motif sera cousu à partir du premier motif.

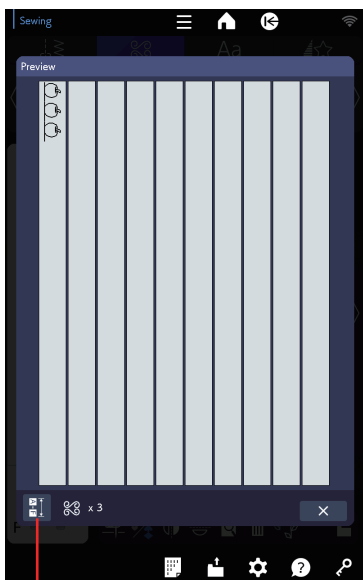
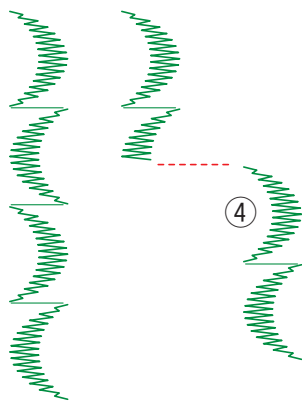
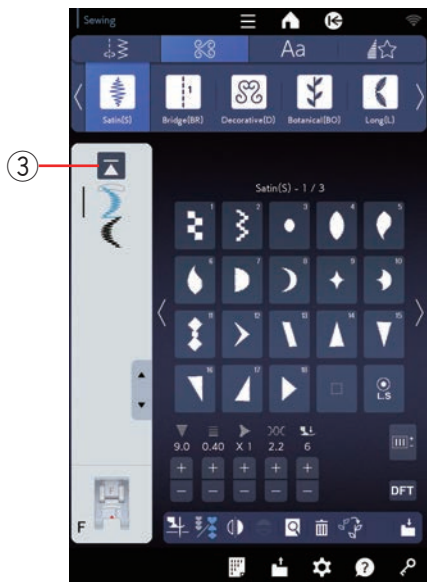

Reprise du premier motif

La touche comporte un triangle surmonté d'un trait indiquant que la machine redémarre à partir du premier motif.

Si vous souhaitez commencer à coudre à partir du premier motif de la combinaison, appuyez deux fois sur la touche de redémarrage et démarrez la machine.

- ③ Touche de redémarrage (premier motif de la combinaison)
- ④ Premier motif

REMARQUE:

Si le coupe-fil automatique est utilisé, la machine recommence à partir du premier motif.

Vérification de la longueur de combinaison de motifs

Vous pouvez vérifier la longueur totale de la combinaison de motifs en appuyant sur la touche de longueur de combinaison de motifs dans la fenêtre d'aperçu.

- ① Touche de longueur de combinaison des motifs



La valeur de longueur totale est une valeur théorique et la longueur effective peut varier en fonction des conditions de couture.

Par exemple, sélectionnez le motif LS1 trois fois et cousez une combinaison de motifs.

Si la longueur réelle diffère considérablement de la valeur relevée, mesurez la longueur effective et entrez la valeur la plus proche en appuyant sur la touche « + » ou « - ».

Dans ce cas, la valeur théorique est de 39 mm. Toutefois, si la longueur réelle est de 35 mm, entrer 35 mm en appuyant sur la touche « - ».

Appuyez sur la touche OK pour l'enregistrer.

② Longueur réelle

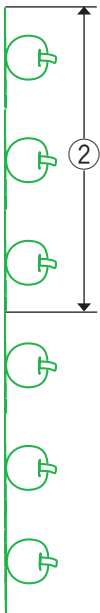

Les mesures s'ajustent automatiquement lors du calcul de la longueur des autres combinaisons de motifs.

Le message « Affiche la longueur des points corrigés. » apparaît pour indiquer que la valeur affichée est déjà ajustée.

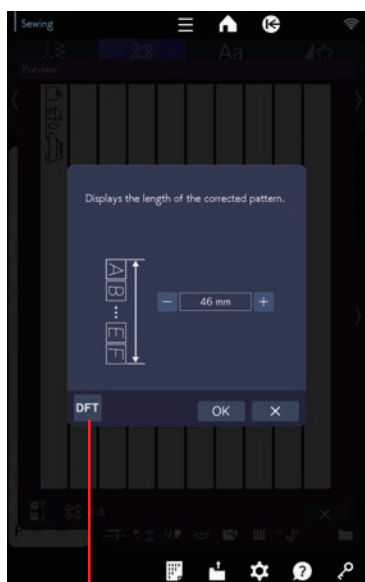

③

Par exemple, sélectionnez les motifs LS1, LS17 et LS13.

La valeur théorique est 51 mm. Toutefois, la lecture est automatiquement calculée en fonction de la longueur réelle mesurée. Dans ce cas, la valeur réglée est de 46 mm.

Appuyez sur la touche par défaut pour effacer la longueur saisie.

③ Touche par défaut



Points effilés

Vous pouvez effiler le début et la fin des motifs de points décoratifs pour créer des coins et des points effilés.

Appuyez sur l'icône d'effilement pour sélectionner le mode d'effilement. (voir page 39).

① Onglet effilement

REMARQUE:

- La longueur effilée varie en fonction du motif de point et de sa forme effilée. Faites un essai de point sur un échantillon de tissu que vous allez utiliser pour vérifier la longueur effilée.
- Si vous arrêtez la machine pendant la couture et modifiez la largeur du point, la position centrale de l'aiguille ou la longueur du point, la machine commencera à coudre de manière effilée à partir du début.



Tableau de référence des points pour l'effilement

Appuyez sur la touche de référence de point pour afficher le tableau des points pouvant être effilés.

② Touche de référence de point

③ Tableau de référence des points pour l'effilement

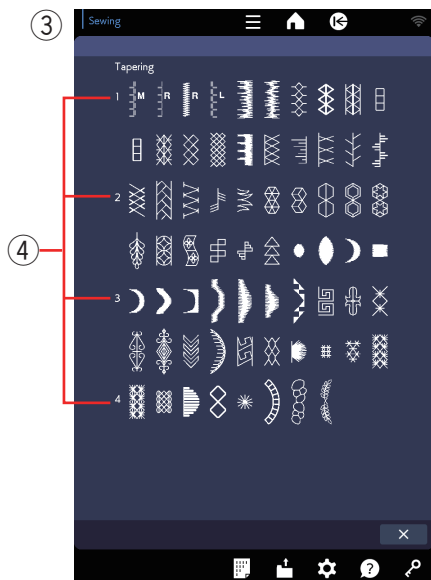
④ Numéro de page

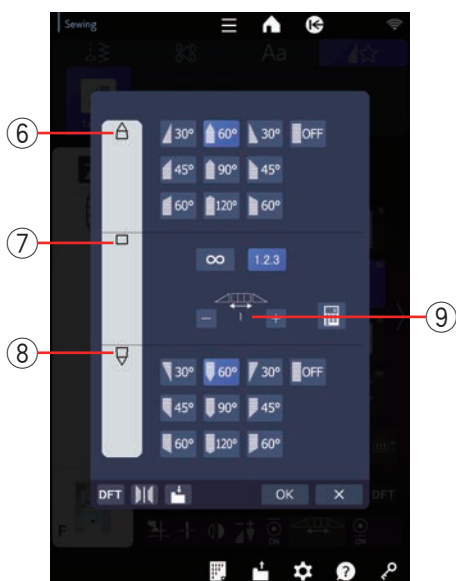

Aperçu

Appuyez sur la touche de réglage pour prévisualiser le point effilé sélectionné.

La colonne supérieure affiche le début du motif effilé ⑥.

La colonne du milieu affiche le corps du motif ⑦.

La colonne inférieure affiche la fin du motif effilé ⑧.

⑤ Touche de réglage de l'effilement

⑥ Début du motif effilé

⑦ Corps du motif

⑧ Fin du motif effilé

Lorsque la taille du point effilé est définie, le numéro du corps du motif à coudre apparaît au-dessus de la colonne du milieu (voir pages 115 à 116).

⑨ Nombre de motifs de corps

Échantillon de point effilé 1

Exemple: Pour coudre le motif du point effilé #10

Sélectionnez le motif #10.

Mettez la machine en marche. La machine coud le motif de début de l'effilement et le corps du motif.

Cousez sur la longueur souhaitée, puis appuyez sur le bouton point d'arrêt. La machine coud le motif de fin de l'effilement et s'arrête.

- ⑩ Bouton point d'arrêt
- ⑪ Longueur requise
- ⑫ Début du motif effilé
- ⑬ Fin du motif effilé

Coudre le même motif effilé

Une fois la couture terminée, un message de confirmation s'affiche. Le chiffre affiché indique le nombre de motifs de corps.

- ⑭ Nombre de motifs de corps

Appuyez sur OK et démarrez simplement la machine pour coudre un autre motif effilé de la même taille.

Pour réaliser le même motif effilé dans une taille différente, appuyez sur la touche X.

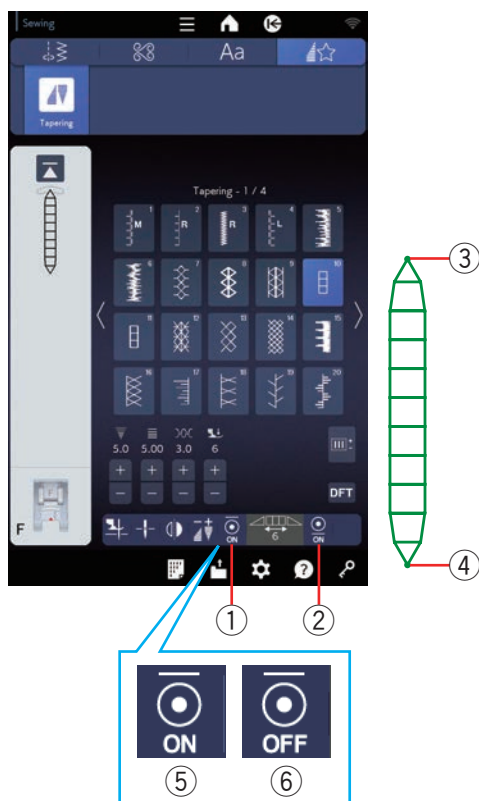
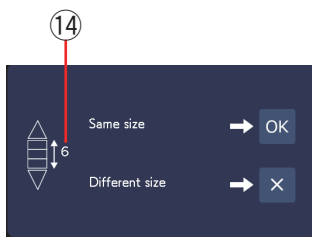
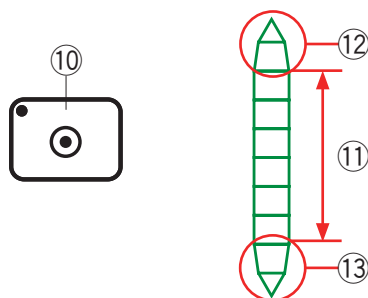
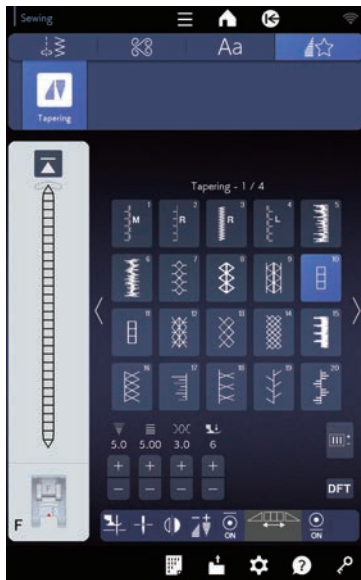

Fonction du point d'arrêt automatique

La machine effectue un point d'arrêt automatique au début et à la fin de la couture avec les réglages par défaut.

Toutefois, vous pouvez activer ou désactiver les points d'arrêt automatique en appuyant sur les touches du point d'arrêt automatique correspondantes sur l'écran tactile de droite.

- ① Touche du point d'arrêt initial
- ② Touche de fin du point d'arrêt
- ③ Point d'arrêt initial
- ④ Point d'arrêt de la fin
- ⑤ Touche de point d'arrêt (ON)
- ⑥ Touche de point d'arrêt (OFF)

Inversion d'un point effilé 1

Appuyez sur la touche d'inversion statique pour inverser un motif effilé verticalement sans inverser son angle d'effilement de début et de fin.

⑦ Touche d'inversion statique

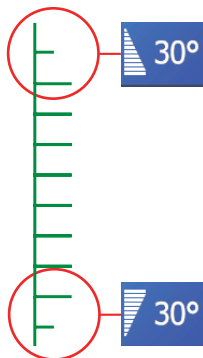
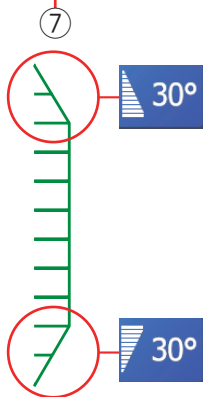



①

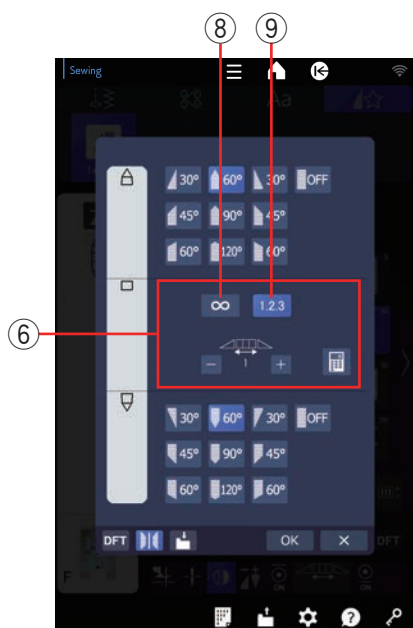
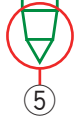
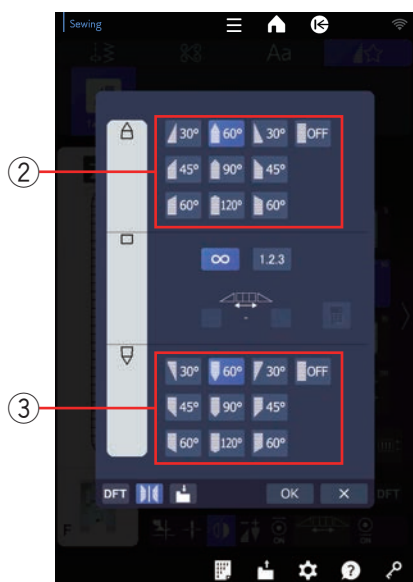

Réglage des points effilés

Vous pouvez ajuster la forme du motif de point effilé. Appuyez sur la touche de réglage de l'effilement. La fenêtre de dialogue s'ouvrira.

- ① Touche de réglage de l'effilement

Forme effilée

Sélectionnez la forme d'effilement pour le début et la fin des motifs de point en appuyant sur les touches correspondant à la forme d'effilement.

Les touches du haut ② permettent de commencer le motif d'effilement ④.

Les touches du bas ③ permettent de terminer le motif d'effilement ⑤.

- ② Touches de forme effilée (pour commencer le motif effilé)
- ③ Touches de forme effilée (pour terminer le motif effilé)

Les chiffres sur les touches de forme effilée indiquent le degré d'effilement. Vous pouvez appliquer l'alignement d'effilement depuis la gauche, le centre, la droite ou le désactiver. Le début et la fin des motifs de points peuvent être alignés séparément.

Longueur du corps de motif

Les touches au milieu ⑥ correspondent à la longueur du corps du motif ⑦.

La machine coud le corps de motif tant que le bouton point d'arrêt est enfoncée lorsque la touche de longueur libre ⑧ est activée. Toutefois, vous pouvez définir le numéro du corps du motif à coudre en appuyant sur la touche de longueur du motif ⑨.

- ⑦ Corps du motif
- ⑧ Touche de longueur libre
- ⑨ Touche de longueur de motif

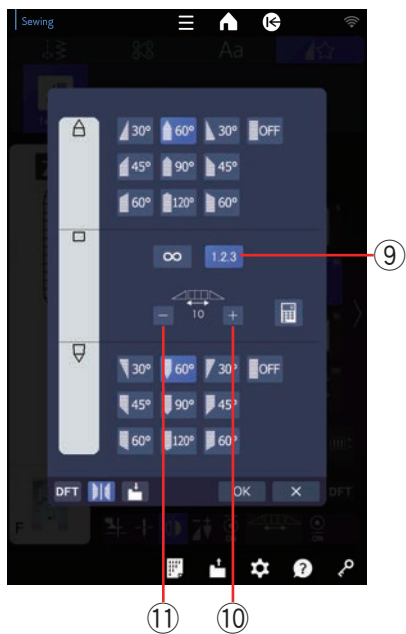

Appuyez sur la touche de longueur de motif.
 Appuyez sur la touche « + » ⑩ ou « - » ⑪ pour définir la longueur de répétition du corps du motif.

⑨ Touche de longueur de motif



Vous pouvez également définir le nombre de répétitions du corps du motif en appuyant sur la touche du pavé numérique.

Appuyez sur la touche du pavé numérique et la fenêtre du pavé numérique s'ouvre.

Entrez le nom de fichier désiré et appuyez sur la touche OK.

⑫ Touche du pavé numérique



Inversion d'un motif effilé 2

Appuyez sur la touche image miroir pour inverser un motif effilé verticalement.

⑬ Touche d'image miroir

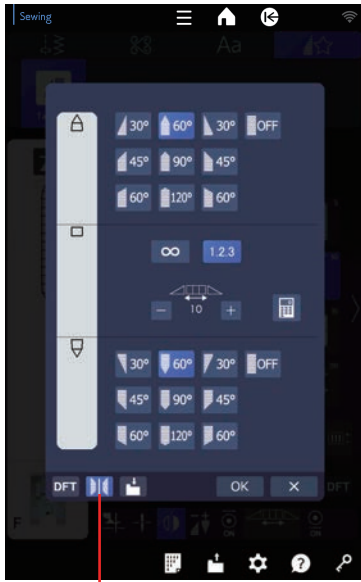

⑬

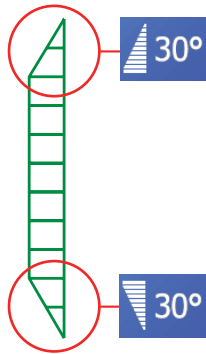
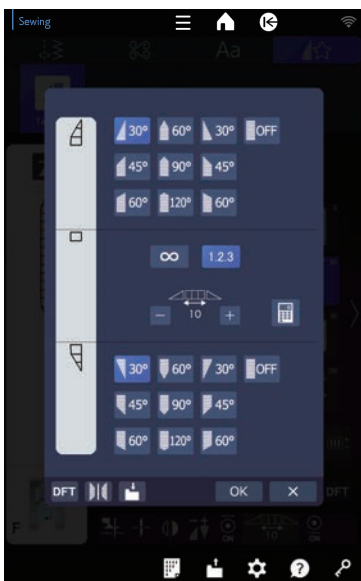
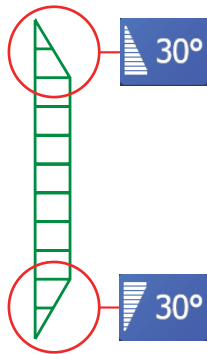
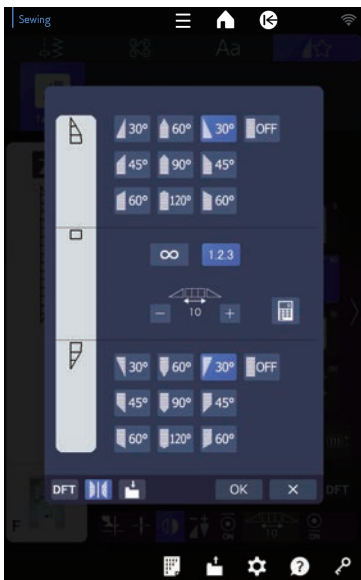

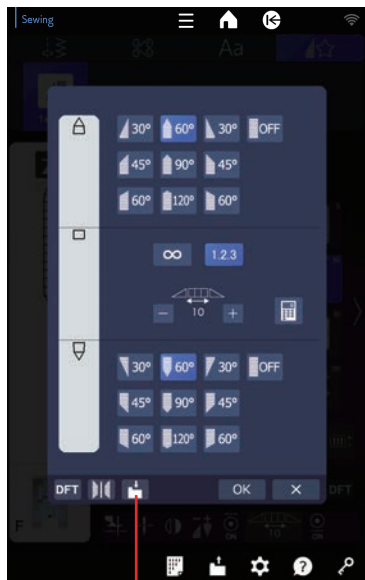

14

Enregistrer des points effilés

Les motifs effilés personnalisés peuvent être enregistrés sous forme de fichier dans la mémoire interne de la machine ou sur une clé USB.

Appuyez sur la touche d'enregistrement de fichier après avoir personnalisé un point effilé.

Le fichier du point effilé est enregistré en tant que fichier *.JCS. Pour enregistrer ou ouvrir le fichier, reportez-vous aux pages 125 à 127.

⑭ Touche d'enregistrement de fichier

1



1

Échantillon de point effilé 2

Exemple: Pour créer un cadre d'angle avec un motif effilé #40

1 Sélectionnez motif #40 ①.

2 3



3

2

2 Appuyez sur la touche du point d'arrêt ② pour désactiver la fin du point d'arrêt.

3 Appuyez sur la touche de réglage de l'effilement ③.

4

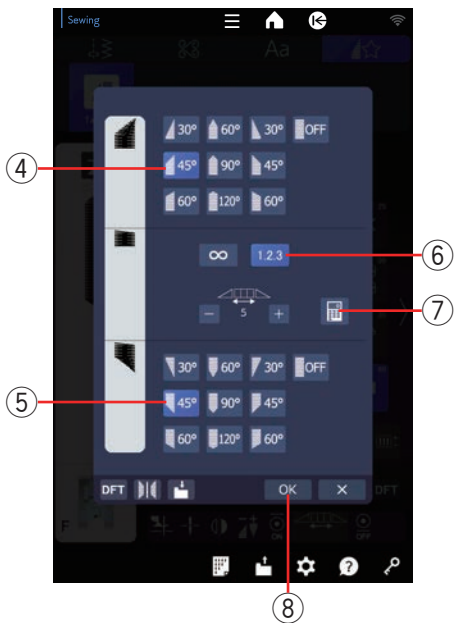

4 Appuyez sur la touche de forme effilée (pour démarrer le motif effilé) ④.

Appuyez sur la touche de forme effilée (pour terminer le motif effilé) ⑤.

Appuyez sur la touche de longueur du motif ⑥.

Appuyez 4 fois sur la touche « + » ou appuyez sur la touche du pavé numérique ⑦ et entrez « 5 ».

Appuyez sur la touche OK ⑧.

5



5 Appuyez sur la touche de pied relevé ⑨.

Vous pouvez vérifier le nombre de motifs du corps ⑩ sur l'icône.

⑩ Nombre de motifs du corps

6

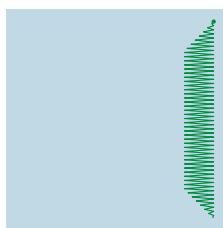

6 Abaissez l'aiguille dans le tissu à l'endroit où vous souhaitez commencer à coudre.

Commencez à coudre. Cousez jusqu'à ce que la machine s'arrête.

La machine s'arrête et le pied-de-biche se lève automatiquement.

7

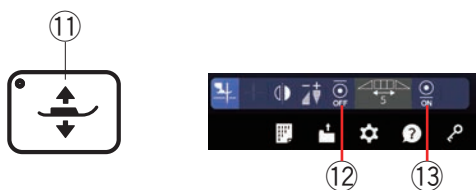

7 Faites pivoter le tissu de 90 degrés.

Appuyez sur le bouton du releveur du pied-de-biche ⑪ pour abaisser le pied-de-biche.

Appuyez sur les touches d'arrêt initial et final.

Assurez-vous que la touche d'arrêt initial est désactivée ⑫ et que la touche d'arrêt final est activée ⑬.

Commencez à coudre dans la nouvelle direction.

8

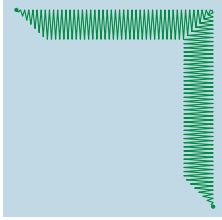

8 La machine s'arrête automatiquement à la fin du coin avec le point d'arrêt.

MONOGRAMMES

Vous pouvez programmer les lettres et les symboles pour le monogramme.

Appuyez sur l'onglet monogramme pour ouvrir la fenêtre de sélection de police.

Vous pouvez sélectionner l'une des 6 polices.

Sélectionnez la police ou le symbole que vous désirez en appuyant sur la touche correspondante.

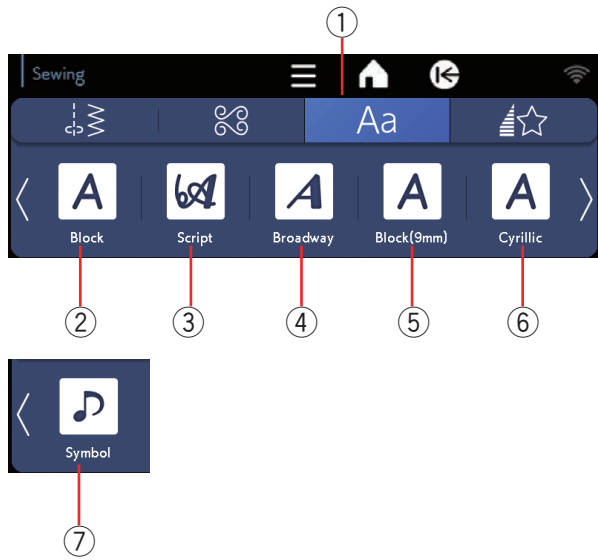

- ① Onglet monogramme
- ② Touche de caractères d'imprimerie
- ③ Touche de caractères script
- ④ Touche de police Broadway
- ⑤ Touche de caractères d'imprimerie (9 mm)
- ⑥ Touche de caractères cyrilliques
- ⑦ Touche de symbole

La fenêtre de mode monogramme s'ouvre.

REMARQUE:

La hauteur de police de bloc (9 mm) est d'environ 9 mm.



Touches de fonction

⑧ Touche du curseur

Appuyez sur la touche du curseur pour déplacer le curseur vers le haut ou vers le bas.

⑨ Touche de casse des lettres

Appuyez sur cette touche pour sélectionner majuscules ou minuscules.

⑩ Touche de taille des lettres

Appuyez sur cette touche pour sélectionner pleine taille (L) ou petite taille (S).

⑪ Touche de prévisualisation

Appuyez cette touche pour visualiser le monogramme complet.

⑫ Touche supprimer

Appuyez sur cette touche pour supprimer le caractère ou le symbole sélectionné.

⑬ Touche d'enregistrement de fichier

Appuyez sur cette touche pour sauvegarder le monogramme sous forme de fichier de données.

Tension manuelle du fil

Cette machine est équipée d'un système de contrôle automatique de la tension de fil. Cependant, il se peut que vous deviez régler manuellement la balance de tension en fonction de l'état de la couture.

Réglage individuel de la tension du fil

Pour appliquer le réglage de la tension de fil pour chaque lettre individuellement, sélectionnez la lettre en déplaçant le curseur.

Appuyez sur « + » ou « - » pour régler la tension de fil de la lettre sélectionnée. La tension de fil ajusté est appliquée à la lettre sélectionnée.

① Réglage de la tension du fil

Réglage de la tension de fil unifiée

Pour appliquer le réglage de la tension de fil à toutes les lettres en même temps, il n'est pas nécessaire de sélectionner les lettres.

Appuyez sur la touche de tension du fil unifié ②. Appuyez sur « + » ou « - » pour régler la tension de fil. La tension de fil ajustée est appliquée à toutes les lettres sélectionnées.

Lorsque le contrôle de tension unifiée du fil est appliqué, la touche de tension unifiée du fil devient bleu clair. Appuyez à nouveau sur la touche de la tension unifiée du fil pour désactiver le réglage de la tension unifiée du fil.

REMARQUE:

Le réglage unifié de la tension du fil ne peut pas être appliqué aux caractères de symbole.

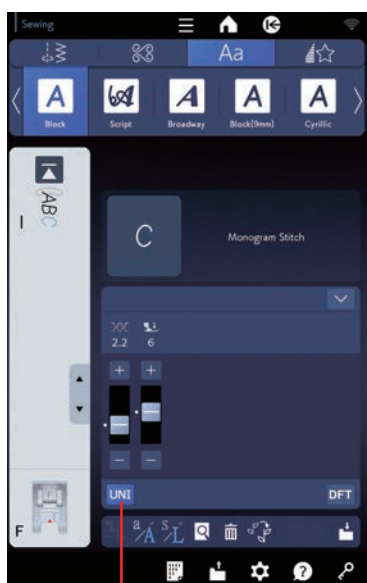
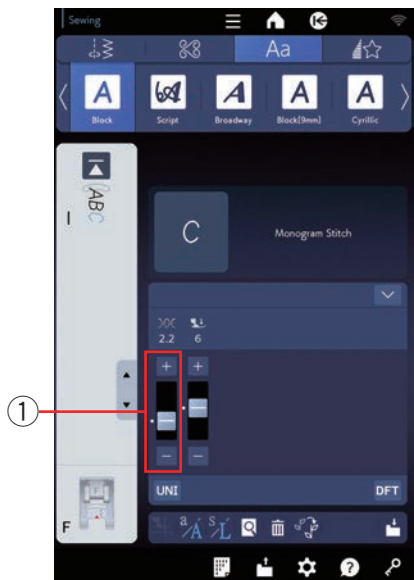

②

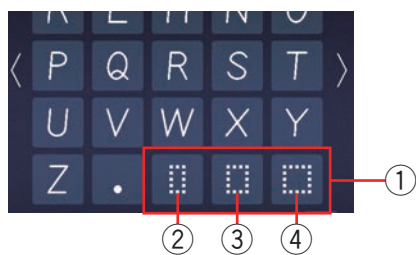

Espacement

Pour entrer un espacement dans un monogramme, appuyez sur une des trois touches d'espacement qui se trouvent dans le coin inférieur droit de la fenêtre de sélection du monogramme.

- ① Touches d'espacement
- ② Petit espacement
- ③ Espacement moyen
- ④ Grand espacement

Réduire la taille des lettres

Pour réduire la hauteur d'un caractère à environ 2/3 de sa taille d'origine, sélectionnez le caractère et appuyez sur la touche de taille des lettres.

① Touche de taille des lettres

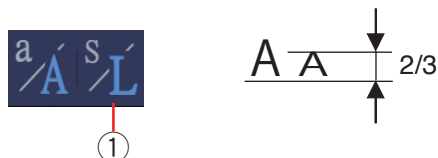

Programmation d'un monogramme

Pour programmer un monogramme, entrez simplement les caractères en appuyant sur les touches correspondantes qui le composent.

Exemple 1: « Quilt » en caractères d'imprimerie
Sélectionnez la police de caractères d'imprimerie.

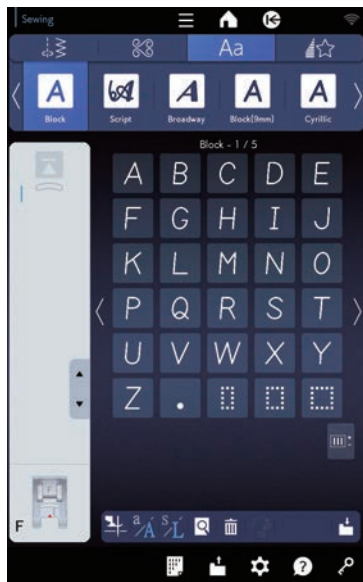

Entrez « Q ».

Appuyez sur la touche de casse des lettres pour sélectionner les minuscules.

① Touche de casse des lettres

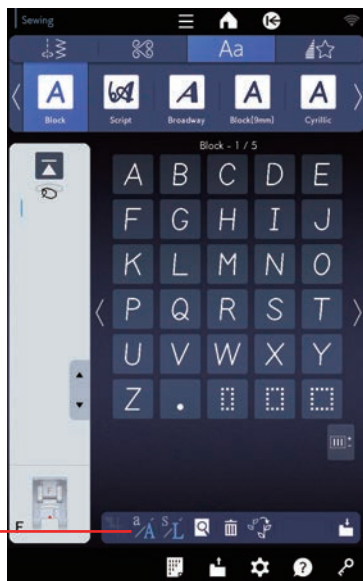

Entrer « u », « i », « l » et « t ».



Commencez à coudre. Cousez jusqu'à ce que la machine s'arrête.

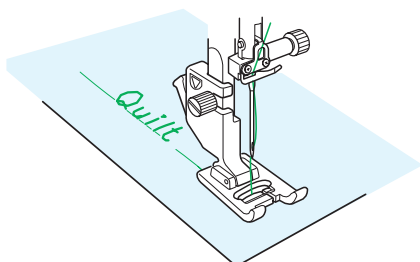

Exemple 2: « ♥Café » en police Broadway

Appuyez sur l'onglet des monogrammes et sélectionnez Symboles.

Entrez un cœur.

Appuyez sur la touche du curseur et sélectionnez la police Broadway.

Entrez « C ».

- ① Onglet Monogrammes
- ② Touche du curseur

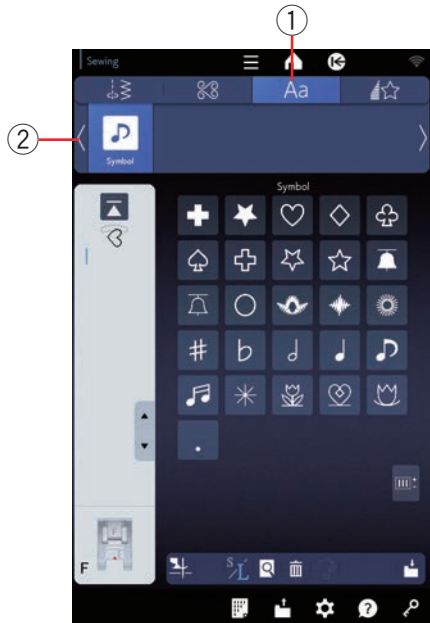

Appuyez sur la touche de casse des lettres et sélectionnez les lettres minuscules.

Entrez « a » et « f ».

- ③ Touche de casse des lettres

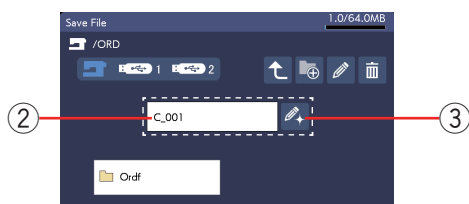
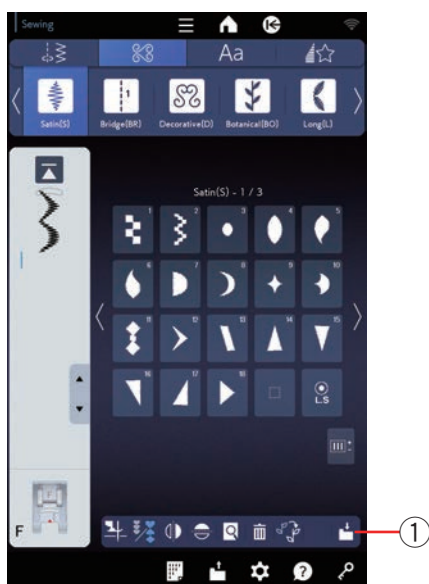
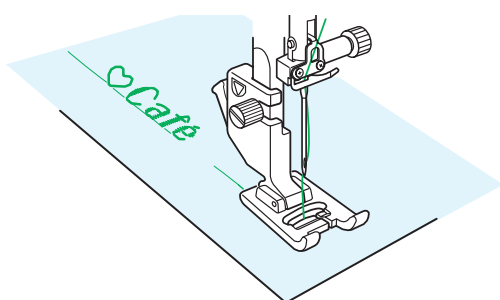

Appuyez sur la touche de page suivante pour accéder à la page 4 sur 5.

Entrez « é ».

④ Touche page suivante

REMARQUE:

Utilisez une aiguille à pointe bleue pour coudre des monogrammes.
 Appliquez une feuille de stabilisateur pour des tissus fins ou des tissus extensibles.
 Faites un essai de couture pour contrôler les résultats de couture.

Commencez à coudre. Cousez jusqu'à ce que la machine s'arrête.

Enregistrement d'une combinaison de motifs

La combinaison de motifs et le monogramme peuvent être enregistrés sous forme de fichier dans la mémoire interne de la machine ou sur une clé USB.

La machine est équipée d'un port USB pour les clés USB.

Appuyez sur la touche d'enregistrement de fichier après avoir programmé une combinaison de motifs pour ouvrir la fenêtre correspondante.

① Touche d'enregistrement de fichier

Sélectionnez l'emplacement de l'endroit où vous souhaitez sauvegarder la combinaison de motifs.

Le dossier « Ordf » s'affiche.

Sélectionnez le dossier « Ordf » et le nom du fichier est attribué automatiquement en commençant par C_001.....dans l'ordre.

Appuyez sur la touche OK pour enregistrer le fichier sous le nom attribué.

② Nom du fichier

Si vous désirez attribuer un nom unique au fichier, appuyez sur la touche renommer et la fenêtre du clavier s'ouvre.

③ Touche renommer

REMARQUE:

- Les fichiers et les dossiers sont affichés sur plusieurs pages.
- Ce modèle prend en charge les formats FAT16 et FAT32 uniquement. Si la clé USB n'est pas lue, vérifiez son format (voir pages 185 à 186).
- N'utilisez pas de lecteur de carte USB ni de concentrateur USB.

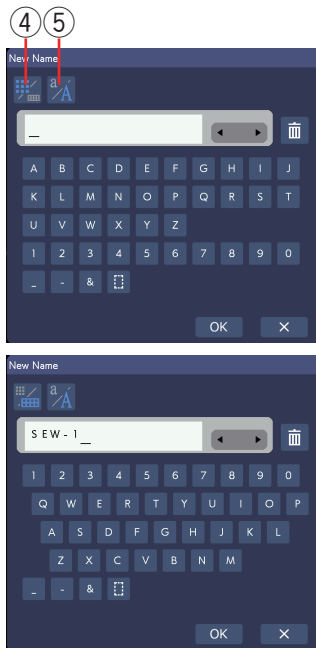

Si vous souhaitez utiliser un clavier QWERTY, appuyez sur la touche du clavier.

Appuyez sur la touche de casse de lettres pour sélectionner majuscules ou minuscules.

- ④ Touche de clavier
- ⑤ Touche de casse des lettres

Saisissez un nouveau nom et appuyez sur la touche OK pour changer le nom du fichier.

Appuyez sur la touche OK et le fichier est enregistré sous le nouveau nom.

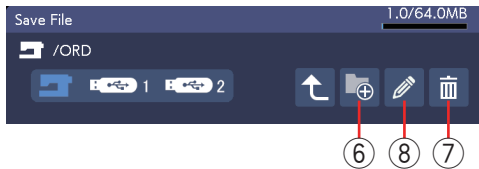

Création d'un nouveau dossier

Sélectionnez un emplacement pour un nouveau dossier et appuyez sur la touche nouveau dossier. La fenêtre du clavier s'ouvre.

Entrez un nom de dossier et appuyez sur la touche OK. Le nouveau dossier est créé sous le nom attribué.

- ⑥ Touche nouveau dossier

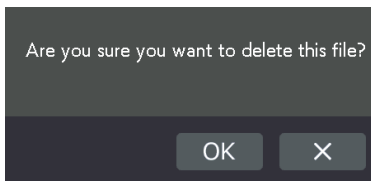

Suppression d'un fichier ou dossier

Appuyez sur la touche supprimer et sélectionnez le fichier ou dossier à supprimer.

Un message de confirmation apparaît.

Appuyez sur la touche OK pour supprimer le fichier ou le dossier.

- ⑦ Touche supprimer



Modification d'un nom de dossier ou de fichier

Appuyez sur la touche de changement de nom et sélectionnez le fichier ou le dossier dont vous souhaitez modifier le nom. La fenêtre du clavier s'ouvre.

Saisissez le nouveau nom, puis appuyez sur la touche OK.

Le nom du fichier ou du dossier sera modifié.

- ⑧ Touche renommer

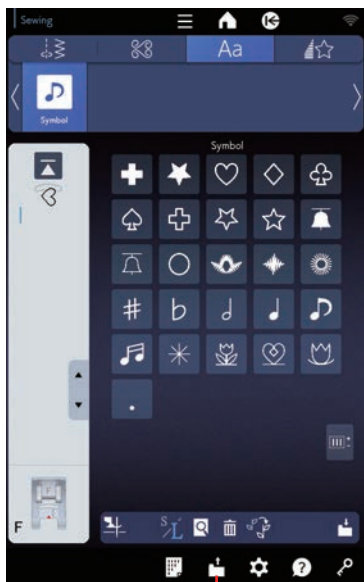

①

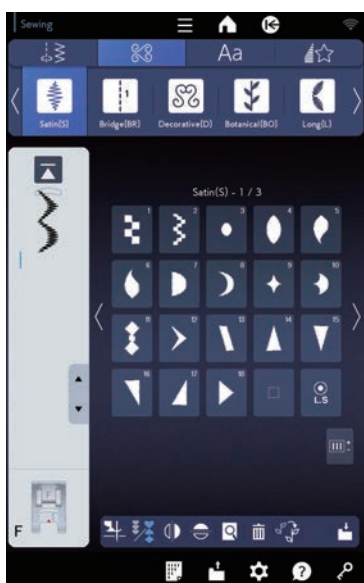
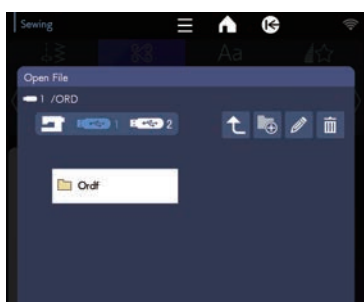

Ouverture d'une combinaison de motifs

Vous pouvez ouvrir la combinaison de motifs et les monogrammes enregistrés dans la mémoire interne de la machine ou sur une clé USB.

Appuyez sur la touche d'ouverture du fichier et la fenêtre ouvrir le fichier s'ouvre.

① Touche d'ouverture de fichier

Sélectionnez l'emplacement de la mémoire; soit la mémoire interne de la machine, soit une clé USB.

Le dossier « Ordf » apparaît.

REMARQUE:

- Si vous avez créé des dossiers auparavant, ces dossiers apparaissent également.
- Si vous ne trouvez pas le dossier ou le fichier désiré dans la page, appuyez sur la touche de page suivante ou précédente pour afficher les autres pages.

Sélectionnez le dossier souhaité et la liste des fichiers apparaît.

Sélectionnez le fichier désiré.

L'écran retourne à la fenêtre coudre ordinaire affichant la combinaison de motifs ou les monogrammes enregistrés.

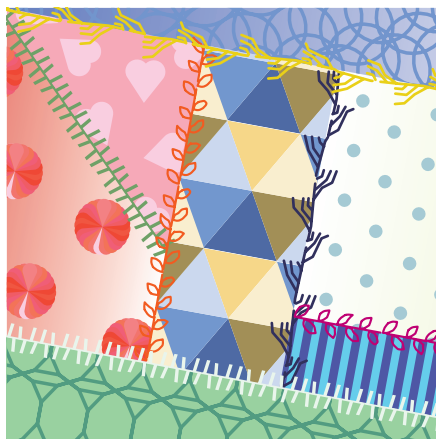

① ②

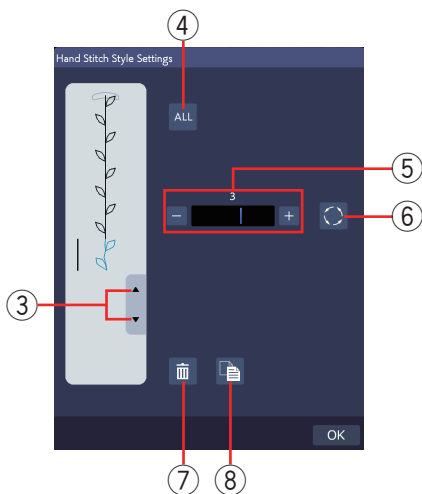

③ ④ ⑤ ⑥ ⑦ ⑧

REMARQUE:

Le style de variation sera modifié lorsque vous modifiez le rapport d'allongement des points bourdon ou utilisez la touche d'image miroir horizontale.

STYLE POINT À LA MAIN

Style point à la main

Vous pouvez créer vos propres coutures pour leur donner un aspect cousu main en modifiant de manière subtile les motifs de couture. Ceci peut être utilisé pour les motifs décoratifs des vêtements pour enfants, de petits articles autres que les pointes folles pour la courtépointe. Utilisez un fil épais (#30) pour des résultats de couture plus efficaces. Le style de point d'aspect fait à la main peut être appliqué en mode de programmation (voir page 105).

REMARQUE:

- Le style de point d'aspect fait à la main ne peut pas être appliqué aux motifs des points de raccord (BR1 à 12), les points de Mirage (M1 à 20) et les monogrammes sauf les suivants.
- Le style de couture à la main peut être appliqué aux motifs de couture, aux lettres majuscules (pleine taille) et les symboles/chiffres des caractères cyrilliques.

Vous pouvez apprécier de délicieux résultats de couture chaque fois que vous changez les motifs. En combinant ces motifs avec des différences subtiles, vous pouvez créer des motifs uniques à la différence des modèles réguliers. Les formes des motifs peuvent être déformées en fonction du type, de l'épaisseur et de la vitesse de couture du tissu. Testez toujours la couture sur un petit morceau de tissu identique à celui que vous souhaitez utiliser.

Couture:

- 1 Appuyez sur la touche de programmation. Sélectionnez les motifs souhaités.
 - ① Touche de programmation
- 2 Appuyez sur la touche de style de points fait-main. La fenêtre des paramètres de style de points fait-main s'ouvre.
 - ② Touche de style de point fait main
- 3 Pour sélectionner le motif, appuyez sur la touche curseur pour déplacer le curseur vers le haut ou vers le bas.
 - ③ Touche du curseur
 Pour sélectionner tous les modèles, appuyez sur la touche ALL.
 - ④ Touche de ALL
- 4 Pour régler la force de variation du motif sélectionné, appuyez sur « + » ou « - ».
 - ⑤ Réglage de la force de variation

REMARQUE:

La plage réglable de force de variation est OFF (0) à 5.

- 5 Vous pouvez modifier le style de variation. Pour modifier le style de variation, appuyez sur la touche de style de variation.
 - ⑥ Touche de style de variation
 Vous ne pouvez pas choisir le style de variation précédent après une modification. Enregistrez votre style de variation préféré avec la touche d'enregistrement de fichier (voir page page 125). Vérifiez l'image de couture. Testez la couture sur un petit morceau de tissu identique à celui que vous souhaitez utiliser.
- 6 Vous pouvez supprimer ou copier les motifs sélectionnés individuellement. Pour supprimer le motif sélectionné, appuyez sur la touche supprimer. Pour copier le motif sélectionné, appuyez sur la touche de copie.
 - ⑦ Touche supprimer
 - ⑧ Touche de copie

APPLICATIONS DE COUTURE

Variété des applications de couture

L'application de couture est une fonction unique qui vous permet de disposer d'applications de couture utiles. Appuyez sur la touche accueil pour accéder à la fenêtre d'accueil.

① Touche accueil

Appuyez sur la touche de l'application de couture de la fenêtre d'accueil pour ouvrir le menu de l'application de couture. Appuyez sur l'une des touches pour sélectionner la catégorie.

② Couture

③ Matelassage

Les applications de couture utilisant des pieds-de-biche en option peuvent être sélectionnées en appuyant sur l'onglet de pied en option ④.

Veillez vous reporter aux instructions sur le pied en option pour la couture.

④ Onglet de pied-de-biche en option

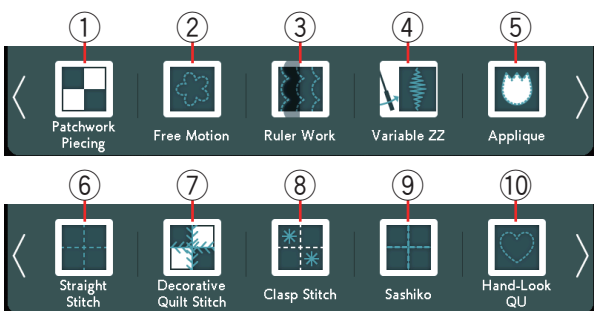
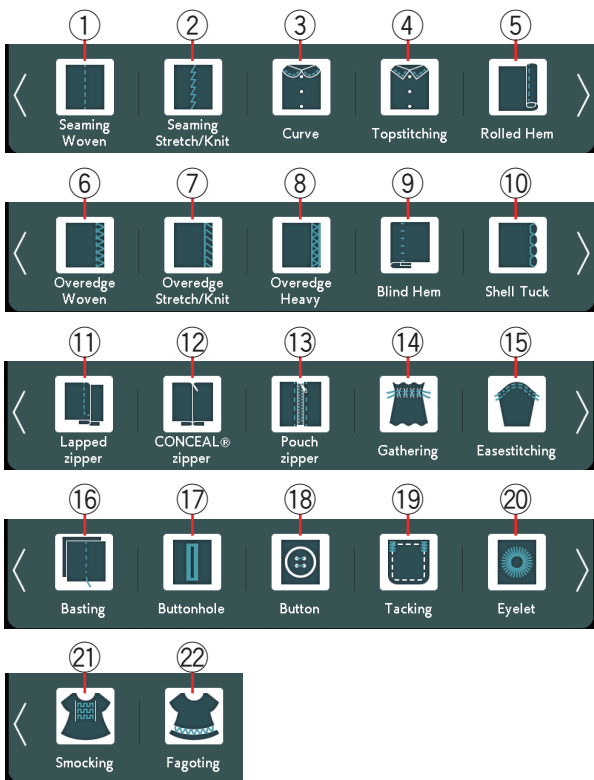
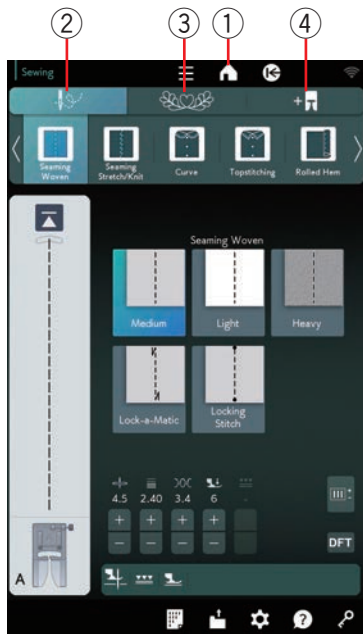

Couture

Dans la catégorie couture dans l'application couture, vous disposez de 22 applications de couture utiles.

Les 22 applications de couture sont les suivantes:

- ① Sertissage tissés
- ② Sertissage stretch/tricot
- ③ Courbe
- ④ Surpiqûre
- ⑤ Rouleauté
- ⑥ Surjet tissé
- ⑦ Surjet stretch/tricot
- ⑧ Surjet épais
- ⑨ Ourlet invisible
- ⑩ Pli coquillé
- ⑪ Tirette divisible
- ⑫ Tirette CONCEAL®
- ⑬ Tirette poche
- ⑭ Fronçage
- ⑮ Arrondir manche
- ⑯ Fauillage
- ⑰ Boutonnière
- ⑱ Bouton
- ⑲ Bride
- ⑳ Œillet
- ㉑ Smock
- ㉒ Ajourée

Quilt (Matelassage)

Dans cette catégorie, 10 types de points utiles pour le matelassage sont proposés.

Appuyez sur l'icône de matelassage pour ouvrir le menu d'applications de matelassage.

Les 10 applications de matelassage sont les suivantes:

- ① Assemblage patchwork
- ② Mouvement libre
- ③ Travail à la règle
- ④ ZZ variable
- ⑤ Appliqué
- ⑥ Point droit
- ⑦ Point quilting décoratif (matelassage)
- ⑧ Point étoile
- ⑨ Sashiko
- ⑩ Quilt-main

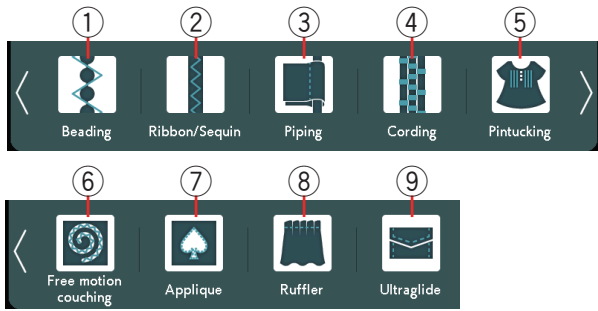

Applications de couture en option

La catégorie option de l'application de couture ,vous disposez de 9 applications de couture utiles.

Appuyez sur l'onglet de pied en option pour ouvrir le menu d'applications de couture en option.

Les 9 applications de couture en option sont les suivantes:

- ① Mille grain
- ② Ruban/Paillette
- ③ Biais gansé
- ④ Travail d'ourlage
- ⑤ Nervurage
- ⑥ Libre sur fils couchés
- ⑦ Appliqué
- ⑧ Fronceur
- ⑨ Ultra-glissant

Reportez-vous aux instructions sur le pied en option pour la couture.

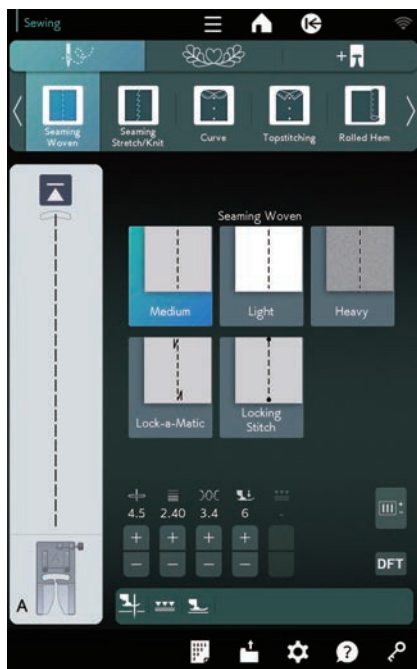

Application de couture

Sertissage tissus

Points droits pour la couture de tissus stables réguliers.

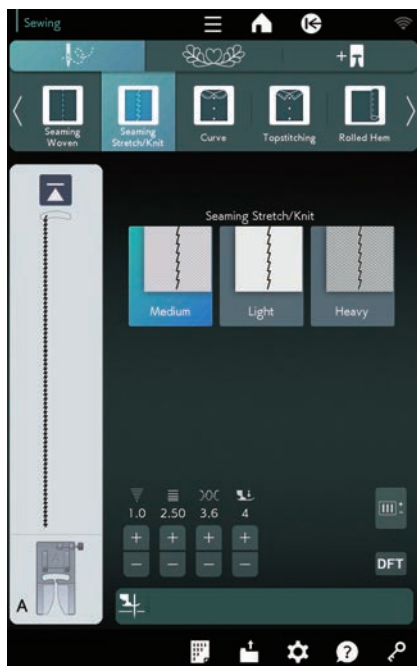

Sertissage stretch/tricotées

Points extensibles étroits pour coudre les tissus extensibles ou en tricot.

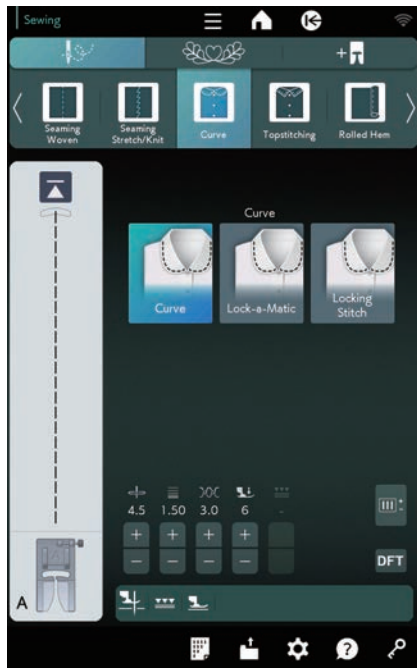

Courbe

Points droits courts pour le couture des lignes courbes.

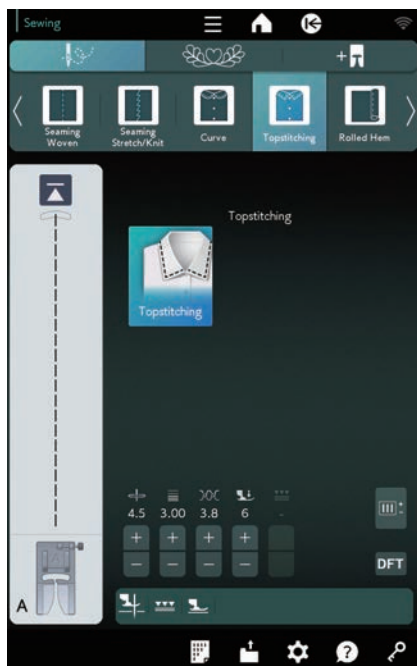

Point

Longs points droits pour points avec des fils épais.

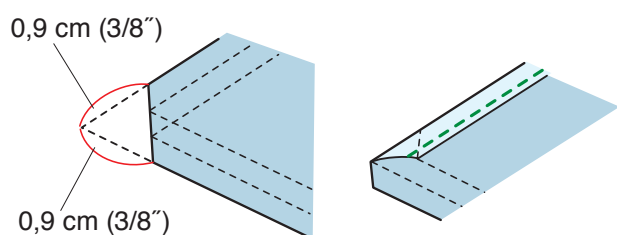
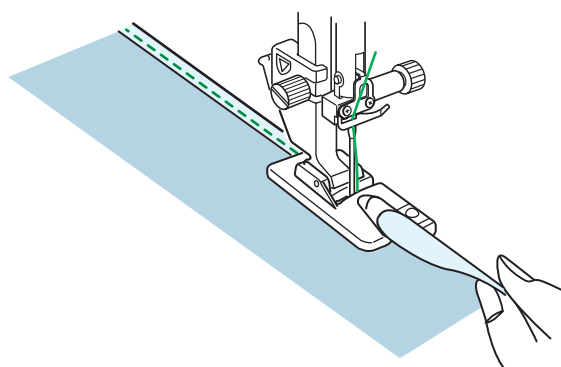
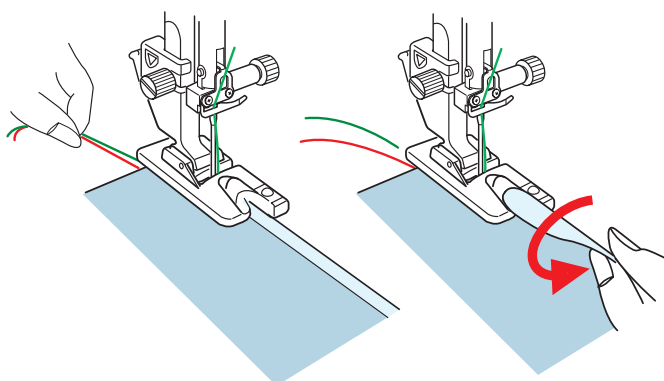
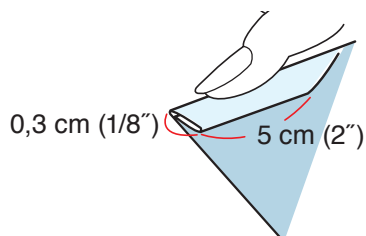
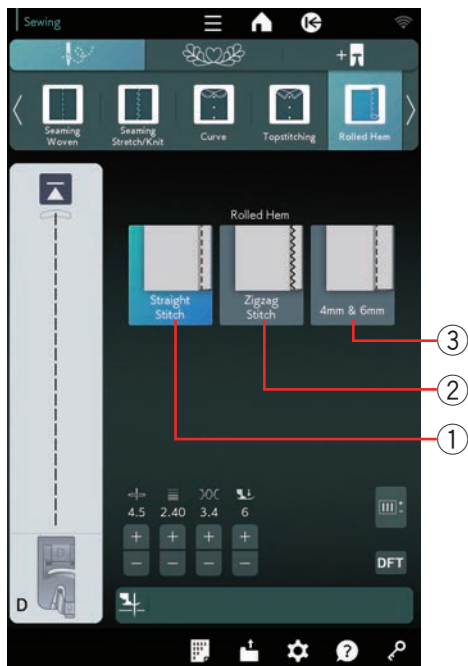

Rouleauté

- ① Point droit
Réalisation d'ourlets roulés à points droits
- ② Point zigzag
Réalisation d'ourlets roulés à points zigzag
- ③ 4 mm & 6 mm
Réalisation d'ourlets roulés à l'aide des pieds ourleurs D1 et D2 en option

Couture:

Fixez le pied à ourlet roulé D.

Pliez le bord du tissu deux fois pour former un ourlet de 0,3 cm (1/8'') de large et de 5 cm (2'') de long, puis repassez.

Placez le tissu de manière à aligner le bord de l'ourlet avec le guide du pied. Tournez le volant pour abaisser l'aiguille jusqu'au point de départ.

Abaissez le pied et piquez plusieurs points lentement tout en tirant sur les fils pour faciliter l'entraînement du tissu.

Arrêtez la machine et piquez l'aiguille dans le tissu. Relevez le pied et insérez la partie pliée du tissu dans la courbure du pied.

Abaissez le pied et piquez tout en soulevant le bord du tissu afin de le présenter de manière uniforme et régulière dans la courbure.

REMARQUE:

Coupez 0,9 cm (3/8'') dans les coins pour réduire l'épaisseur.

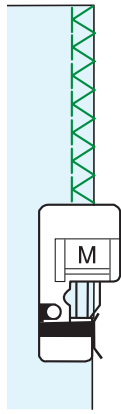
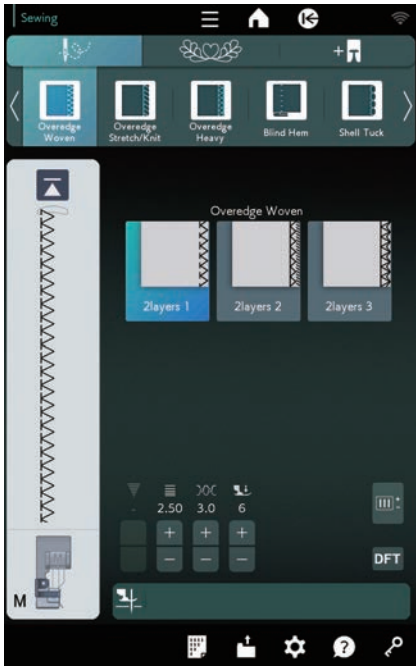

Surjet tissu

Point de surfilage pour 2 épaisseurs de tissus tissés ordinaires.

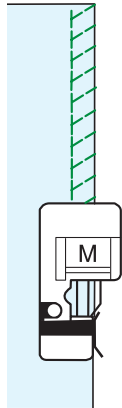
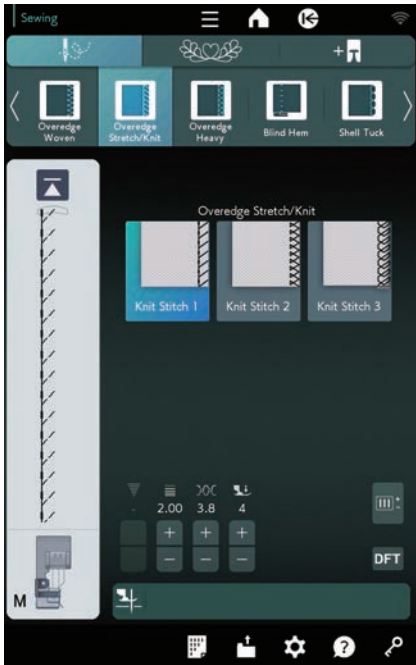

Surjet stretch/tricots

Point tricot pour la finition des bords vifs de tissus extensibles ou tricotés.

Pour de meilleurs résultats, utilisez le pied zigzag A et coudre en laissant une valeur de couture adéquate. Coupez l'excédent à proximité de la couture après la couture.

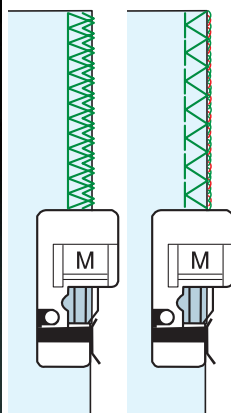
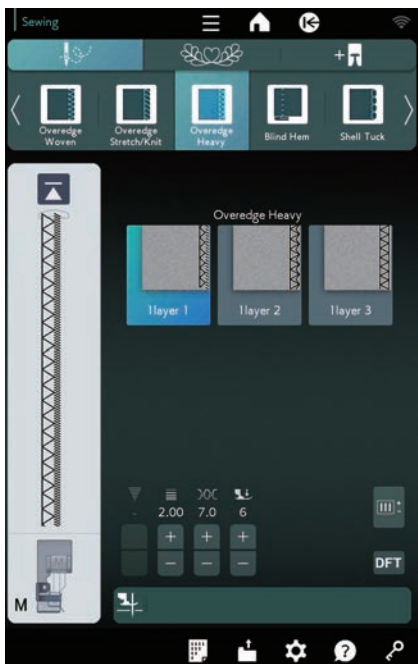
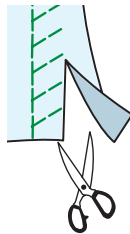

Surjet épais

Surjet double pour éviter que les bords bruts des toiles et des gabardines ne s'effilochent.

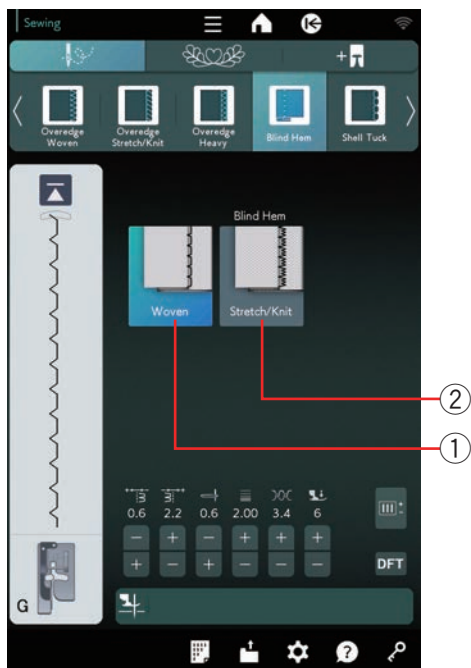

Ourlet invisible

Les 2 options suivantes sont disponibles:

① Tissé

Pour la réalisation d'ourlets invisibles sur tissus stables réguliers.

② Stretch/tricot

Pour la réalisation d'ourlets invisibles sur tissus stretchs ou tricotés.

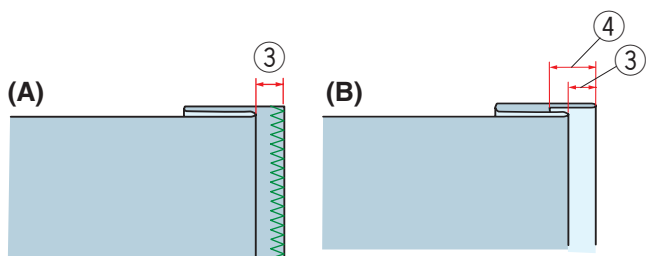

Couture:

Fixez le pied de l'ourlet invisible G.

Pliez le tissu afin de former un ourlet en laissant une valeur de couture de 0,5 cm (1/4") comme illustré.

③ 0,5 cm (1/4")

(A) Tissus d'épaisseur moyenne à épais: Le bord brut doit être surfilé.

(B) Tissus fins: Pliez le bord brut sur 1 cm (1/2").

④ 1 cm (1/2")

Positionnez le tissu de façon à ce que le pli soit à gauche du guide situé sur le pied. Abaissez le pied-de-biche.

L'aiguille doit juste percer le bord plié lorsqu'elle vient piquer à gauche.

Ajustez la position de chute de l'aiguille, le cas échéant.

Piquez en guidant le pli le long du guide.

⑤ Pliure

⑥ Guide

⑦ Envers du tissu

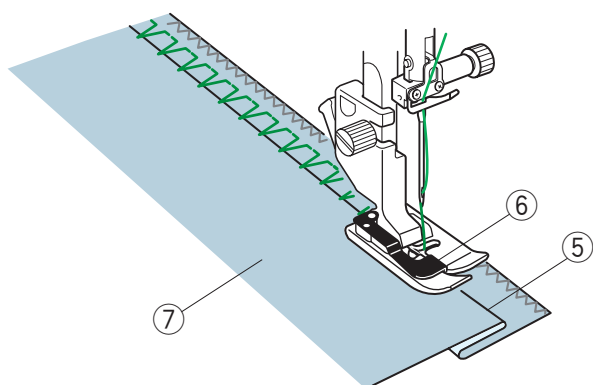

Une fois le travail de couture terminé, ouvrez le tissu à plat.

La couture du côté endroit du tissu est presque invisible.

⑦ Envers du tissu

⑧ Endroit du tissu

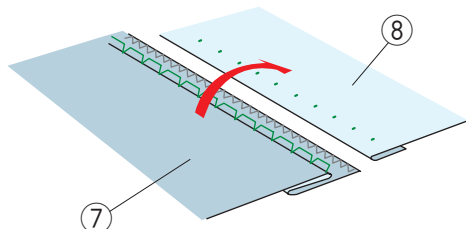

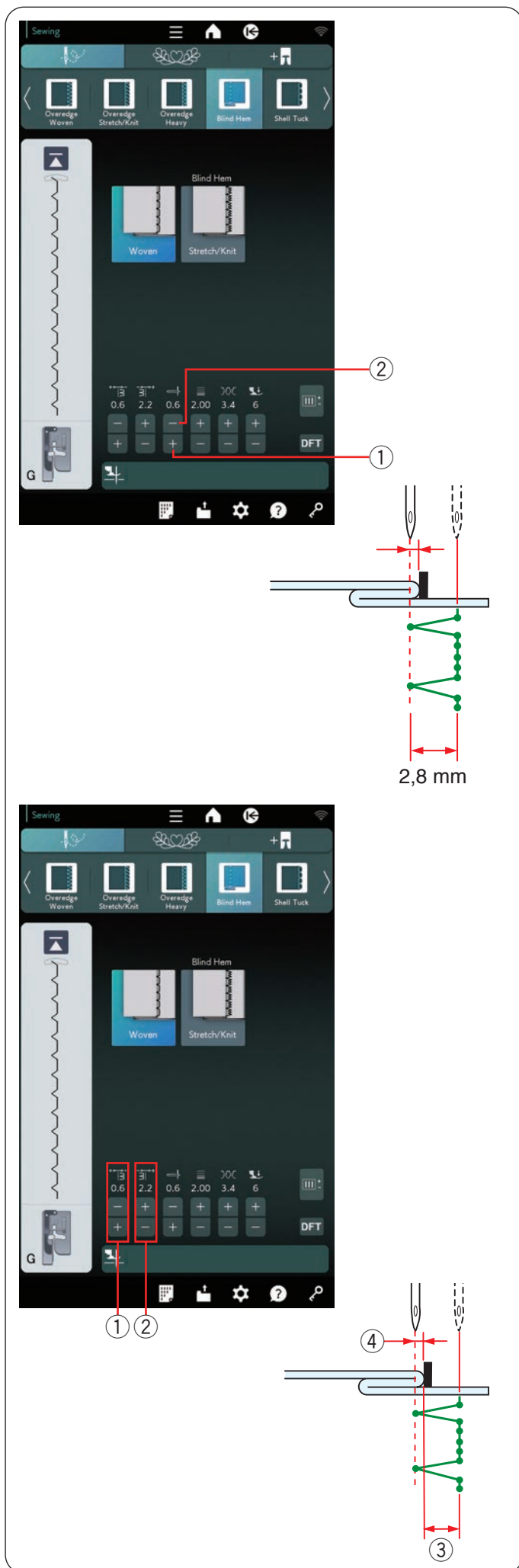

Réglage de la position de piqûre de l'aiguille

Appuyez sur la « + » touche ① dans la rangée supérieure pour déplacer la position de piqûre de l'aiguille vers la gauche.

Appuyez sur la « - » touche ② dans la rangée supérieure pour déplacer la position de piqûre de l'aiguille vers la droite.

La position de piqûre de l'aiguille change, tandis que la largeur de point (2,8 mm) reste la même.

La distance entre la position de chute de l'aiguille et le guide du pied est indiquée en millimètre.

REMARQUE:

Vous pouvez changer la largeur de point en modifiant la position de chute d'aiguille à droite.

Modification de la largeur de point d'ourlet invisible

Appuyez sur la touche « + » ② pour augmenter la largeur de point ③.

Appuyez sur la touche « - » ② pour diminuer la largeur d'assemblage ③.

REMARQUE:

La position de piqûre de l'aiguille gauche ④ peut être déplacée à l'aide de la touche « + » ou « - » ①.

Pli coquille

Les 3 options suivantes sont disponibles:

- ① Étroit
Point coquille étroit
- ② Normal
Point coquille de largeur normal
- ③ Large
Point coquille régulier

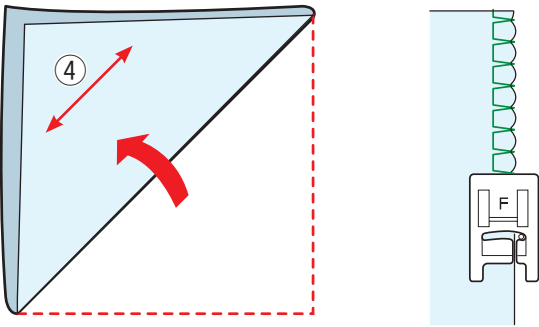
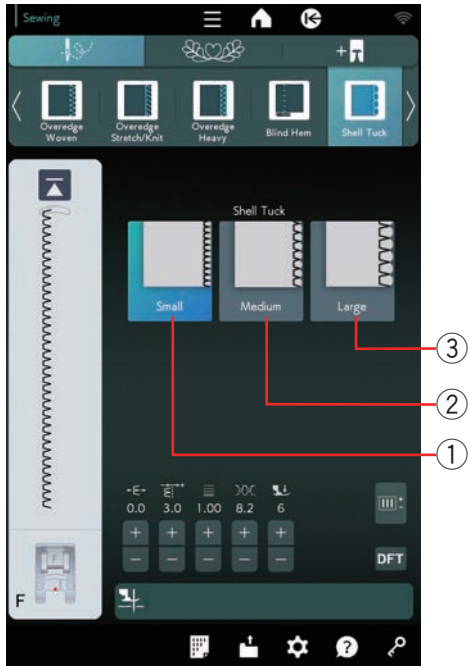

Couture:

Utilisez un tissu léger (du tricot, par exemple).
Pliez le tissu en biais ④ comme illustré et piquez sur le pli.

Laissez l'aiguille piquer juste contre l'ourlet pour créer un ourlet fantaisie.

Si vous cousez des plis, espacez-les d'au moins 1,5 cm (5/8").

- ④ Sens du biais

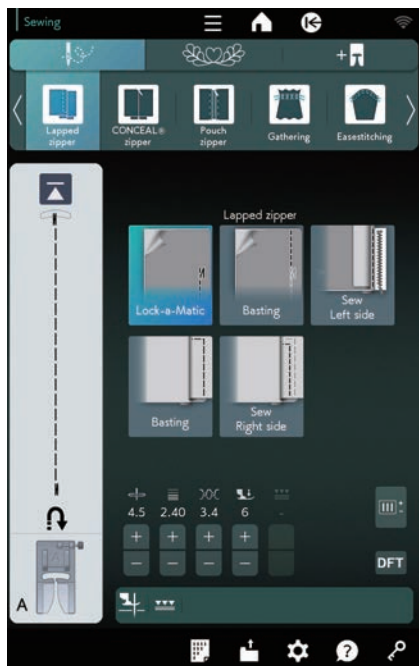

Tirette divisible

Appuyez sur l'icône de fermeture à glissière rabattue et la fenêtre de couture des fermetures s'ouvre. Appuyez sur l'icône d'étape de couture et le réglage de la machine s'ajustera automatiquement pour correspondre à chaque étape de couture.

REMARQUE:

Le pied à double entraînement VD (simple) et le pied à double entraînement pour fermeture à glissière ED (simple) apparaissent sur l'écran tactile de droite lorsque le touche de double entraînement est enfoncée. Le pied à double entraînement pour fermeture à glissière ED (simple) est utilisé conjointement avec le pied à double entraînement VD (simple).

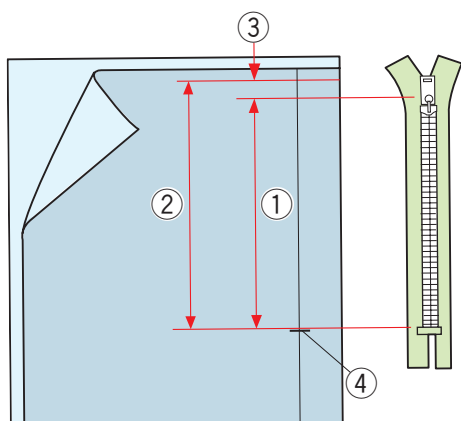
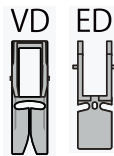

Préparation du tissu

Ajoutez 1 cm (3/8") à la longueur de la fermeture à glissière. Ceci est la longueur totale de l'ouverture. Repérez l'extrémité de l'ouverture.

- ① Longueur de la fermeture éclair
- ② Longueur de l'ouverture
- ③ 1 cm (3/8")
- ④ Extrémité de l'ouverture

Fixer le pied zigzag A.

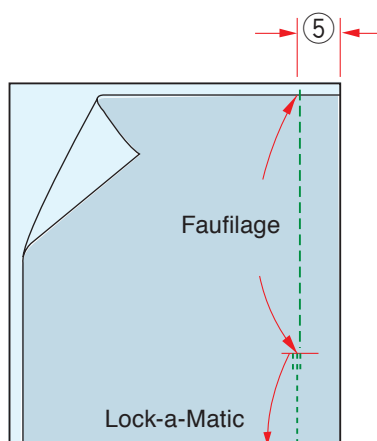

Lock-a-Matic

Placez le tissu endroit contre endroit, puis piquez jusqu'à l'extrémité de l'ouverture, en laissant une valeur de couture de 2 cm (3/4").

- ⑤ 2 cm (3/4")



Faufilage

Faufillez l'ouverture de la fermeture à glissière.



Coud côté gauche

Fixez le pied de la fermeture à glissière E.

Repliez la valeur de couture gauche. Tournez la valeur de couture droite vers le dessous pour former un pli de 0,2 à 0,3 cm (1/8").

Placez les dents de la fermeture à glissière près du pli et épinglez cette dernière.

- ① 0,2 à 0,3 cm (1/8")
- ② Dents de la fermeture éclair
- ③ Pli

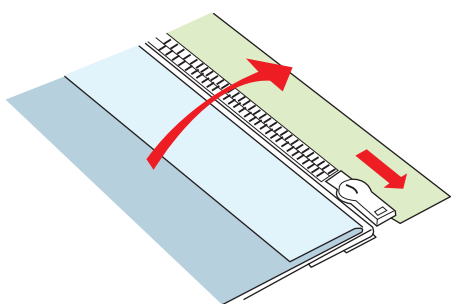
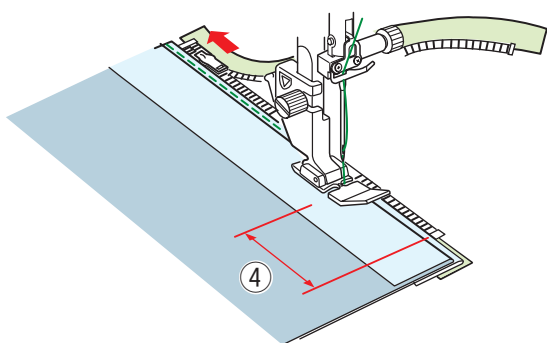
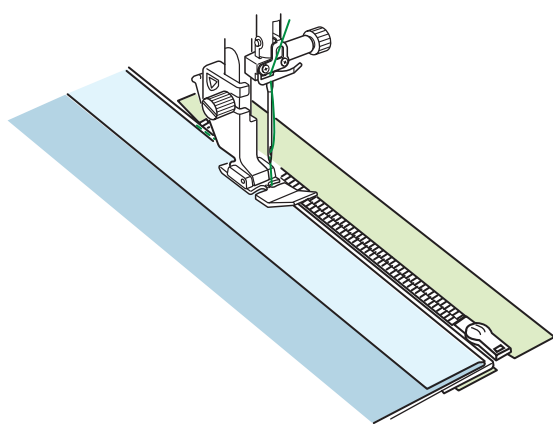
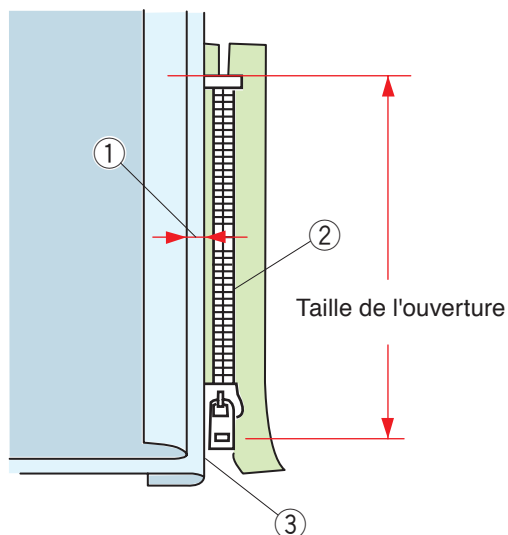

Abaissez le pied sur le dessus de la fermeture, en bas, afin que l'aiguille pique le tissu à côté du pli et du ruban de la fermeture à glissière.

Cousez le long de la fermeture à glissière en guidant les dents de la fermeture le long du bord inférieur du pied.

Piquez toutes les épaisseurs à côté du pli.

Arrêtez-vous 5 cm (2") avant que le pied de la fermeture à glissière E n'atteigne le curseur sur le ruban de la fermeture à glissière.

- ④ 5 cm (2")

Relevez le pied et ouvrez la fermeture à glissière. Abaissez le pied et cousez le reste de la couture.

Fermez la fermeture à glissière et étalez complètement le tissu, l'endroit du tissu orienté vers vous.



Faufilage

Remplacez le pied par le pied zigzag A.

Faufilez ensemble le tissu ouvert et le ruban de la fermeture à glissière.

① Faufilage

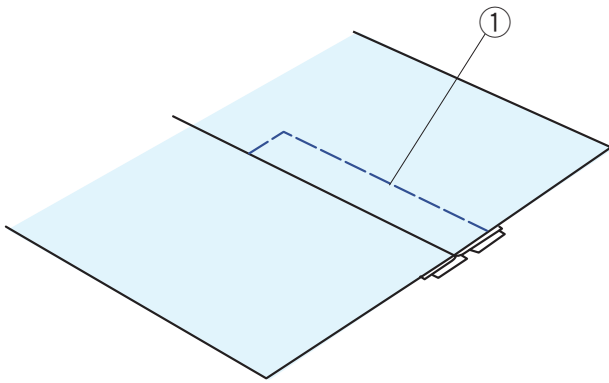

Coud côté droit

Remplacez le pied par le pied de la fermeture à glissière E. Piquez en marche arrière en travers de l'extrémité de l'ouverture sur 1 cm (3/8").

Traversez le vêtement et le ruban de la fermeture à glissière, en guidant les dents de la fermeture le long du bord inférieur du pied.

Arrêtez-vous à environ 5 cm (2") du haut de la fermeture à glissière.

Levez le pied et retirez les points de faufilage.

② Points de faufilage

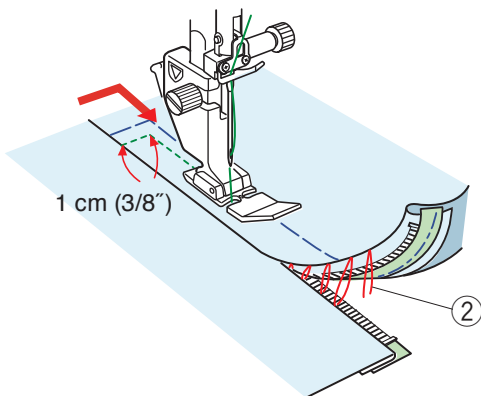

Ouvrez la fermeture à glissière et déplacez le curseur vers l'arrière du pied.

Abaissez le pied et cousez le reste de la couture en vous assurant que le pli soit plat.

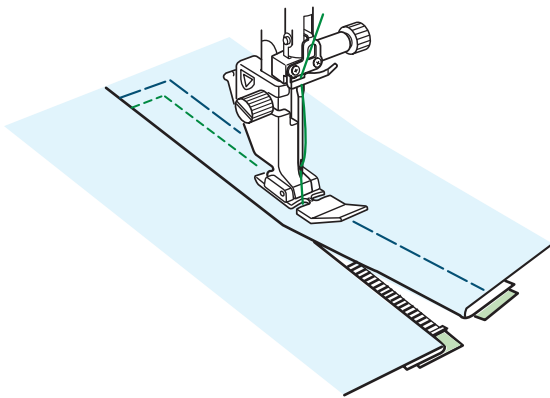

Retirez les points de faufilage.

① Faufilage

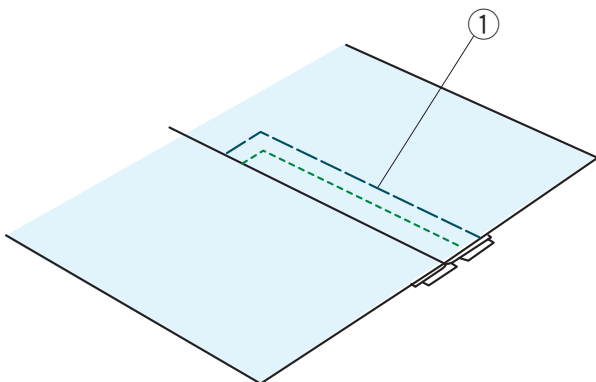



Tirette CONCEAL®*

Appuyez sur l'icône du pied pour fermeture à glissière CONCEAL® Z* et la fenêtre affichera les touches d'icône étape par étape.

Préparez une fermeture à glissière invisible 2 cm (3/4") plus longue que la taille de l'ouverture.

Appuyez sur l'icône d'étape de couture et les réglages de la machine s'ajusteront automatiquement pour correspondre à chaque étape de couture.

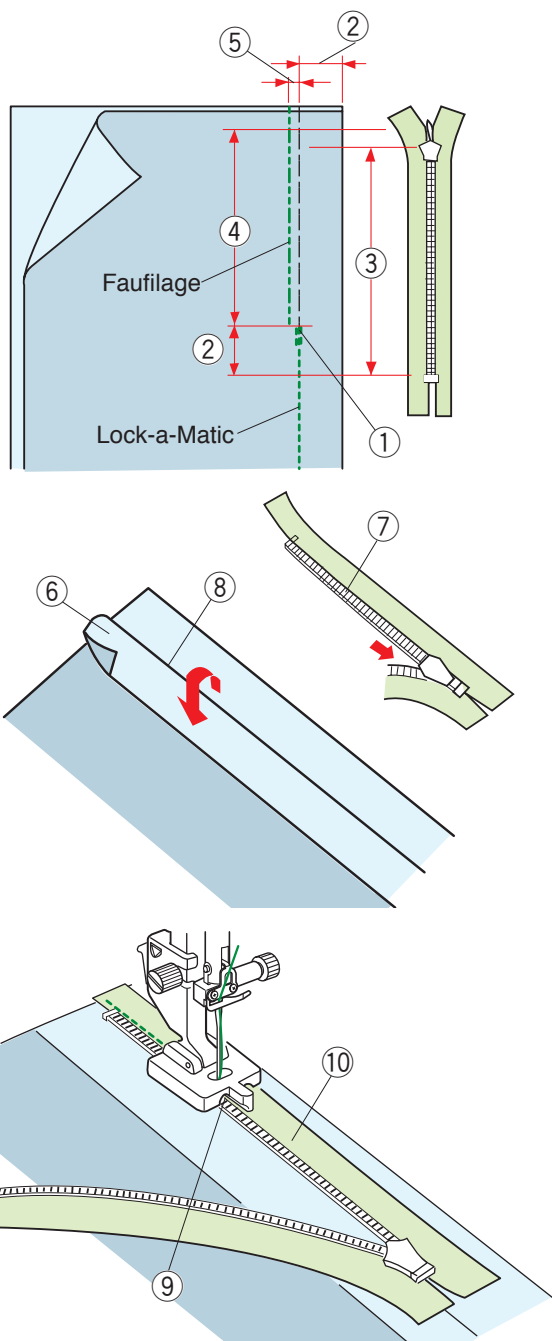

Lock-a-Matic

Fixez le pied zigzag A. Placez les côtés droit du tissu ensemble et coudre à l'extrémité de l'ouverture avec une valeur de couture de 2 cm (3/4"). Appuyez sur le bouton de marche arrière pour verrouiller la couture.

- ① Extrémité de l'ouverture
- ② 2 cm (3/4")
- ③ Longueur de la fermeture éclair
- ④ Longueur de l'ouverture



Fauilage

Faufilez l'ouverture 0,3 cm (1/8") à l'intérieur de la ligne de couture.

- ⑤ 0,3 cm (1/8")

Repliez la valeur de couture gauche vers le corsage. Ouvrez la fermeture à glissière et placez-la sur la valeur de couture droite avec l'endroit vers le haut.

Placez les dents de droite de la fermeture à glissière près du pli et épinglez cette dernière.

- ⑥ Valeur de couture gauche
- ⑦ Dents de la fermeture éclair
- ⑧ Pli



Griffes droites

Fixez le pied pour fermeture à glissière CONCEAL® Z*. Relevez les dents de la fermeture à glissière sur la droite et abaissez le pied de sorte que la rainure gauche du pied attrape les dents la fermeture à glissière.

Piquez à travers le ruban de la fermeture à glissière et le tissu jusqu'à la fin de l'ouverture.

Inversez les points pour sécuriser la couture.

- ⑨ Rainure gauche
- ⑩ Ruban de la fermeture éclair

* « CONCEAL » est une marque déposée de YKK Corporation.

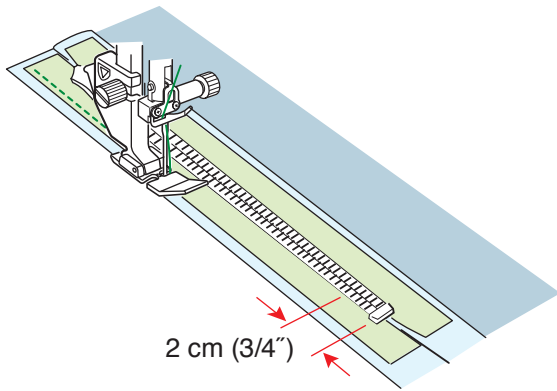

2 cm (3/4")

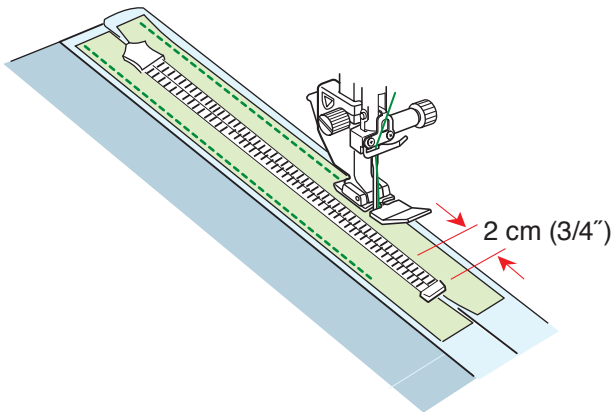

2 cm (3/4")

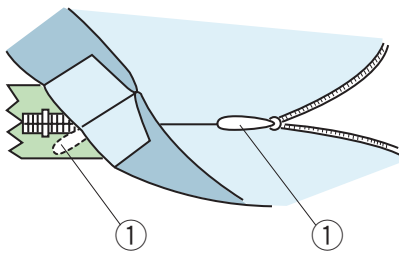

①

①

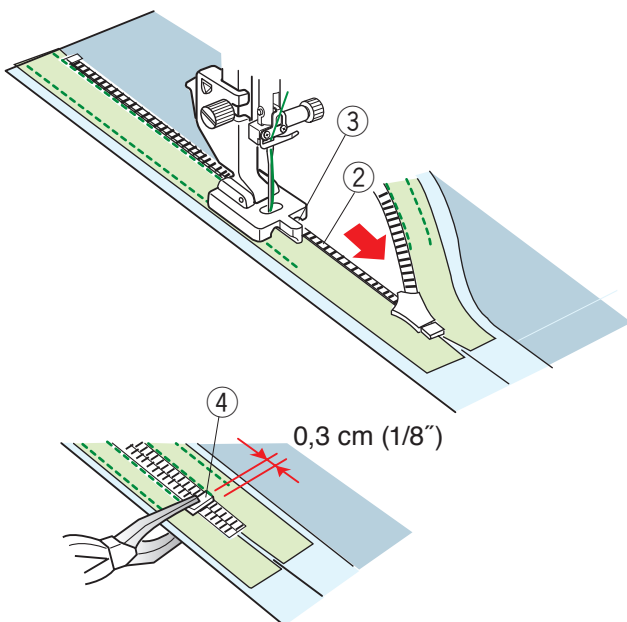

0,3 cm (1/8")

④



Left side
of tape

Côté gauche du ruban

Relevez le pied et fermez la fermeture à glissière. Remplacez le pied par le pied de la fermeture à glissière E.

Tournez et pliez le corsage vers la droite. Cousez le long du bord gauche du ruban de la fermeture à glissière et inversez les points 2 cm (3/4") avant le bas de la fermeture à glissière.



Right side
of tape

Côté droit du ruban

Tournez et pliez le corsage vers la gauche.

Cousez le long du bord droit du ruban de la fermeture à glissière et inversez les points 2 cm (3/4") avant le bas de la fermeture à glissière.



Left
of teeth

Griffes gauches

Levez le pied et remplacez-le par le pied de la fermeture à glissière CONCEAL® Z.

Retirez les points de faufilage.

Ouvrez la fermeture à glissière et insérez la languette entre le tissu et la bande de fermeture à glissière pour permettre à la tirette d'atteindre la butée.

① Tirette

Relevez les dents de la fermeture éclair sur la gauche et abaissez le pied de sorte que la rainure droite du pied capture les dents de la fermeture éclair.

Piquez à travers le ruban de la fermeture à glissière et le tissu jusqu'à la fin de l'ouverture. Inversez les points pour sécuriser la couture.

② Dents de la fermeture éclair

③ Rainure droite

Faites glisser la butée jusqu'à 0,3 cm (1/8") en dessous de l'extrémité de l'ouverture et fixez la butée à l'aide d'une pince.

④ Butée

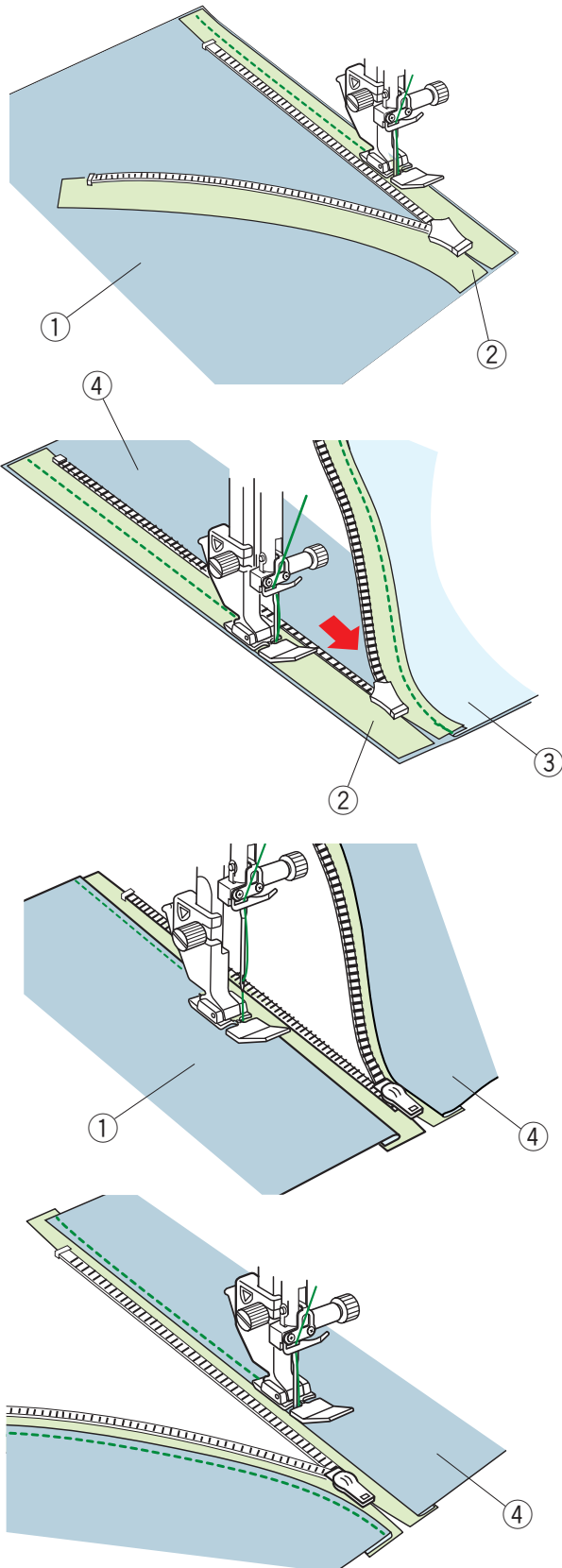
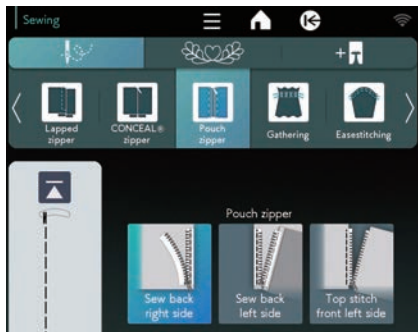

Tirette poche

Appuyez sur l'icône de la fermeture à glissière pour pochette et la fenêtre affichera les touches d'icône étape par étape. Préparez 2 morceaux de tissu et une fermeture à glissière.

REMARQUE: Le pied à double entraînement VD

(simple) et le pied à double entraînement pour fermeture à glissière ED (simple) apparaissent sur l'écran tactile de droite lorsque le touche de double entraînement est enfoncée. Le pied à double entraînement pour fermeture à glissière ED (simple) est utilisé conjointement avec le pied à double entraînement VD (simple).

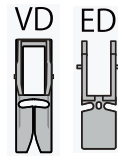

Coud arrière côté droit

Fixez le pied de la fermeture à glissière E.

Ouvrez la fermeture éclair.

Placez les côtés endroit du tissu et du ruban de fermeture à glissière ensemble en alignant les deux bords droits.

Cousez le long de la fermeture à glissière en alignant le bord droit du pied et du ruban de fermeture à glissière.

Arrêtez-vous 5 cm (2") avant que le pied de la fermeture à glissière E n'atteigne le curseur sur le ruban de la

fermeture à glissière. Fermez la fermeture à glissière et cousez le reste de la couture.

① Endroit du tissu A

② Envers du ruban de fermeture à glissière



Coud arrière côté gauche

Repliez la valeur de couture droite.

Placez l'endroit de l'autre côté et le ruban de fermeture à glissière ensemble en alignant les deux bords gauche.

Ouvrez la fermeture à glissière et piquez le long de la fermeture à glissière en alignant le bord gauche du pied et le ruban de la fermeture à glissière.

Arrêtez-vous 5 cm (2") avant que le pied de la fermeture à glissière E n'atteigne le curseur sur le ruban de la

fermeture à glissière. Fermez la fermeture à glissière et cousez le reste de la couture.

③ Envers du tissu A

④ Endroit du tissu B



Surpiqûre avant gauche

Repliez la valeur de couture. Étalez le tissu ouvert à plat avec l'endroit du tissu vers le haut. Ouvrez la fermeture à glissière. Cousez le long du pli du tissu en alignant le

côté droit du pied pour fermeture éclair sur le bord plié. Arrêtez-vous 5 cm (2") avant que le pied à fermeture à

glissière étroit E n'atteigne le curseur sur le ruban de la fermeture à glissière. Fermez la fermeture à glissière et

cousez le reste de la couture.



Surpiqûre avant droite

Ouvrez la fermeture à glissière. Cousez le long du pli du tissu en alignant le côté gauche du pied pour fermeture à glissière avec le bord plié.

Arrêtez-vous 5 cm (2") avant que le pied de la fermeture à glissière E n'atteigne le curseur sur le ruban de la

fermeture à glissière. Fermez la fermeture à glissière et cousez le reste de la couture.

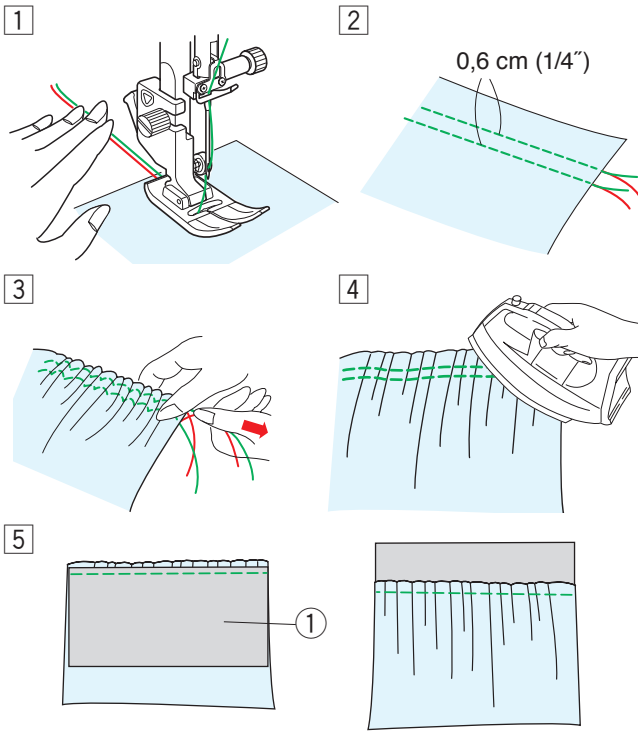
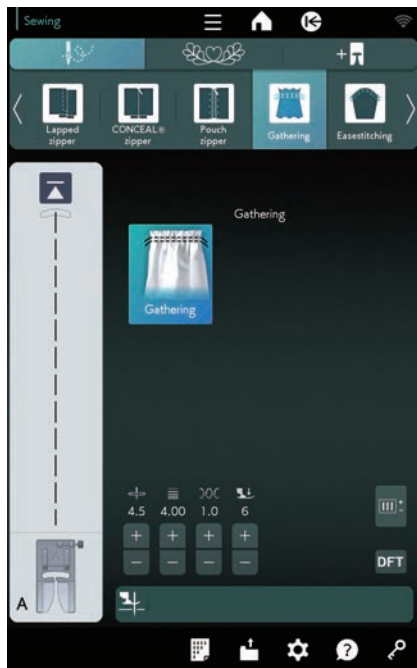

Fronçage

- 1 Tirez les deux fils sur 10 cm (4") derrière et sous le pied-de-biche (voir page 36).
- 2 Cousez deux rangées de points droits avec un espacement de 0,6 cm (1/4") entre eux. Nouez les fils au début.
- 3 Tirez les fils de la canette à la fin pour froncer le tissu.
- 4 Nouez les fils à la fin et répartissez les fronces de manière uniforme.
- 5 Préparez le tissu pour fixer les fronces. Quittez l'application de couture. Sélectionnez point droit U1. Réglez la tension du fil sur « 3,4 » et la longueur de l'assemblage sur « 2,40 » (paramètres par défaut). Placez l'envers du tissu ① sous le fronçage. Cousez les points droits entre les deux lignes de fronçage. Supprimez les deux lignes de points droits.

REMARQUE:

Vous pouvez coudre le point droit sous les deux lignes de fronces pour couvrir les lignes de fronces restantes.

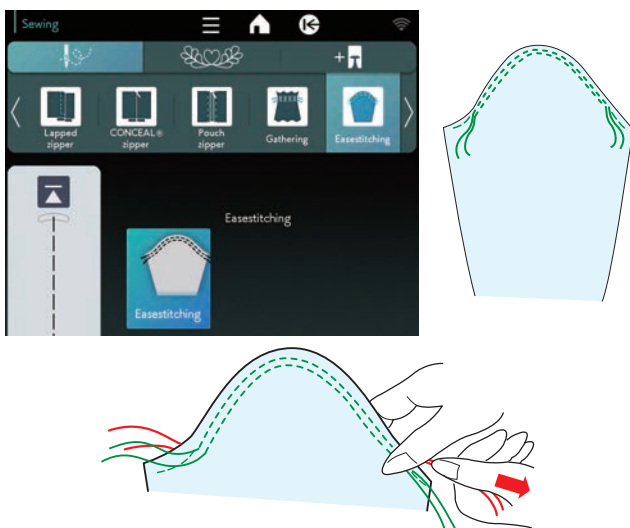

Arrondir manche

Cette section vous permet non seulement de coudre des points de fronces normaux mais elle vous fournit également un point spécial pour ajuster une tête de manche.

- Tirez les deux fils d'environ 10 cm (4").
- Cousez deux rangées de points à 3 mm (1/8") l'une de l'autre le long de la lisière de la tête de la manche.
- Tirez doucement les fils de la bobine pour faire rentrer le haut de la manche en faisant coïncider sa dimension avec celle de l'emmanchure.
- Veillez à ne pas former de fronces en haut de la manche.

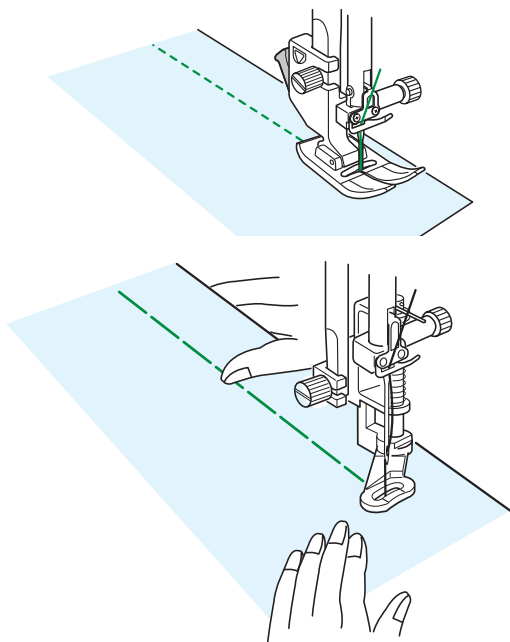
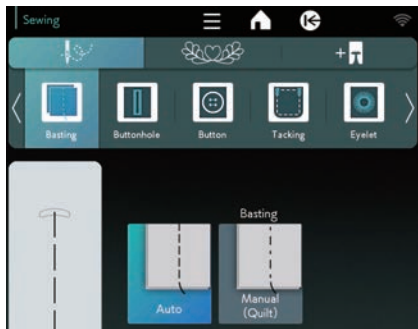

Faufilage

2 points de faufilage sont disponibles dans cette section.

Faufilage (Automatique)

Ce point s'utilise pour faufiler le ruban des fermetures à glissière ou monter des vêtements.

Cousez de la même manière que pour la couture au point droit.

Faufilage (Quilt faufilage)

Attachez le pied à repriser PD-H.

REMARQUE:

Reportez-vous à la page 27 pour savoir comment attacher le pied à repriser PD-H.

Couture:

Maintenez le tissu bien tendu et appuyez sur la pédale. La machine coud un seul point et s'arrête automatiquement.

Faites glisser le tissu vers l'arrière pour le prochain point.



Boutonnière

Veillez vous reporter aux pages 62 à 75 pour les « BOUTONNIÈRES ET POINTS SPÉCIAUX ».

Tissus normal/épais

Veillez vous reporter aux pages 63 à 66 pour « B1 Boutonnière (carrée) avec détecteur ».

Tissus fins/normal

Veillez vous reporter à la page 70 pour « B3 Boutonnière à extrémité arrondie ».

Tissus fins

Veillez vous reporter à la page 70 pour « B4 Boutonnière pour tissu fin ».

Tissus épais

Veillez vous reporter à la page 70 pour « B5 Boutonnière à œillet ».

Tissus tricot

Veillez vous reporter à la page 70 pour « B11 Boutonnière pour tricot ».

Style ancien

Veillez vous reporter à la page 70 pour « B12 boutonnière antique ».

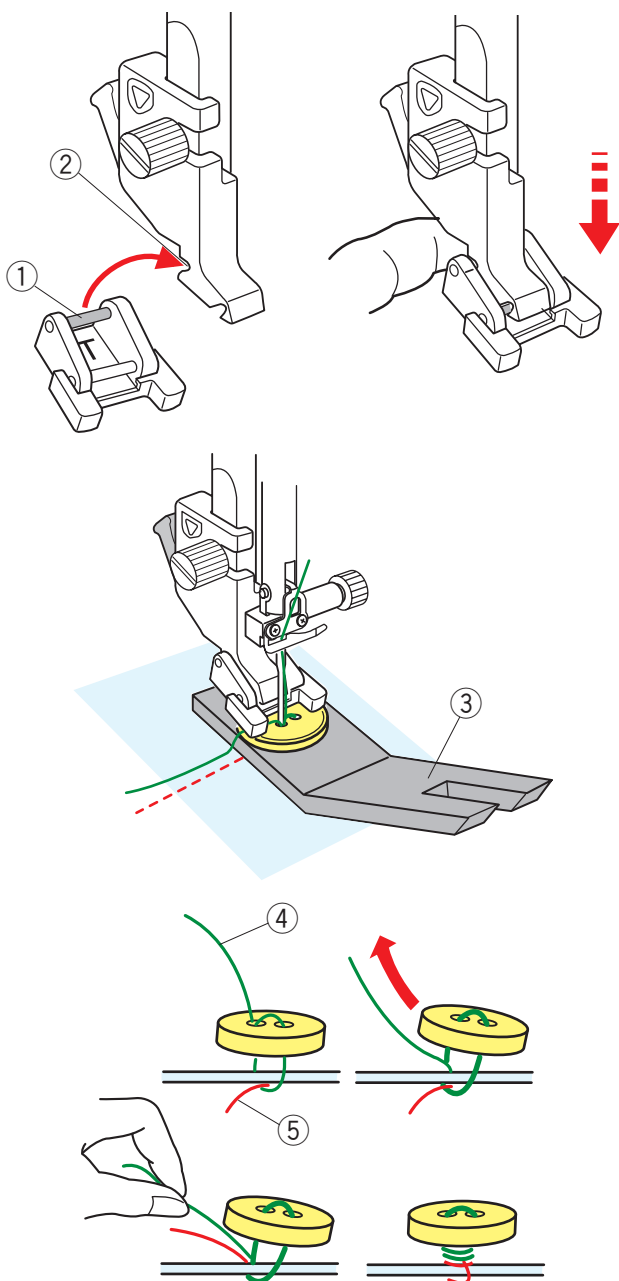
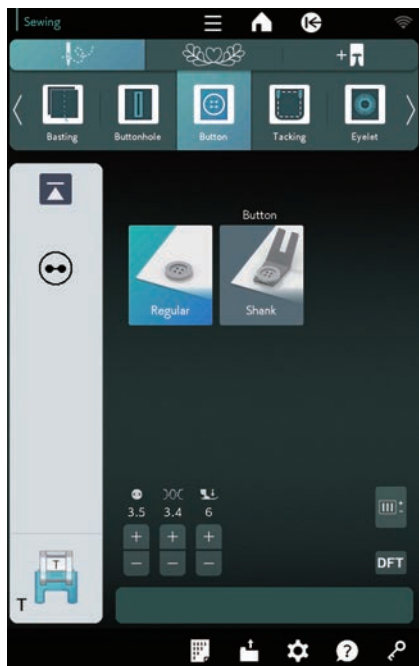

Coudre des boutons

Lorsque vous posez un bouton sur un tissu épais, vous devez confectionner une queue de bouton en utilisant la plaque pour queues de bouton.

Les griffes d'alimentation s'abaissent automatiquement lors de la sélection de la section de couture des boutons.

Fixation du pied T pour coudre des boutons

Veillez à appuyer sur la touche de verrouillage pour verrouiller la machine.

Relevez le pied-de-biche à l'aide du releveur du pied-de-biche.

Insérez la tige arrière du pied dans l'échancrure arrière du porte-pied.

- ① Tige arrière
- ② Rainure arrière

Abaissez doucement le releveur de pied-de-biche tout en maintenant le pied avec le doigt pour positionner le pied. Appuyez sur la touche de verrouillage pour déverrouiller la machine.

Sélectionnez l'icône  pour créer une tige à l'aide de la plaque pour boutons avec pied.

Placez un bouton sur le tissu et abaissez l'aiguille dans le trou gauche du bouton en tournant le volant avec la main. Insérez la plaque pour la tige sous le bouton.

Abaissez le pied pour maintenir le bouton en place pendant que vous alignez le bouton dans le sens voulu.

- ③ Plaque pour boutons avec pied

REMARQUE:

- La plaque pour boutons avec pied est double face.
- La plaque pour boutons a deux types d'épaisseur: 4,5 mm et 3 mm.
- Ces épaisseurs offrent un espace entre le bouton et le vêtement pour le nouage.
- Choisissez le type de votre choix.

Relevez l'aiguille en tournant le volant jusqu'à ce que la barre à aiguille oscille vers la droite.

Appuyez sur la touche « + » ou « - » pour que l'aiguille entre dans le trou droit du bouton. La largeur maximale d'un point est de 0,7 cm (1/4").

Commencez à coudre jusqu'à ce que la machine s'arrête automatiquement.

Retirez le tissu de la machine.

Coupez tous les fils en laissant au moins 10 cm (4").

Recoupez les fils au début, près du tissu.

Faites passer le fil de l'aiguille à l'extrémité de la couture par le trou gauche du bouton, entre le bouton et le tissu.

Tirez le fil d'aiguille pour faire remonter le fil de canette sur l'endroit du tissu.

- ④ Fil de l'aiguille à la fin
- ⑤ Fil de la canette

Enroulez les fils pour former une queue et nouez-les.

REMARQUE:

Le plaque de queue du bouton ne peut pas être utilisée si le bouton est trop épais.

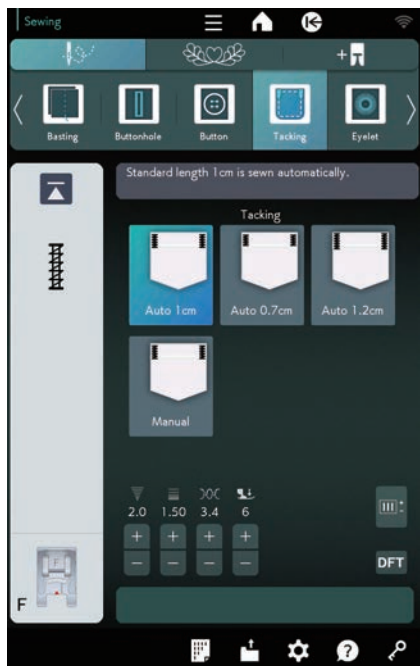

Bride

On utilise la bride pour renforcer les poches, les goussets et les passants de ceinture, lorsqu'une résistance particulière est nécessaire.

Il existe trois tailles de barre d'arrêt automatique et une bride manuelle est également disponible.

Fixez pied de point bourdon F.

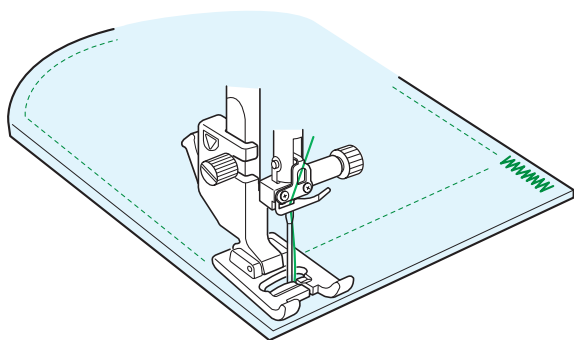

Bride automatique

Abaissez l'aiguille au point de départ et commencez à coudre.

La machine effectue une barre d'arrêt de la taille sélectionnée et s'arrête automatiquement lorsqu'elle a terminé.

- ① Point de départ

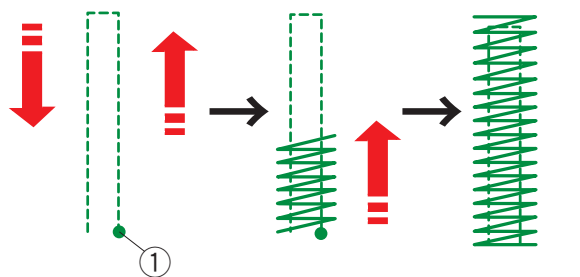

Bride manuel

Démarrez la machine et piquez sur la longueur voulue ③, puis appuyez sur le bouton de marche arrière ②. Ceci règle la longueur de la barre d'arrêt ④.

Continuez à coudre jusqu'à ce que la machine s'arrête automatiquement.

- ③ Longueur requise

REMARQUE:

La longueur maximum d'un arrêt est de 1,5 cm (5/8").

Couture d'une barre d'arrêt de la même dimension

Pour coudre une autre barre d'arrêt de la même taille, démarrez simplement la machine et cousez jusqu'à ce que la machine s'arrête automatiquement.

Pour coudre une barre arrêt de couture de taille différente, appuyez sur la touche X.

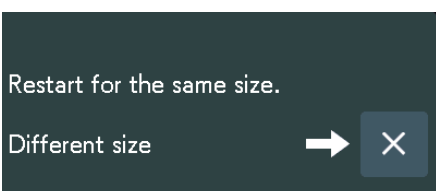
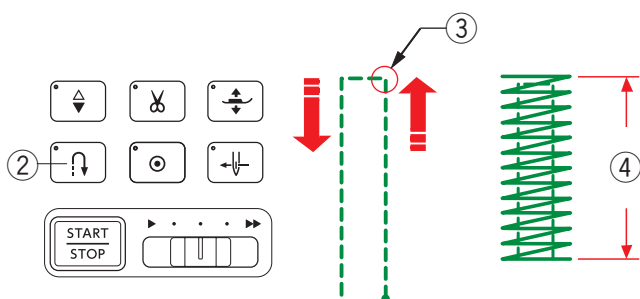



Œillet

Veillez vous reporter à la page 75 pour « B21-B25 Œillet ».

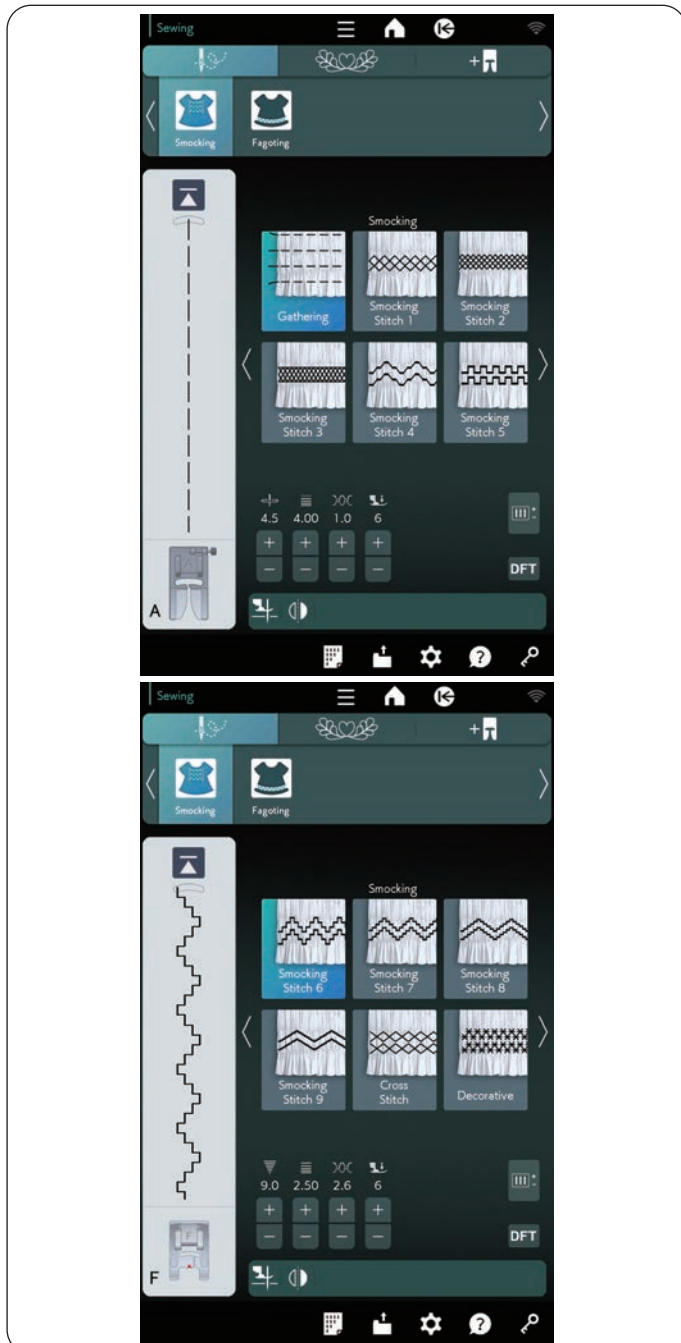

Smock

Choisissez un tissu doux et léger, comme le batiste, le vichy ou le challis. Coupez le tissu à une longueur trois fois plus large que la longueur prévue.

REMARQUE:

L'aiguille violette est recommandée pour la smock.

(Smock: suite de la page précédente)

Fronces

Cousez des rangées de points droits à 1,5 cm (5/8") les unes des autres à l'endroit où vous voulez faire les alvéoles.

① 1,5 cm (5/8")

Nouez les fils le long d'un côté.

Tirez les fils de la canette à la fin pour froncer le tissu.

Nouez les fils à la fin et répartissez les fronces de manière uniforme.

Utilisez un fer à repasser pour presser le tissu froncé.

REMARQUE:

Relevez le fil de canette et tirez une longueur de fil de 10 cm (4") à l'arrière avant de commencer à coudre. Utilisez le coupe-fil sur la plaque frontale.

Smocks

Sélectionnez un point pour le point smock.

Cousez les points smocks entre les rangées froncées.

Supprimez les points droits entre les lignes froncées.

Ajourée

Utilisez ce point pour assembler deux pièces de tissu, afin de fournir un aspect ajouré et ajouter de l'intérêt au dessin.

Repliez chaque bord de tissu 1,5 cm (5/8") et repassez. Épinglez les deux bords sur un stabilisateur déchirable en l'écartant de 0,3 cm (1/8").

① 0,3 cm (1/8")

② Papier

Cousez lentement, en guidant le tissu de façon à ce que l'aiguille attrape le bord replié de chaque côté.

Après avoir terminé la couture, arrachez le papier.

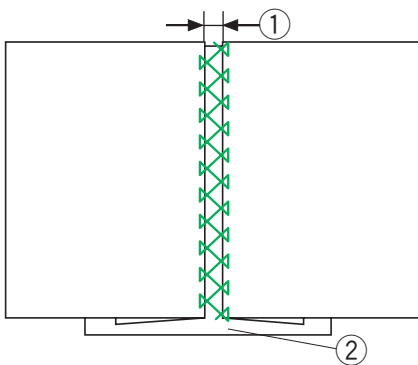
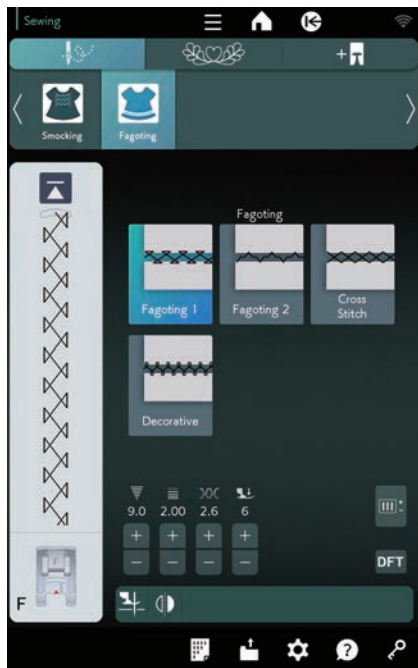
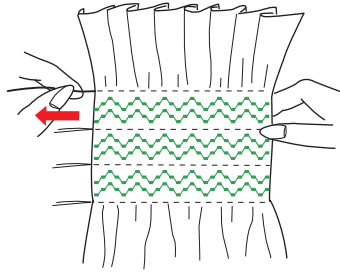
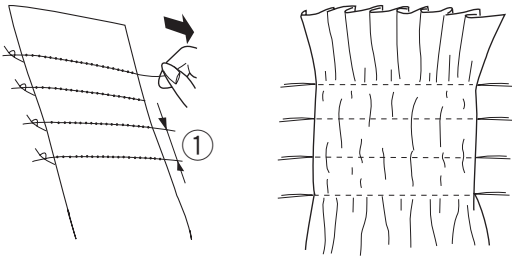

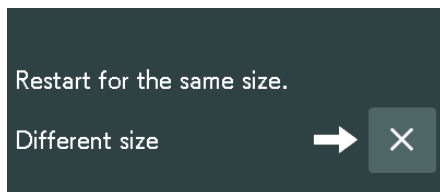
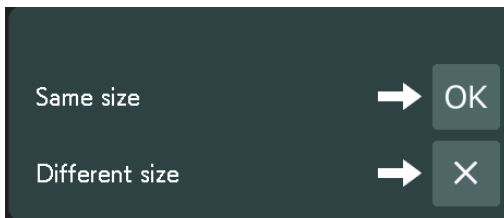
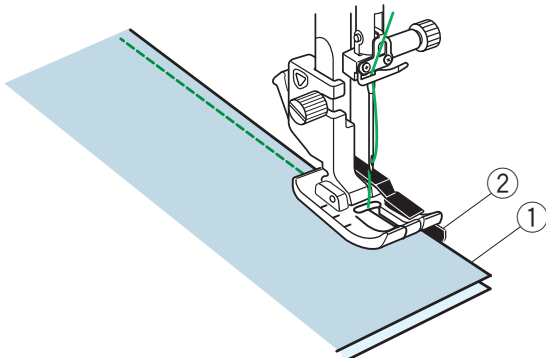

Application de matelassage

Assemblage patchwork

Cette section comprend 6 points pour assembler des pièces de patchwork.

Par défaut, la longueur du point est réglée sur 1,8 mm, ce qui convient parfaitement à l'assemblage patchwork. Vous pouvez cependant affiner cette valeur en appuyant sur la touche « + » ou « - ».

Mettez en place le pied pour patchwork 1/4" O afin de conserver une valeur de couture constante de 1/4" (6 mm)*.

Placez 2 morceaux de tissu sur endroit contre endroit.

Disposez les pièces de patchwork sous le pied en faisant coïncider le bord du tissu avec le guide du pied-de-biche.

- ① Bords du tissu
- ② Guide sur pied pour patchwork 1/4" O

* Vous pouvez choisir une valeur de couture de 1/4" (6 mm) ou de 7 mm.

Lorsque vous arrêtez la machine, un message s'affiche. Appuyez sur la touche OK et la machine mémorise la longueur de couture pour coudre une autre pièce de même dimension.

Appuyez sur la touche X pour coudre une pièce de taille différente.

Après avoir cousu la longueur mémorisée terminée, un message s'affiche.

Pour coudre la même longueur, redémarrez la machine: elle s'arrête automatiquement une fois la longueur mémorisée cousue.

Appuyez sur la touche X pour coudre une pièce de taille différente.

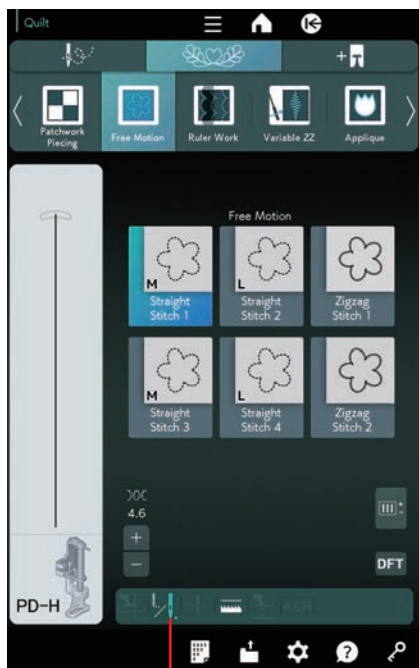

①

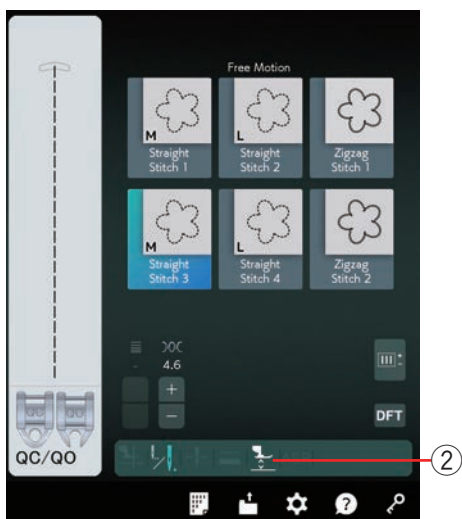
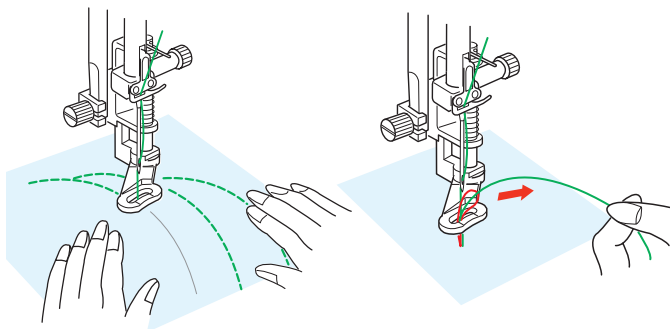

②

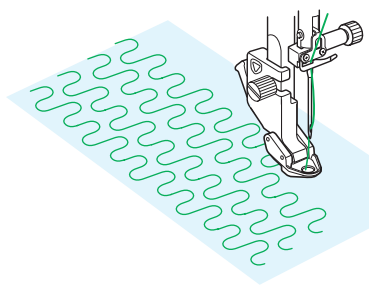

Quilting (Matelassage)

La plaque d'aiguille pour point droit est recommandée pour le point droit 1, le point droit 2, le point droit 3 et le point droit 4 (reportez-vous à la page 37 pour savoir comment replacer la plaque d'aiguille).

Pour les courtepointes ordinaires et volumineuses, sélectionnez « Point droit 1 » « Point droit 2 » ou « Point zigzag 1 » et utilisez le pied dard PD-H (reportez-vous à la page 27 pour savoir comment fixer le pied à repriser). Sélectionnez « Point droit 3 », « Point droit 4 » ou « Point zigzag 2 » pour les courtepointes plates et utilisez l'un des pieds de matelassage gratuits QC, QO ou QV. Reportez-vous à la page 145 (pied pour bouton) pour savoir comment fixer les pieds pour matelassage en mouvements libres.

Arrêt après un point

La machine s'arrête automatiquement après la couture d'un point pour vous permettre de relever le fil de la canette afin d'éviter un entassement de fil sur l'envers du tissu. Maintenez le fil de l'aiguille, effectuez un point et la machine s'arrête automatiquement. Tirez le fil de l'aiguille vers le haut afin de faire remonter le fil de la canette. Maintenez à la fois l'aiguille et le fil de l'aiguille et effectuez plusieurs points afin de fixer les fils en place. Vous pouvez couper les bouts de fils à l'aide de ciseaux. La machine coudra en continu lorsque vous reprendrez la couture.

Si vous souhaitez commencer à coudre sans « l'arrêt après un point », appuyez sur la touche d'arrêt après un point pour annuler cette fonction.

La touche de l'icône se transforme en .

Lorsque l'option « arrêt après un point » est activée, l'icône de touche indique .

① Touche d'arrêt après un point

Couture:

Piquez à une vitesse moyenne tout en guidant le tissu avec vos mains. Entraînez le tissu sur une distance maximum de 3 mm par point.

Hauteur du pied pour le matelassage en mouvement libre

Lorsque « Point droit 3 », « Point droit 4 » ou « Point zigzag 2 » est sélectionné, la hauteur de la position basse des pieds de matelassage en mouvement libre (QC, QO, QV) est automatiquement optimisée.

Cependant, vous pouvez ajuster avec précision la hauteur du pied en fonction de l'épaisseur de la courtepointe.

Placez le tissu sous le pied et abaissez le pied.

Appuyez sur la touche de hauteur du pied et la fenêtre de réglage s'ouvre. Réglez la hauteur du pied en appuyant sur la touche « + » ou « - » et appuyez sur la touche OK pour enregistrer le réglage.

② Touche de hauteur du pied

Réduisez la hauteur si le tissu rebondit lors de la couture. Augmentez la hauteur si le pied se coince dans le tissu pendant la couture.

REMARQUE:

- L'aiguille à pointe violette est recommandée pour le matelassage en mouvement libre afin d'éviter les points sautés.
- Ne déplacez pas les épaisseurs de matelassage vers vous lorsque le pied à fourche ouverte est attaché.

Fonction régulateur de point/A.S.R. porte-pied

Le A.S.R. porte-pied (Régulateur de point précis) réagit au mouvement du tissu et fournit la même longueur de point pour un mouvement libre, un travail de règle ou un zigzag variable.

- 1 Retirez le porte-pied (voir page 25).
Attachez le A.S.R. porte-pied à la barre du pied presseur.
 - 1 A.S.R. porte-pied
 - 2 Vis de fixation
 Serrez la vis de fixation avec les doigts.
- 2 Serrez fermement la vis moletée avec le tournevis.

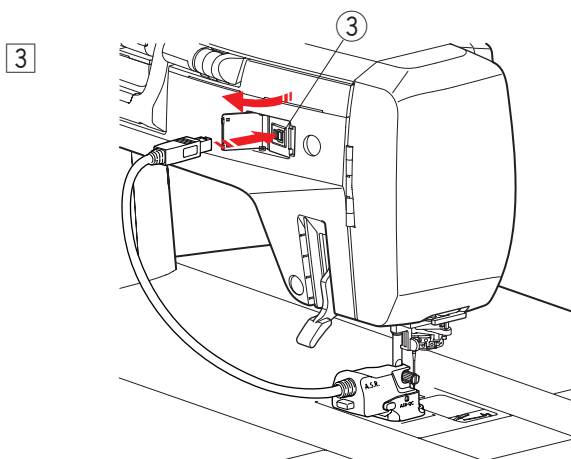
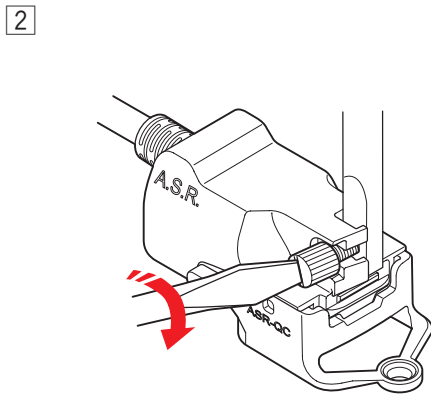
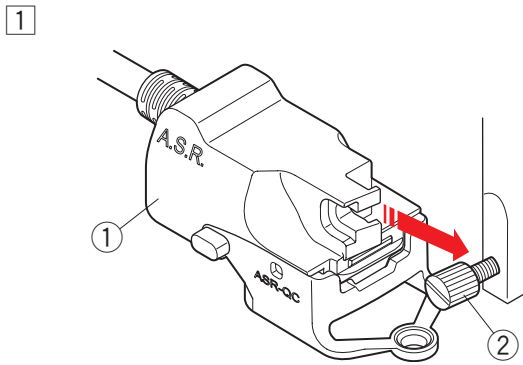

- 3 Insérez la fiche dans le connecteur de fixation à l'arrière de la machine.
 - 3 Connecteur de fixation

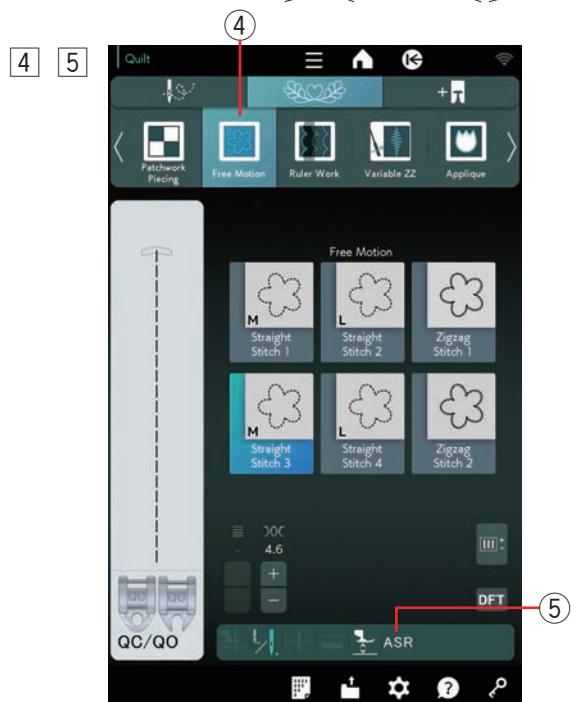

- 4 Appuyez sur « Mouvement libre ».
 - 4 Mouvement libre
 Les griffes d'entraînement tombent automatiquement pour une couture en mouvement libre.
- 5 Appuyez sur « Point droit 3 », « Point droit 4 » ou « Point zigzag 2 ».
 Appuyez sur la touche ASR.
 - 5 Touche ASR
 Les motifs qui ne conviennent pas à la fonction du régulateur de point ne peuvent pas être sélectionnés (les touches de sélection de motif sont estompées).

6

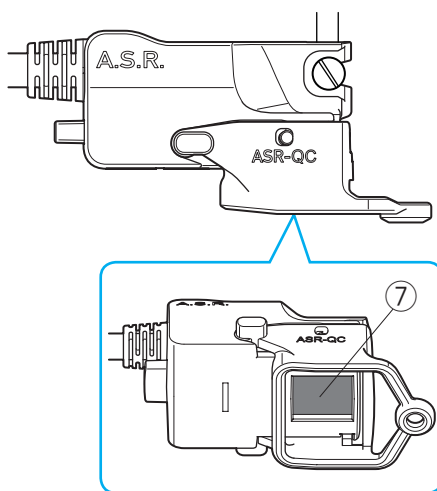
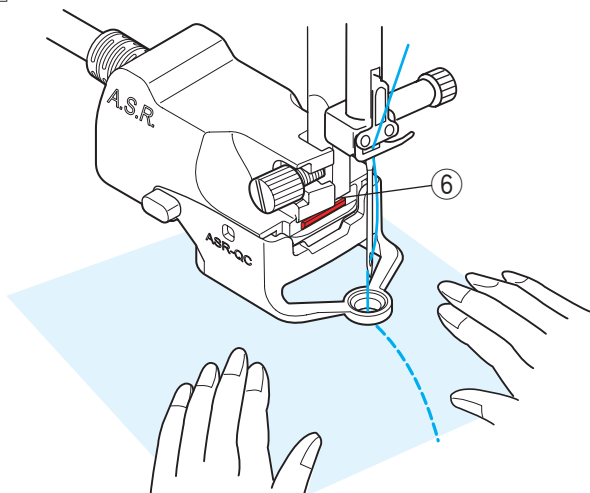

6 Cousez le tissu tout en le guidant avec vos mains.

L'indicateur d'état ⑥ devient rouge pendant le fonctionnement.

L'avertisseur sonore retentit et la longueur du point est supérieure au réglage lorsque le tissu se déplace trop rapidement.

* Le support de A.S.R. porte-pied peut également être utilisé avec des travaux à la règle ou avec le zigzag variable (voir la page suivante).

REMARQUE:

- Réglez le curseur de contrôle de vitesse au plus rapide (voir page 16).
- Les résultats de couture peuvent varier selon les conditions de couture. Réalisez toujours une couture test sur un morceau de tissu supplémentaire pour vérifier les résultats de la couture. N'utilisez pas le pied l'A.S.R. si la longueur de point devient trop courte lorsque le tissu est guidé avec vos mains.
- La machine coud à basse vitesse lorsque vous ne guidez pas le tissu.
- Le capteur du régulateur de point ne peut pas détecter le mouvement du tissu dans la zone située à 2 cm (3/4") du bord latéral arrière du tissu (Le capteur ne peut détecter que le mouvement du tissu sous le capteur ⑦).
- La machine coud à faible vitesse dans la zone située à 2 cm (3/4") du bord du tissu.
- Vérifiez régulièrement si l'intérieur du capteur ⑦ sous le support de A.S.R. porte-pied n'est pas sale.
- Nettoyez régulièrement la vitre noire sous le support du support de A.S.R. porte-pied avec un chiffon doux.

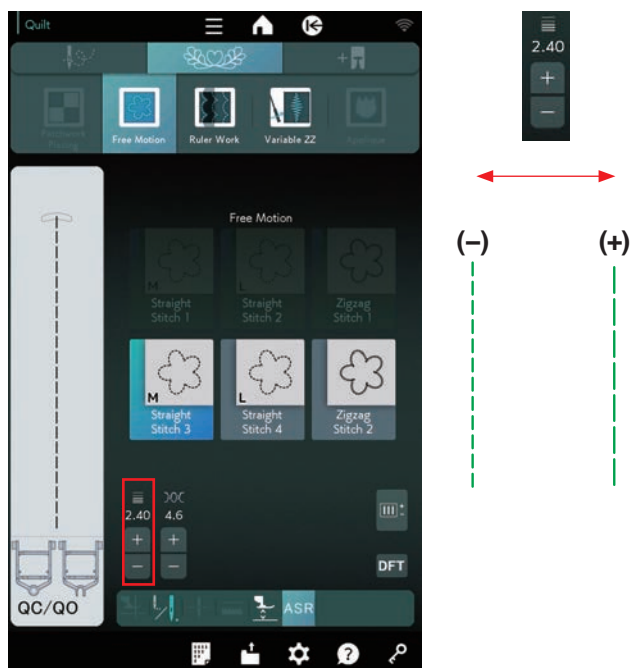

Réglage de la longueur de point

La longueur du point varie en fonction (de la couleur ou de l'épaisseur) du tissu ou de la hauteur du pied presseur.

Appuyez sur la touche de réglage pour ajuster la longueur de l'assemblage.

Appuyez sur le signe « + » pour augmenter la longueur de point.

Appuyez sur le signe « - » pour diminuer la longueur de point.

REMARQUE:

La plage de longueur de couture réglable est de 1,0 à 4,0 mm.

Changement de la fixation du pied

Ce porte-pied est fourni avec le pied ASR à bout fermé ASR-QC. Toutefois, il est également compatible avec l'ASR pied à bout ouvert ASR-QO, l'ASR pied transparent ASR-QV et le pied ASR pour le travail à la règle ASR-QR.

- ① ASR pied à bout fermé ASR-QC
- ② ASR pied ouvert ASR-QO
- ③ ASR pied transparent ASR-QV
- ④ ASR pied de travail à la règle ASR-QR

Reportez-vous aux pages 154 et 155 pour le travail à la règle ou les paramètres zigzag variables.

- ① Pour retirer le pied, tirez le pied A.S.R. dans le sens de la flèche tout en appuyant sur le bouton situé à l'arrière du support de A.S.R. porte-pied.

- ⑤ Support de A.S.R. porte-pied
- ⑥ Bouton

- ② Pour fixer le pied, placez les deux extrémités sur le support de A.S.R. porte-pied et poussez le pied vers le haut pour le mettre en place.

- ⑦ Deux extrémités

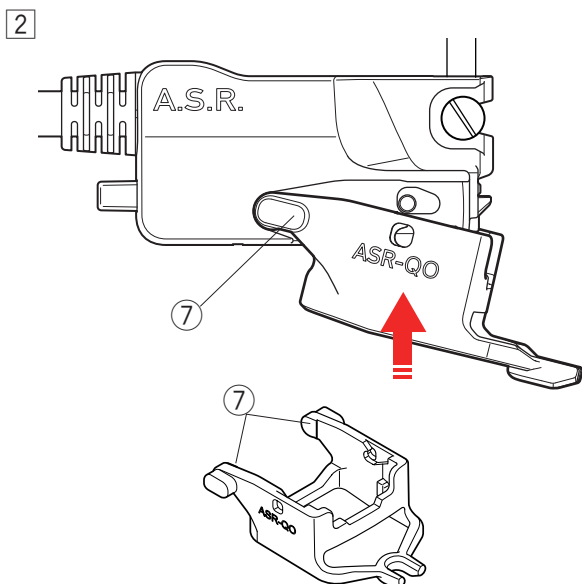
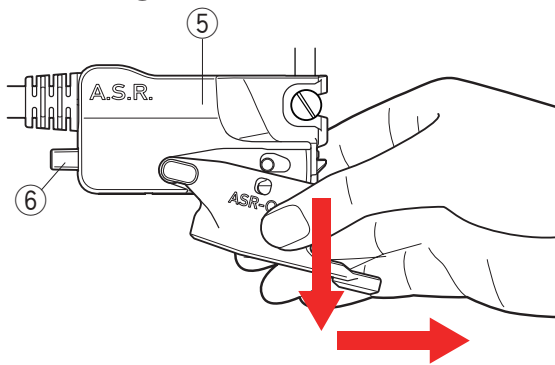
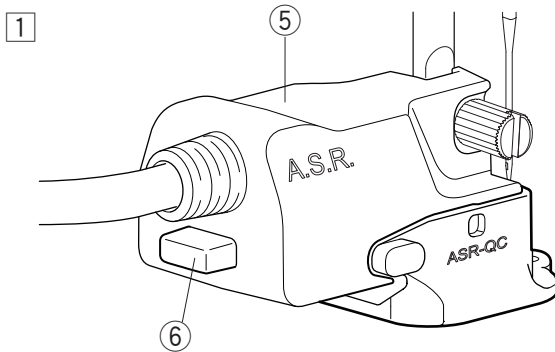
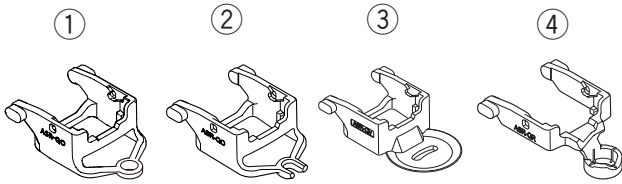

Travail à la règle



ATTENTION:

N'abaissez pas l'aiguille lorsque le pied est levé, sinon le pince-aiguille risque de heurter le pied et de provoquer des blessures ou une rupture.

Guidez le pied le long du gabarit de matelassage (en option) pour créer des motifs droits, incurvés ou répétitifs en fonction de la forme de la règle.

Fixer le pied de travail de la règle (QR) lorsque « Travail à la règle » est affiché comme illustré.

Reportez-vous à la page 26 pour savoir comment fixer le pied pour règle.

Placez le tissu sous le pied pour le travail à la règle.

Ajustez la hauteur du pied-de-biche en fonction de l'épaisseur de la courtepoinette.

Pour les courtepoinettes ordinaires et volumineuses, sélectionnez « Normal » ①.

Pour les courtepoinettes plus plates, sélectionnez « Fin » ②.

Vous pouvez régler avec précision la hauteur du pied-de-biche en appuyant sur la touche « + » ③ ou « - » ④ dans la fenêtre de réglage manuel.

Fixez le pied A/S.R. et appuyez sur la touche ASR pour utiliser la fonction A.S.R. (voir page 153).

Utilisez le pied de travail à la règle ASR ASR-QR pour le travail à la règle.

Placez le gabarit de matelassage sur le bord du pied pour règle.

Cousez en guidant le tissu et la règle ensemble le long du bord du pied pour règle.

REMARQUE:

- Une règle (gabarit de matelassage) est requise pour les travaux à la règle.
- Utilisez la règle (gabarit de courtepoinette) pour les machines de courtepoinette à tige haute ou à bras long (4,5 mm à 6,35 mm d'épaisseur).
- Lorsque vous utilisez la fonction A.S.R., l'impression, les marques ou la bande sur la partie supérieure de la règle peuvent entraîner des problèmes de longueur de point. Placez l'impression, les marques ou le ruban adhésif sur la partie inférieure de la règle.
- Les règles opaques ou colorées peuvent entraîner des problèmes de longueur de point. Utilisez une règle transparente.

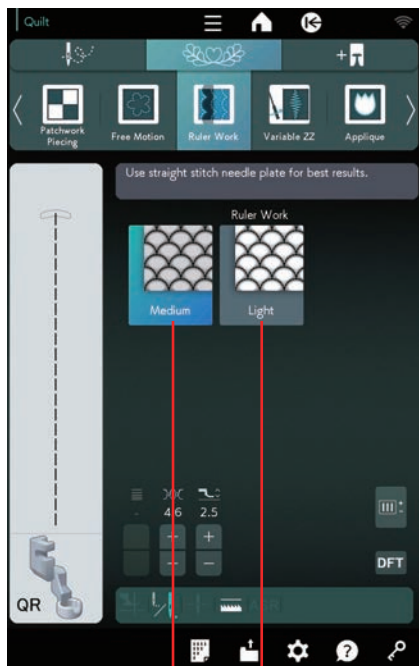

① ②

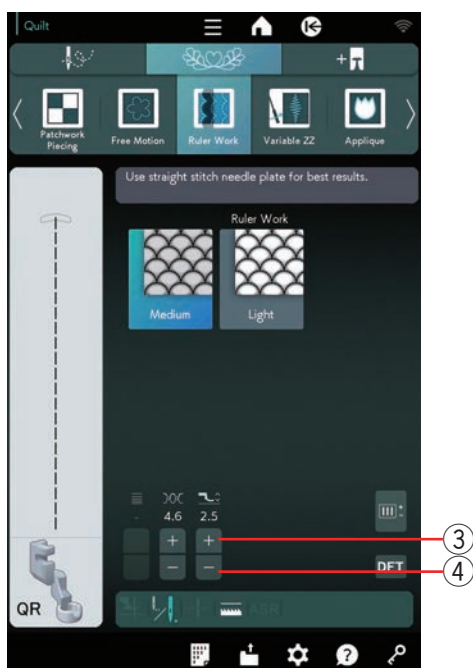

③

④

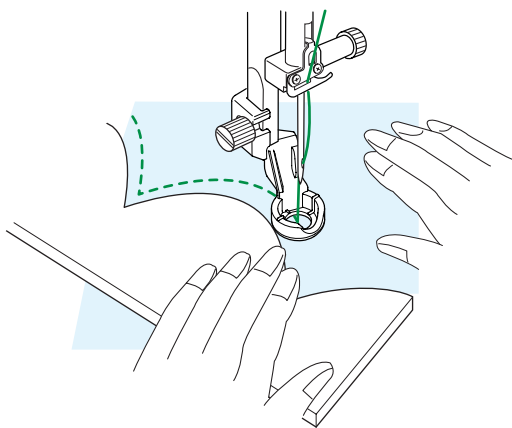

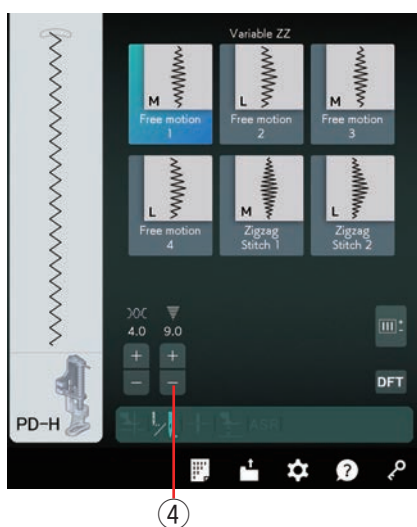
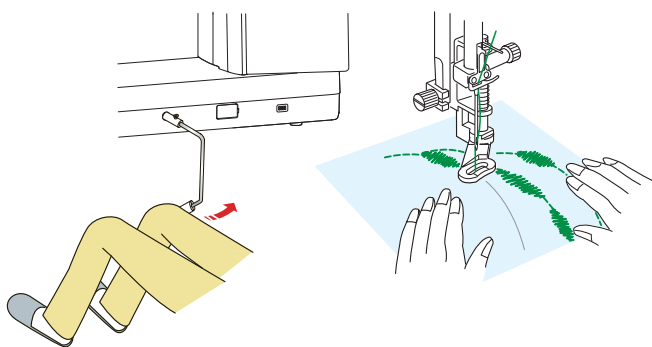
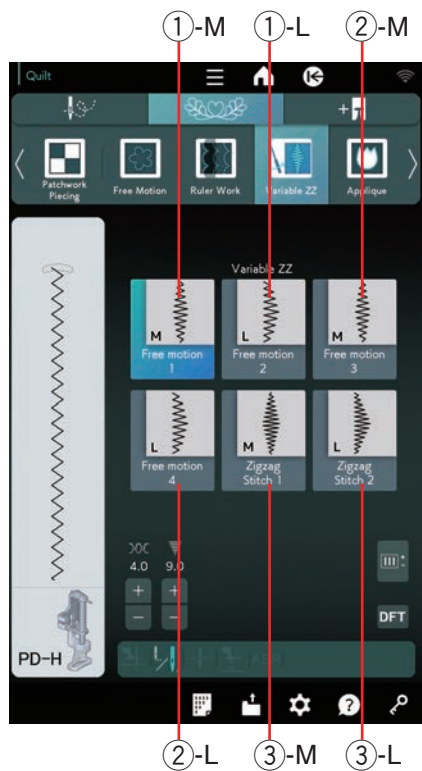

Zigzag variable

Cette fonction unique permet de contrôler la largeur du zigzag avec la genouillère.

Sélectionnez ①-M ou ①-L, en utilisant le pied à repiser PD-H pour coudre des épaisseurs de courtepoinTE. Guidez le tissu avec vos mains pendant la couture.

Sélectionnez ②-M ou ②-L, en utilisant le pied QV de courtepoinTE sans vue transparente ou le pied QZ zigzag variable (reportez-vous à la page 145 pour savoir comment fixer le pied) pour coudre des tissus plats et fermes. Guidez le tissu avec vos mains pendant la couture.

Sélectionnez ③-M ou ③-L, en utilisant le pied pour point satin pour coudre des points zigzag variables.

Sélectionnez ②-M ou ②-L à l'aide de la fonction A.S.R.

Le tissu est alimenté par les griffes d'entraînement et la largeur de point peut être modifiée avec la genouillère.

Placez un stabilisateur sur l'envers du tissu, si nécessaire.

Cousez à une vitesse lente à moyenne tout en guidant le tissu avec vos mains et en contrôlant la largeur de point avec votre genou.

REMARQUE:

- Lorsque la machine s'arrête, il est possible de relever et d'abaisser le pied-de-biche avec la genouillère.
- L'aiguille à pointe violet est recommandée pour le matelassage en mouvement libre afin d'éviter les points sautés.

Réglage de la largeur maximale en zigzag

La largeur maximale en zigzag peut être limitée pour répondre à vos besoins de couture.

Appuyez sur la touche « + » ou « - » à côté du réglage de largeur zigzag maximale ④ pour limiter la largeur zigzag maximale à votre préférence.

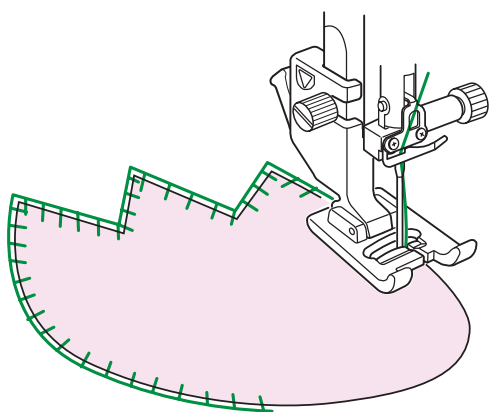
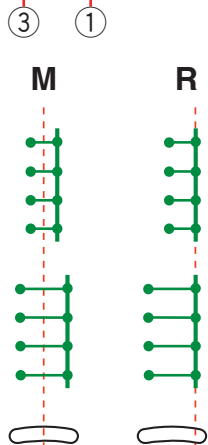

Appliqué

Il existe 6 types de points d'appliqué dans cette section.

Vous pouvez sélectionner la position d'arrêt de l'aiguille vers le haut ou vers le bas en appuyant sur la touche de position d'arrêt de l'aiguille.

① Touche de position d'arrêt de l'aiguille

La lettre située au-dessus de l'image du point indique la ligne de base de la position de chute d'aiguille.

M: Milieu (centre)

R: Droite

La ligne de base peut être ajustée sans modifier la largeur du point en appuyant sur la touche « + » ou « - » sur la rangée ②.

Pivot aux coins des appliqués

Lorsque vous cousez un appliqué aux angles pointus, vous pouvez activer l'option « Hauteur pied pour pivoter » afin que le pied-de-biche remonte automatiquement lorsque la machine s'arrête.

Appuyez sur la touche servant à relever le pied pour activer cette option.

③ Touche de pied relevé

REMARQUE:

Veillez à arrêter la machine avec la position de chute de l'aiguille au niveau du bord extérieur de l'appliqué.

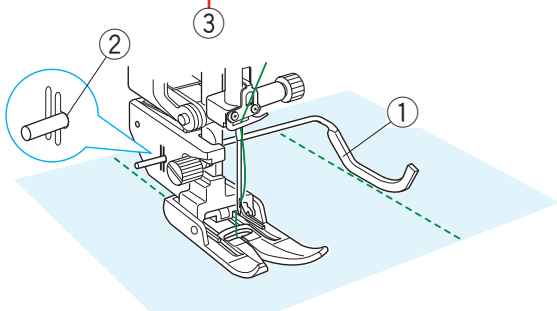
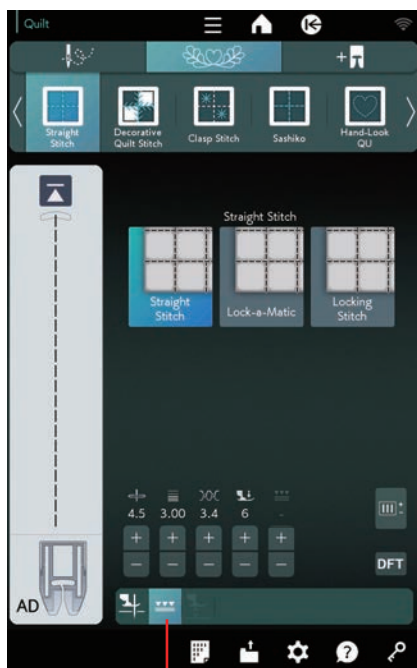
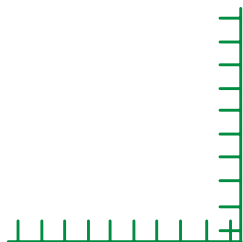
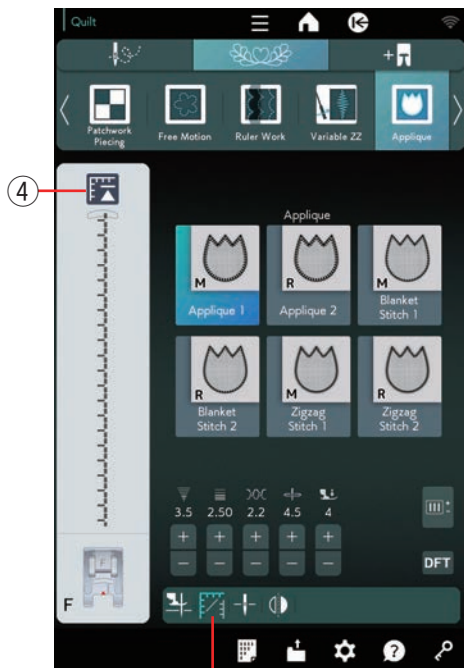

Recommencer depuis l'angle

Appuyez sur la touche de redémarrage avant de coudre dans le nouveau sens pour coudre depuis le début du motif.

④ Touche de redémarrage

Deux options de redémarrage sont disponibles pour les points d'appliqués. Appuyez sur la touche de couture en angle pour sélectionner le redémarrage normal ou le redémarrage de couture en angle.

Lorsqu'elle sera enfoncée, la touche changera pour indiquer l'option en cours de sélection.

⑤ Touche angle

Redémarrage normal:

La machine coud le motif de point d'arrêt puis elle reprend depuis le début du motif.

Redémarrage de couture en angle:

Commencez à coudre depuis le début du motif, sans un point d'arrêt.

Points droits (avec double entraînement)

Les points droits dans cette section sont appropriés pour la couture des épaisseurs de matelassage à l'aide du pied à double entraînement (reportez-vous à la page 26 pour savoir comment l'attacher). Reportez-vous à la page 95 si vous souhaitez utiliser le pied zigzag A avec une barre de guidage de quilting.

Barre de guidage du matelassage pour le pied à double entraînement

La barre de matelassage est très utile pour coudre des rangées de points parallèles et uniformément espacées.

Insérez la barre de guidage du matelassage dans le trou situé à l'arrière du porte-pied.

Déplacez la barre de guidage du matelassage en fonction de l'espacement voulu.

- ① Barre de guidage du matelassage
- ② Trou

Appuyez sur la touche entraînement double.

- ③ Touche double entraînement

Cousez des rangées de points en suivant la rangée précédente à l'aide de la barre de matelassage.

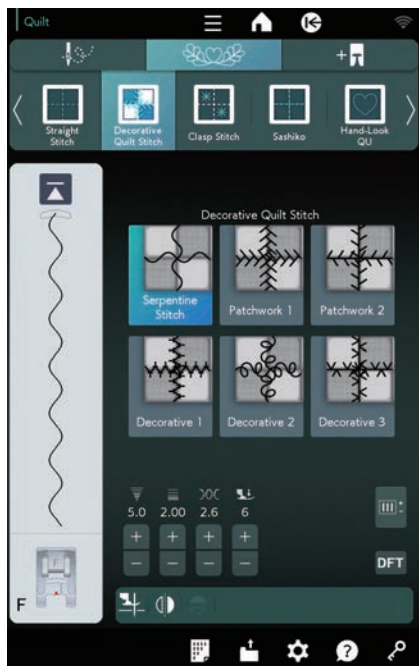

Point décoratif de matelassage

Vous pouvez décorer la couture sur le tissu de courtepoinse ou de patchwork avec des points décoratifs de matelassage.

Utilisez le pied en satin F.

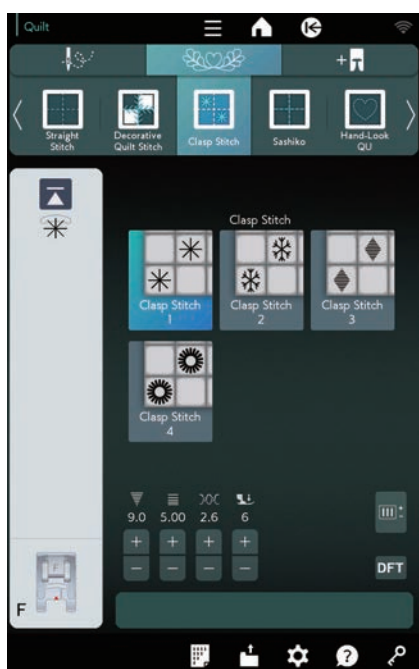

Points étoile

Vous pouvez maintenir les épaisseurs de matelassage et le molleton en utilisant le point étoile.

Utilisez le pied en satin F.

La machine coud une séquence du motif et s'arrête automatiquement lorsque l'aiguille est en position relevée.

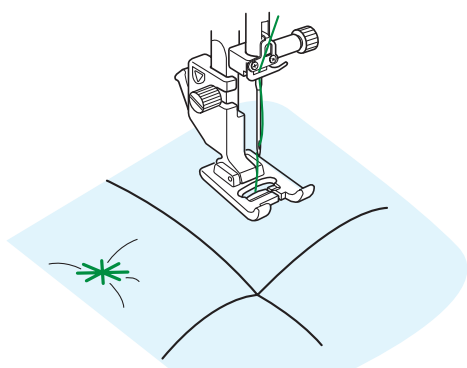

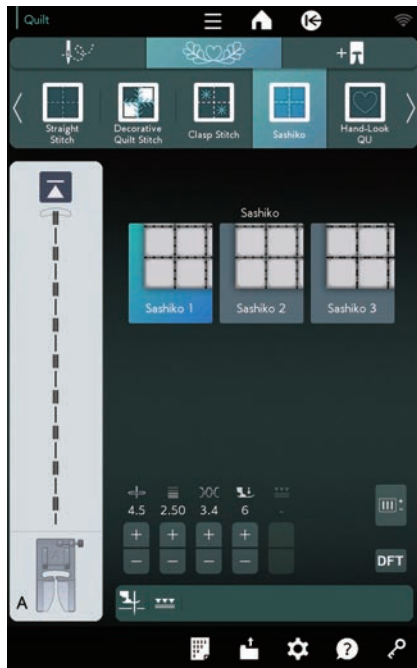

Sashiko

Ces points sont utilisés pour créer une simulation de couture Sashiko.

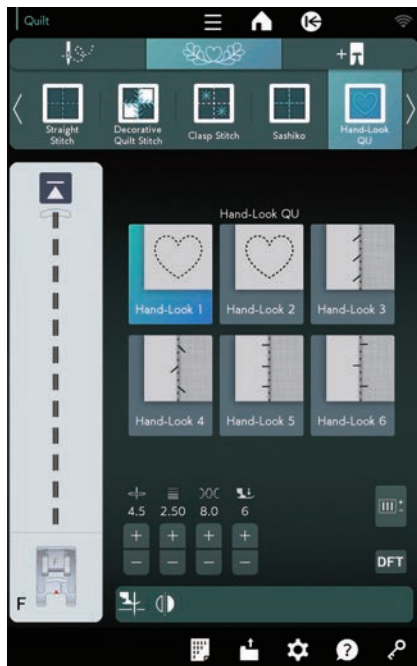

Quilt main

Utilisez un fil nylon transparent pour l'aiguille et du fil à coudre ordinaire pour la canette.
Le fil de canette est ramené sur l'endroit du tissu et les points sembleront avoir été exécutés à la main.

INFORMATIONS ET PERSONNALISATION

Menu de fonctions

Appuyez sur la touche du menu fonctions ① pour ouvrir le menu de fonctions.

Vous pouvez sélectionner ou définir les fonctions suivantes à partir de ce menu.

- ② Sélection rapide des points
- ③ Assistant pour blocs de quilting
- ④ Réglage manuel du double entraînement
- ⑤ Informations sur la machine

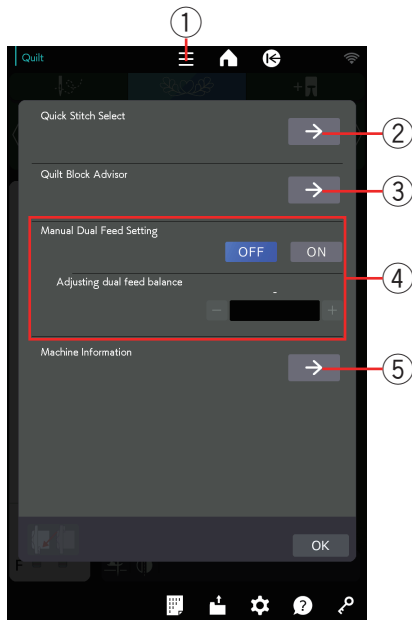

Sélection rapide de points

Vous pouvez sélectionner le motif de points directement à l'aide de l'abréviation des catégories et des numéros (reportez-vous aux pages 38 à 39 pour les abréviations des catégories).

Appuyez sur la touche sélection rapide des points ② pour ouvrir la fenêtre de sélection rapide des points.

Exemple: Pour sélectionner un motif d'assemblage utilitaire 12

Appuyez sur « U » pour sélectionner le groupe de motifs de points utilitaires.

Appuyez sur « 1 » puis sur « 2 » pour sélectionner le motif de point souhaité.

Appuyez sur la touche OK pour choisir le motif de point utilitaire 12.

Lors de la programmation d'une combinaison de motifs, appuyez sur la touche sélection rapide des points ② pour ouvrir la fenêtre de sélection rapide de points pour le mode de programmation.

REMARQUE:

Vous ne pouvez pas sélectionner de groupes de motifs de points utilitaires et de boutonnières (« U » et « B » sont grisés), lors de l'ouverture de la fenêtre sélection rapide de points pour le mode de programmation.



Exemple: Pour sélectionner le motif de point satin 14
 Appuyez sur « S » pour sélectionner le groupe de motifs de points satin.
 Appuyez sur « 1 » puis sur « 4 » pour sélectionner le motif de point souhaité.
 Appuyez sur la touche  pour sélectionner le motif de point satin 14.

Appuyez sur la touche OK pour fermer la fenêtre de sélection de point rapide.

Assistant pour blocs de quilting

Voir pages 96 à 99.

Touche de position arrière gauche

Vous pouvez utiliser cette touche lorsque vous utilisez l'unité de broderie.

Appuyez sur la touche de position arrière gauche pour ouvrir la fenêtre de confirmation.

Appuyez sur la touche OK pour déplacer le chariot vers la position arrière gauche.

⑥ Touche de position arrière gauche

Appuyez de nouveau sur la touche pour déplacer le chariot en position initiale (position avant gauche).

⑦ Touche de position initiale (position avant gauche)

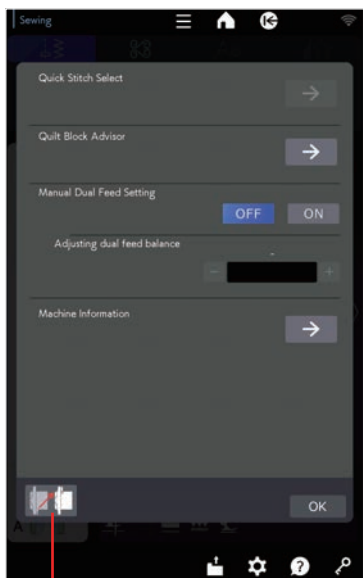

⑥

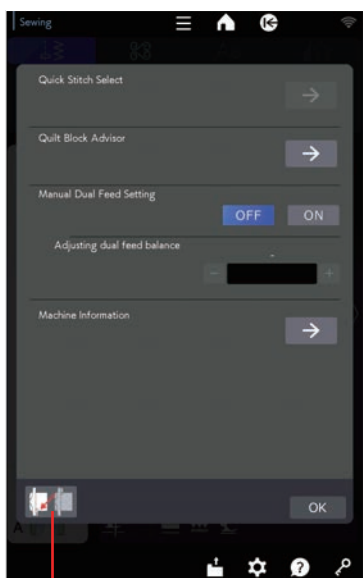

⑦

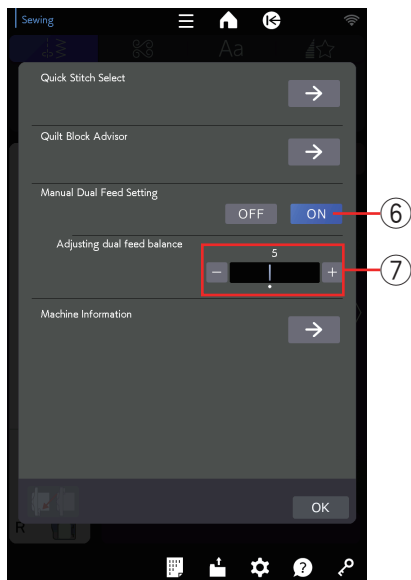

Réglage manuel du double entraînement

Si vous désirez coudre des motifs autres que U1 à U5 et Q1 à Q7 avec le dispositif double entraînement, activez le réglage manuel de l'alimentation double.

Appuyez sur la touche ON ⑥ du réglage manuel du double entraînement.

REMARQUE:

Les résultats de la couture manuelle à double entraînement peuvent varier selon les conditions de couture. Réalisez toujours une couture test sur un morceau supplémentaire de tissu pour vérifier les résultats de la couture.

Vous devrez peut-être ajuster la balance du double entraînement ⑦ selon le type de tissu. Reportez-vous à la page 45 pour savoir comment régler la balance du double entraînement.

Désactivez le réglage d'entraînement double manuel lorsque la couture d'entraînement double manuel est terminée.



REMARQUE:

- Le touche de double entraînement ⑧ est grisée si le réglage du double entraînement manuel est activé.
- Les motifs U8 et B14 et les applications de couture qui ne conviennent pas au réglage manuel du double entraînement sont grisées et ne peuvent pas être sélectionnées.

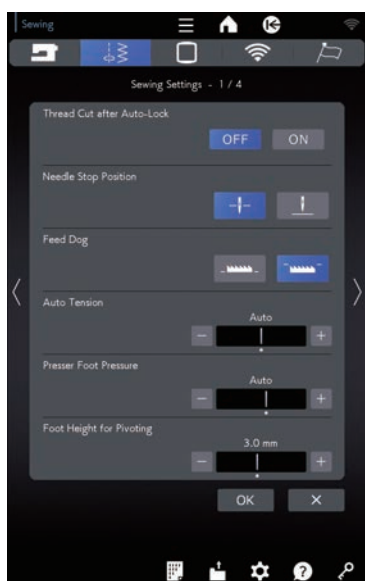

REMARQUE:

- Si la touche d'abaissement de la griffe dans le mode réglage est activée, le réglage manuel du double entraînement sera grisé.
- Si le motif ou l'application de couture avec la griffe abaissée est sélectionné, le réglage manuel du double entraînement sera grisé.

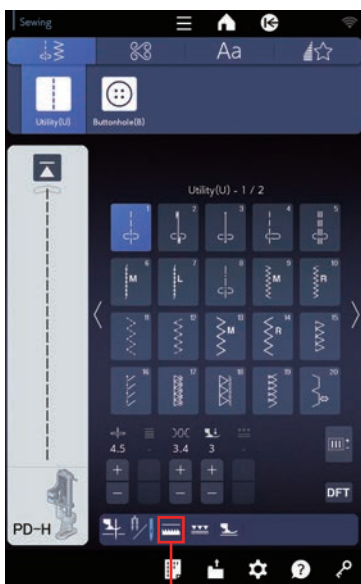
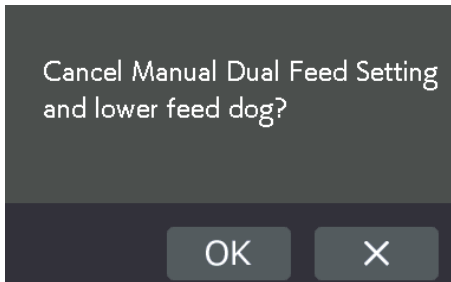
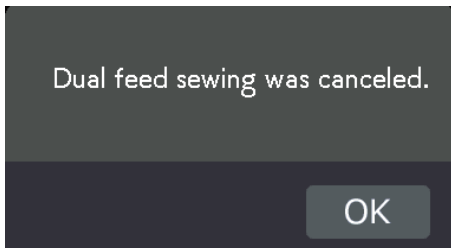
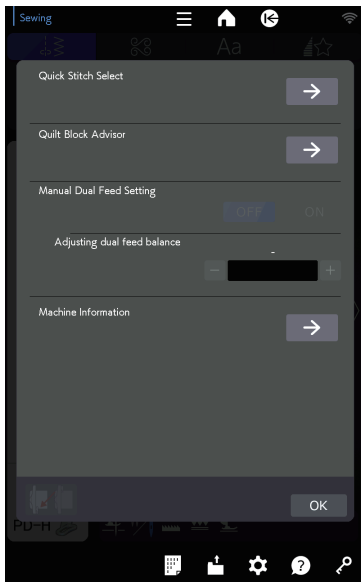

9

REMARQUE:

Si le réglage du double entraînement manuel est activé lorsque la couture à double alimentation est activée en mode de couture ordinaire, la couture à double entraînement passe au réglage du double entraînement manuel.

REMARQUE:

- Si la touche d'abaissement de la griffe ⑨ est activée en mode de couture ordinaire lorsque le réglage du double entraînement manuel est activé, un message s'affiche comme illustré.
- Appuyez sur la touche OK pour désactiver le réglage de double entraînement manuel et les griffes d'entraînement tombent.
- Pour annuler la suppression des griffes d'entraînement, appuyez sur la touche X.

REMARQUE:

Si le réglage du double entraînement manuel est activé lorsque la touche d'abaissement de la griffe ⑨ est activée en mode de couture ordinaire, les griffes d'entraînement sont relevées pour la couture d'entraînement double.

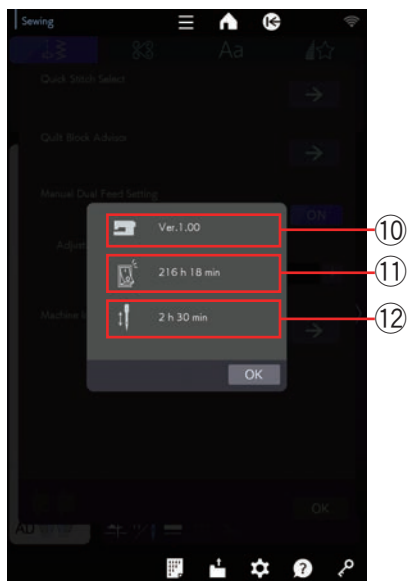
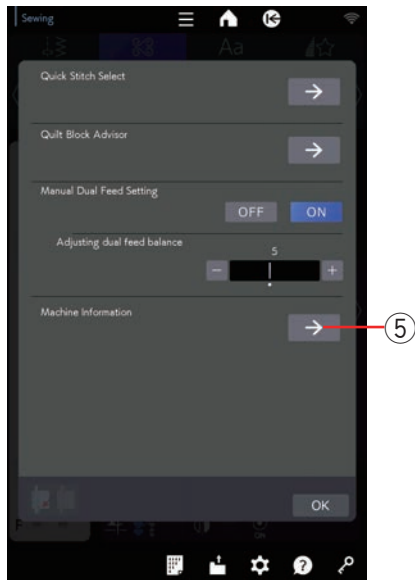

Informations sur la machine

Vous pouvez voir la version du logiciel de la machine, la durée totale de mise sous tension de la machine et la durée totale de fonctionnement de la machine.

Appuyez sur la touche d'information machine ⑤ pour ouvrir la fenêtre d'information machine.

- ⑩ Version du logiciel
- ⑪ Temps total de mise sous tension
- ⑫ Temps de fonctionnement total

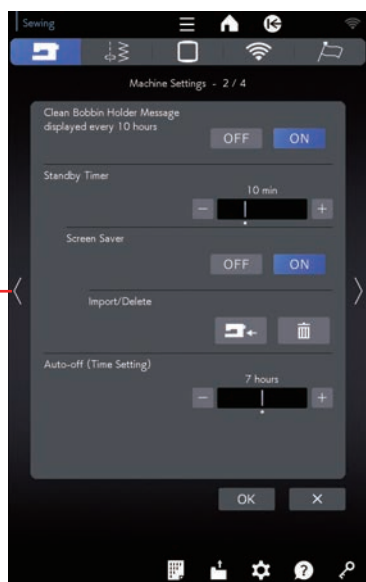

Personnalisation des réglages de la machine

Appuyez sur la touche mode réglages pour accéder au mode de réglage de la machine.

Vous pouvez sélectionner diverses options et adapter les réglages de la machine selon vos préférences personnelles.

① Touche de réglage de mode

Appuyez sur l'une des 5 touches pour sélectionner le mode à personnaliser.

② **Touche de mode de réglage de la machine**

Appuyez sur la touche de mode de réglage de la machine pour accéder au mode de réglage commun.

Dans ce mode, vous pouvez personnaliser les paramètres généraux et les options de la machine (voir pages 166 à 168).

③ **Touche de mode de réglage de couture**

Appuyez sur la touche de mode de réglage de couture pour entrer dans le mode de réglage de couture ordinaire.

Dans ce mode, vous pouvez personnaliser les réglages de la machine et les options pour une couture ordinaire (voir pages 169 à 170).

④ **Touche de mode de réglage de broderie**

Dans ce mode, vous pouvez personnaliser les réglages de la machine et les options pour la broderie (reportez-vous au mode d'emploi pour la broderie).

⑤ **Touche de mode de réglage de paramètres LAN sans fil**

Dans ce mode, vous pouvez configurer la connexion LAN sans fil pour la couture ordinaire et le broderie (voir pages 171 à 174).

⑥ **Touche de mode de réglage de la langue**

Appuyez sur la touche de mode de réglage de la langue pour accéder au mode de réglage de la langue. Dans ce mode, vous pouvez sélectionner la langue souhaitée pour les messages à l'écran (voir page 175).

Pour parcourir les pages dans chaque mode, appuyez sur la touche page suivante ou page précédente.

⑦ Touche page précédente

⑧ Touche page suivante

Enregistrement des réglages personnalisés

Après avoir personnalisé les réglages, appuyez sur la touche OK pour activer les nouveaux réglages.

Pour annuler les modifications effectuées sur les réglages, appuyez sur la touche X et la fenêtre du mode de réglage se ferme.

Mode de réglage de la machine

① Volume sonore

Le signal sonore peut être ajusté en appuyant sur la touche « + » ou « - ».

Réglez la valeur sur « OFF » en appuyant sur la touche « - » plusieurs fois pour désactiver le signal sonore.

② Luminosité de l'écran

Le contraste de l'écran tactile de visualisation peut être réglé en appuyant sur la touche « + » ou « - ».

③ Affichage de l'horloge

Vous pouvez désactiver l'affichage de l'horloge en appuyant sur la touche OFF.

④ Réglage date et heure

Appuyez sur la touche horloge  pour régler la date et l'heure.

Réglez l'année, le mois, le jour, l'heure et les minutes en appuyant sur la touche « + » ou « - ». Vous pouvez sélectionner l'affichage de l'heure sous la forme d'une horloge de 24 heures ou de 12 heures. Si vous sélectionnez l'affichage de l'heure comme horloge de 12 heures, vous pouvez également sélectionner AM ou PM.

- ⑥ Année
- ⑦ Mois
- ⑧ Jour
- ⑨ Heure
- ⑩ Minute
- ⑪ Heure format 24
- ⑫ Heure format 12
- ⑬ AM/PM

⑤ Inch/mm

Vous pouvez régler l'unité dimensionnelle sur votre appareil en pouces ou en millimètres en appuyant sur la touche d'icône « inch » ou « mm ».

L'unité par défaut est le millimètre.

Appuyez sur la touche page suivante pour afficher les réglages suivants.

⑭ Message nettoyage support bobine affiché ttes 10 heures

Le message de mise en garde pour le nettoyage du porte-canette de bobine et de la course de crochet s'affiche lorsqu'un certain temps (10 heures) si cette option est activée.

Le message d'avertissement ne s'affichera pas lorsque cette option est désactivée.

⑮ Mise standby

Les lumières de couture s'éteignent et l'appareil passe en mode veille si vous ne l'utilisez pas pendant la période définie par cette minuterie. Effectuer une opération quelconque rallumera les lampes de couture et l'écran.

La minuterie de veille peut être réglée selon une durée de 1 à 30 minutes.

Si vous souhaitez désactiver la minuterie, appuyez sur la touche « + » jusqu'à ce que « OFF » apparaisse dans la fenêtre de la minuterie.

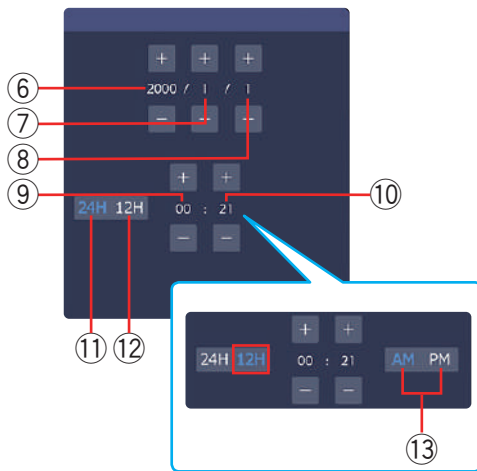
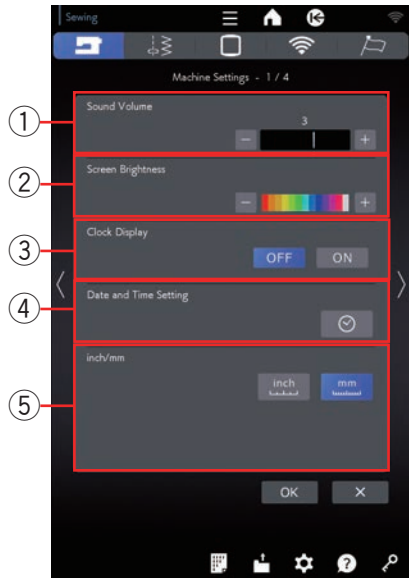

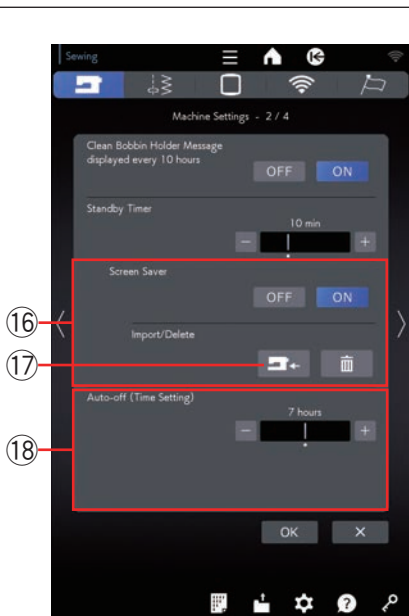

16 Image écran

Appuyez sur la touche ON pour activer l'image écran. L'écran tactile visuel affiche l'image écran lorsque la machine est en mode veille.

Appuyez sur la touche d'importation pour importer un écran de veille à partir d'une clé USB.

Vous pouvez créer un économiseur d'écran original avec l'outil image écran. (Pour télécharger l'outil image écran, reportez-vous au guide de démarrage rapide fourni avec cette machine à coudre.)

Les données importées de l'image écran seront supprimées si vous appuyez sur la touche supprimer  ou si la mémoire interne est formatée (voir page 168).

17 Touche d'importation

18 Extinction automatique

La machine s'éteint automatiquement si vous ne l'utilisez pas dans la période définie par ce minuteur.

La minuterie d'extinction automatique (réglage de temps) peut être réglée de 1 à 12 heures.

Si vous souhaitez désactiver la minuterie, maintenez la touche « + » enfoncée jusqu'à ce que « OFF » s'affiche dans la fenêtre de la minuterie.

Pour rallumer la machine, remettez-la sous tension.

Appuyez sur la touche page suivante pour afficher le menu suivant.

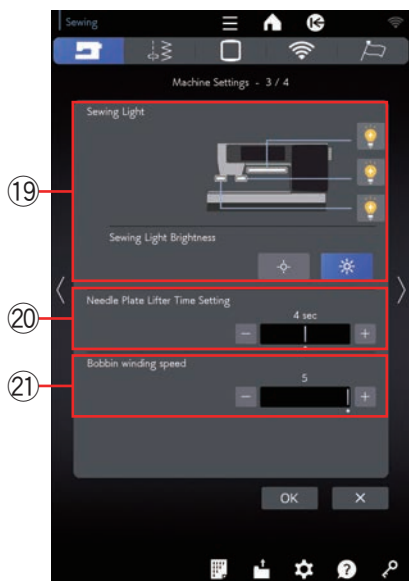

19 Lumière de couture

Les lumières de couture peuvent être allumées ou éteintes individuellement.

Appuyez sur les touches d'éclairage correspondantes pour allumer ou éteindre les lumières de couture.

Vous pouvez régler la luminosité des lumières à coudre sur une lumière vive ou faible.

20 Réglage temps du releveur de la plaque d'aiguille

Vous pouvez régler le temps de levée de la plaque à aiguille entre 2 à 6 secondes.

21 Vitesse de bobinage de la canette

Si vous souhaitez embobiner le fil de la canette plus rapidement ou plus lentement, vous pouvez ajuster la vitesse maximale d'bobinage de la canette en appuyant sur la touche correspondante.

Appuyez sur la touche page suivante pour afficher le menu suivant.



②② Format

Si la mémoire interne de la machine ou la clé USB ne fonctionne pas suite à un endommagement de la banque de mémoire, il sera nécessaire de les réactiver en les formatant.

Pour formater la mémoire interne de la machine, appuyez sur la touche d'icône de machine et un message de confirmation apparaîtra. Appuyez sur la touche OK pour procéder au formatage.

Pour formater une clé USB, appuyez sur l'une des icônes USB et la fenêtre de confirmation s'ouvre. Appuyez sur la touche OK pour procéder au formatage.



ATTENTION:

Vous ne devez ni couper l'alimentation, ni débrancher la clé USB durant l'affichage d'un message d'avertissement, sous risque d'endommager la banque de mémoire.

②③ Retour sur réglages par défaut

Appuyez sur la touche « YES » pour réinitialiser tous les paramètres aux valeurs initiales, à l'exception des paramètres LAN sans fil (paramètres d'usine).

Appuyez sur la touche OK pour enregistrer le nouveau menu.

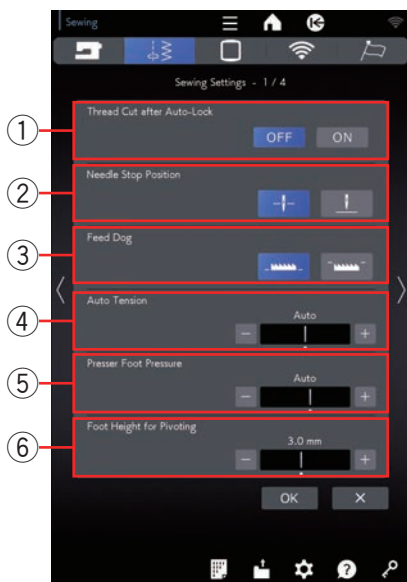

Mode de réglage de couture

① Coupe-fil après arrêt automatique

La machine coupe automatiquement les fils après avoir cousu des points noués si cette option est activée.

② Aiguille haut/bas

La machine s'arrête toujours avec l'aiguille en position abaissée, sauf lors de la couture de boutonsnières, de points spéciaux et de monogrammes. Toutefois, vous pouvez modifier l'aiguille haut/bas relevée en appuyant sur la touche de position haute de l'aiguille.

REMARQUE:

La machine s'arrête avec l'aiguille en position abaissée si l'option de la touche pied relevé est activée, même si l'aiguille haut/bas est réglée sur la position haute.

③ Griffe d'entraînement

Activez cette option si vous souhaitez coudre des points décoratifs et des applications de couture avec les griffes d'entraînement vers le bas.

Appuyez sur la touche d'entraînement par griffe pour activer cette option.

④ Tension automatique

Vous pouvez ajuster la tension automatique du fil en appuyant sur la touche « + » ou « - ».

⑤ Pression pied

La pression du pied est automatiquement optimisée, mais vous pouvez ajuster la pression du pied manuellement en appuyant sur la touche « + » ou « - ».

⑥ Hauteur pied pour pivoter

Lorsque l'option de pied relevé est activée, le pied-de-biche remonte automatiquement lorsque la machine s'arrête.

La hauteur du pied en position haute peut être réglée en appuyant sur la touche « + » ou « - » en fonction de l'épaisseur des tissus.

Appuyez sur la touche page suivante pour afficher le menu suivant.

⑦ Vitesse de démarrage réglable

La machine commencera à fonctionner lentement et la vitesse de couture augmentera graduellement à sa vitesse maximum. Vous pouvez sélectionner la vitesse de démarrage souhaitée lente, normal ou élevée en appuyant sur la touche départ/arrêt ou sur la pédale pour régler individuellement.

⑧ Capteur rupture fil supérieur

Si vous souhaitez désactiver la fonction d'arrêt automatique en cas de rupture du fil supérieur (fil d'aiguille), désactivez le détecteur de rupture du fil supérieur.

⑨ Capteur fil de canette restant

Si vous souhaitez désactiver la fonction d'arrêt automatique lorsque le fil de la canette est épuisé, désactivez le capteur de fil restant de la canette.

Appuyez sur la touche page suivante pour afficher le menu suivant.

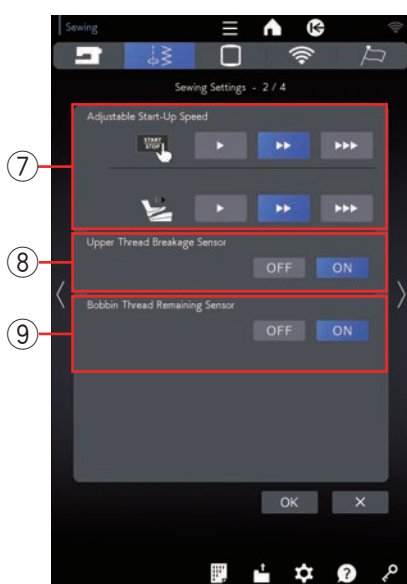

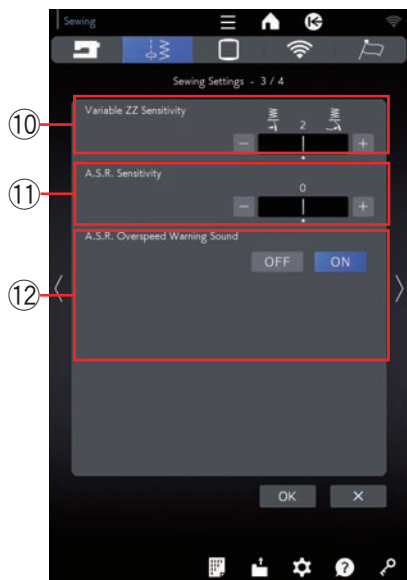

⑩ Sensibilité ZZ variable

Vous pouvez ajuster la quantité de balancement de l'aiguille avec le mouvement du genouillère pour un zigzag variable dans les applications de couture. Appuyez sur la touche « + » pour que l'aiguille oscille largement lorsque vous appuyez sur la genouillère. Appuyez sur la touche « - » de façon à ce que l'aiguille oscille étroitement lorsque vous appuyez sur la genouillère.

⑪ Sensibilité A.S.R.

Vous pouvez régler et enregistrer le paramètre de sensibilité A.S.R. Appuyez sur la touche « + » pour augmenter la sensibilité du capteur A.S.R.

Exemple: Appuyez sur la touche « + » lorsque la longueur du point est instable ou que la vitesse de couture change trop lentement.

Appuyez sur la touche « - » pour diminuer la sensibilité du capteur A.S.R.

Exemple: Appuyez sur la touche « - » lorsque la vitesse de couture est trop rapide.

⑫ Alerte sonore vitesse A.S.R. dépassée

L'avertisseur sonore retentit lorsque le tissu se déplace trop rapidement dans le réglage par défaut. Appuyez sur la touche « OFF » pour effacer le signal sonore.



⑬ Mémoriser le réglage de point favori

Si vous souhaitez enregistrer les changements apportés aux réglages manuels de points, activez cette option en appuyant sur la touche ON.

Si cette option est désactivée, le paramètre d'assemblage manuel est effacé lorsque l'interrupteur est mis hors tension.

Appuyez sur l'icône de suppression  pour effacer le réglage de point manuel.

REMARQUE:

Cette option est disponible pour tous les points sauf le monogramme.

⑭ Mode reprise

Si vous souhaitez reprendre le dernier motif cousu avant de couper l'alimentation de la machine, activez cette option.

Lors de la prochaine mise sous tension, le message de confirmation apparaîtra. Appuyez sur la touche OK pour reprendre le dernier motif.

REMARQUE:

Les données de reprise seront effacées dans les cas suivants:

- Le point créé est importé avec la touche d'importation.
- Le point créé est supprimé avec la touche supprimer.
- La mémoire interne est formatée.

Après avoir personnalisé les réglages, appuyez sur la touche OK pour activer les nouveaux paramètres.

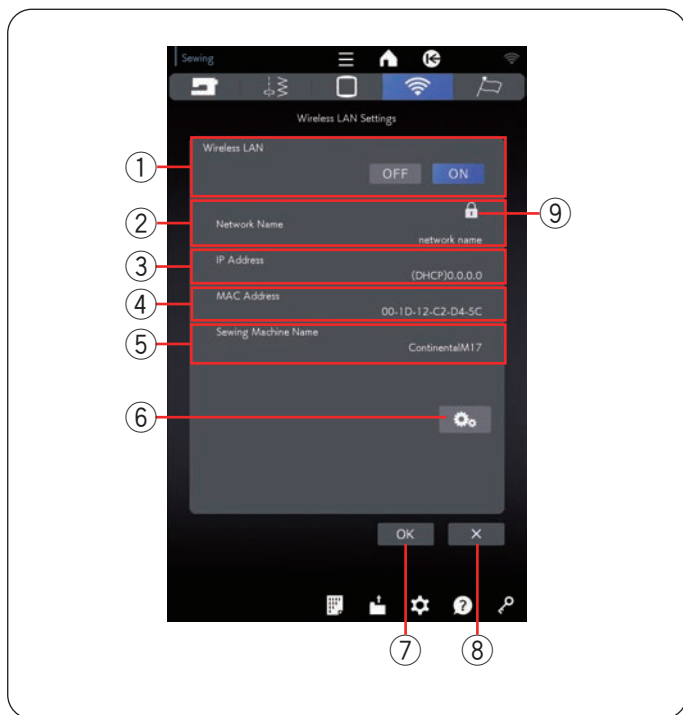

Mode de réglage de paramètres LAN sans fil

Connexion au réseau LAN sans fil

Un routeur sans fil conforme à la norme sans fil IEEE802.11b/g/n est nécessaire pour connecter votre machine à un réseau LAN sans fil.

Démarrage des paramètres LAN sans fil

Le paramètre par défaut de la connexion LAN sans fil est « ON » ①. La touche des paramètres du réseau ⑥ est activé.

Appuyez sur la touche des paramètres du réseau ⑥ pour entrer les paramètres réseau.

Choisissez l'une des 4 méthodes pour vous connecter à la connexion LAN sans fil (voir pages 172 à 173).

① Connexion LAN sans fil

Le paramètre par défaut de la connexion LAN sans fil est « ON ».

La connexion LAN sans fil et la touche des paramètres du réseau ⑥ sont activés.

Appuyez sur « OFF » pour déconnecter la connexion LAN sans fil.

② Nom du réseau

Le nom du réseau sans fil (SSID) connecté à votre Continental M17 s'affiche.

L'icône de verrouillage ⑨ apparaît si le point d'accès connecté est sécurisé par une clé de cryptage.

③ Adresse IP

L'adresse IP de votre machine s'affiche.

« (DHCP) » s'affiche devant l'adresse IP lorsque l'option DHCP est activée.

L'adresse IP peut être modifiée dans les paramètres réseau.

④ Adresse MAC

L'adresse MAC de la Continental M17 s'affiche.

⑤ Nom de machine à coudre

Le nom de la machine à coudre pour l'identification réseau s'affiche.

Le nom de la machine à coudre peut être modifiée dans les paramètres réseau.

⑥ Touche des paramètres du réseau

Appuyez sur ce touche pour ouvrir la fenêtre les paramètres du réseau.

⑦ Touche OK

Appuyez sur cette touche pour confirmer le paramètre de connexion au réseau LAN sans fil.

⑧ Touche Annuler

Appuyez sur cette touche pour annuler le paramètre de connexion au réseau LAN sans fil.

REMARQUE:

L'utilisation d'appareils domestiques tels qu'un four à micro-ondes, des périphériques bluetooth ou des téléphones sans fil peut réduire la portée de la connexion LAN sans fil (si la norme réseau de votre routeur sans fil utilise IEEE802.11b ou IEEE802.11g). Vous devrez peut-être réduire la distance entre la machine et le point d'accès LAN sans fil, ou installer le point d'accès LAN sans fil à un emplacement approprié.

REMARQUE:

- Si vous sélectionnez bouton-poussoir pour le paramètre de sécurité de votre routeur LAN sans fil, vérifiez les points suivants:
 - Sélectionnez « ASCII » pour le type de cryptage.
 - Sélectionnez le numéro initial de l'index de clé (le numéro initial peut être « 0 » ou « 1 », selon le routeur LAN sans fil).
- Pour la configuration, reportez-vous aux instructions de votre routeur sans fil.
- Connectez un seul appareil au point d'accès LAN sans fil. Pour utiliser les applications pour la Continental M17* lorsque vous utilisez plusieurs machines à coudre Janome en même temps, désactivez les paramètres LAN sans fil ou les interrupteurs d'alimentation des machines qui ne sont pas actuellement utilisées. Ensuite, connectez l'appareil (Continental M17) au point d'accès LAN sans fil.

* AcuAssist, AcuSetter, AcuSketch, ScreenSaverTool, EmbroideryLink, etc. (Pour télécharger les applications pour la Continental M17, reportez-vous au guide de démarrage rapide fourni avec cette machine à coudre.)

Paramètres de réseau

REMARQUE:

Veillez vous reporter aux instructions de votre routeur sans fil lorsque vous utilisez le bouton-poussoir ou la méthode PIN pour vous connecter à la connexion réseau LAN sans fil.

① Méthode de configuration par bouton-poussoir des paramètres LAN sans fil

Appuyez sur le « Bouton poussoir » ①.

La boîte de dialogue Sys. b. poussoir s'affiche à l'écran. Appuyez sur le bouton des paramètres LAN sans fil sur le routeur LAN sans fil.

La boîte de dialogue s'affiche et le routeur LAN sans fil se connecte automatiquement à votre Continental M17. Pour utiliser la méthode de configuration par bouton-poussoir des paramètres LAN sans fil, le routeur sans fil doit prendre en charge cette méthode. Reportez-vous également aux instructions du routeur sans fil concernant cette méthode.

REMARQUE:

La machine affiche « Échec de connexion au réseau » si elle ne peut pas recevoir de signal d'un point d'accès LAN sans fil dans les 2 minutes.

② Paramètres LAN sans fil méthode PIN

Si le routeur sans fil prend en charge la méthode PIN des paramètres LAN sans fil, vous pouvez connecter la machine à l'aide de cette méthode.

Appuyez sur « Code PIN » ②. La boîte de dialogue système de code PIN s'affiche.

Enregistrez le code PIN sur le routeur avant de fermer la boîte de dialogue système de code PIN pour établir le réseau.

Pour saisir le code PIN de votre routeur sans fil, veuillez vous reporter aux instructions de configuration de la méthode PIN des paramètres LAN sans fil de votre routeur sans fil.

REMARQUE:

La machine affiche « Échec de connexion au réseau » si la connexion LAN sans fil n'est pas établie dans les 2 minutes.

③ Rechercher un point d'accès

Appuyez sur « Recherche » ③.

La machine recherche tout point d'accès LAN sans fil dans la plage et les noms de réseau sont répertoriés. L'icône de verrouillage ⑤ apparaît sur le côté droit de la liste si la connexion nécessite une clé de cryptage pour se connecter.

L'icône d'intensité du signal ⑥ indique l'intensité du signal de connexion. Le nombre d'ondes au-dessus du point indique la puissance du signal de la connexion sans fil. Appuyez sur le nom du réseau sans fil auquel vous souhaitez vous connecter.

REMARQUE:

Si vous ne trouvez pas le point d'accès LAN sans fil que vous recherchez, appuyez sur la touche de rafraîchissement ⑦ pour rechercher à nouveau le point d'accès LAN sans fil.

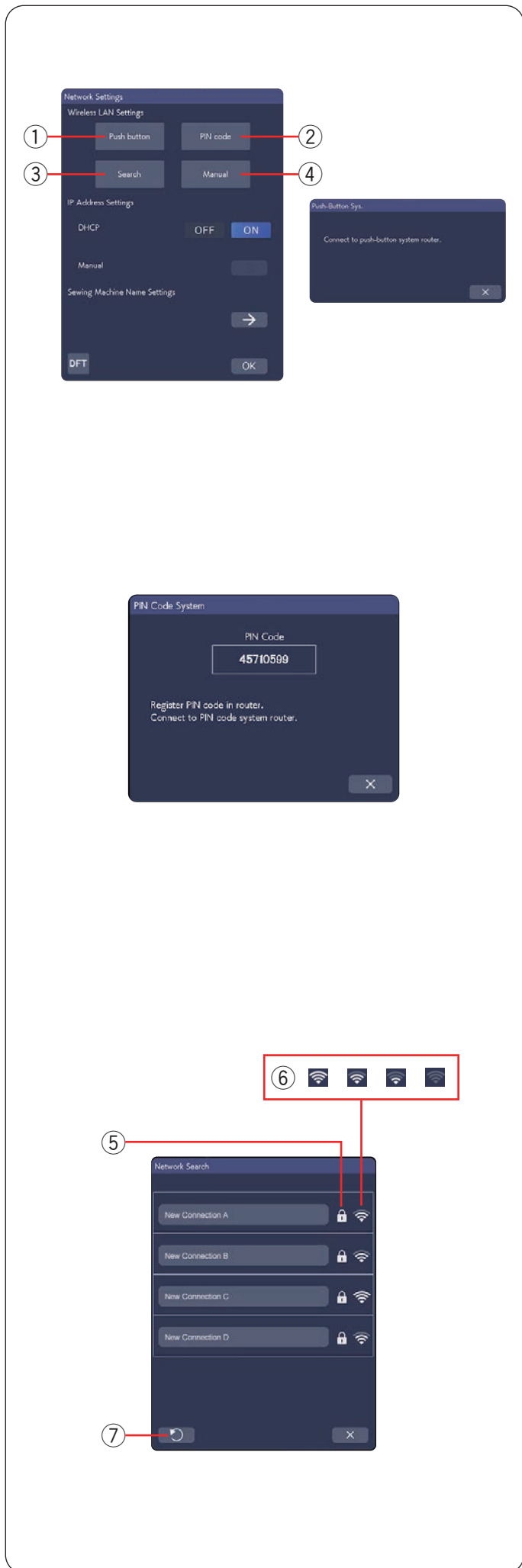

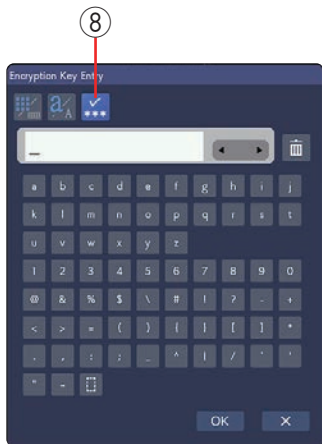

Si le réseau sans fil sélectionné nécessite une clé de cryptage pour la connexion, la boîte de dialogue Ent. clé chiffrement s'affiche. Veillez à saisir des majuscules ou des minuscules si nécessaire.

Entrez la clé de cryptage et appuyez sur la touche OK pour établir le réseau.

Appuyez sur la touche afficher/masquer ⑧ pour afficher ou masquer l'entrée.

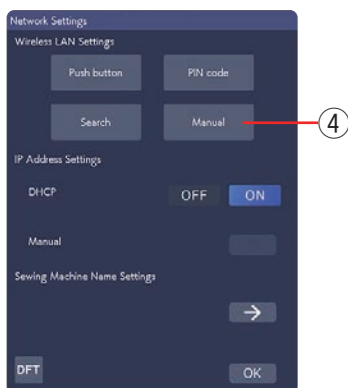

④ Méthode manuelle

Appuyez sur « Manuel » ④. Saisissez sur le nom du réseau sans fil auquel vous souhaitez vous connecter. Appuyez sur la touche OK.

Si le réseau sans fil sélectionné nécessite une clé de cryptage pour la connexion, la boîte de dialogue Ent. clé chiffrement s'affiche.

Entrez la clé de cryptage et appuyez sur la touche OK pour établir le réseau.



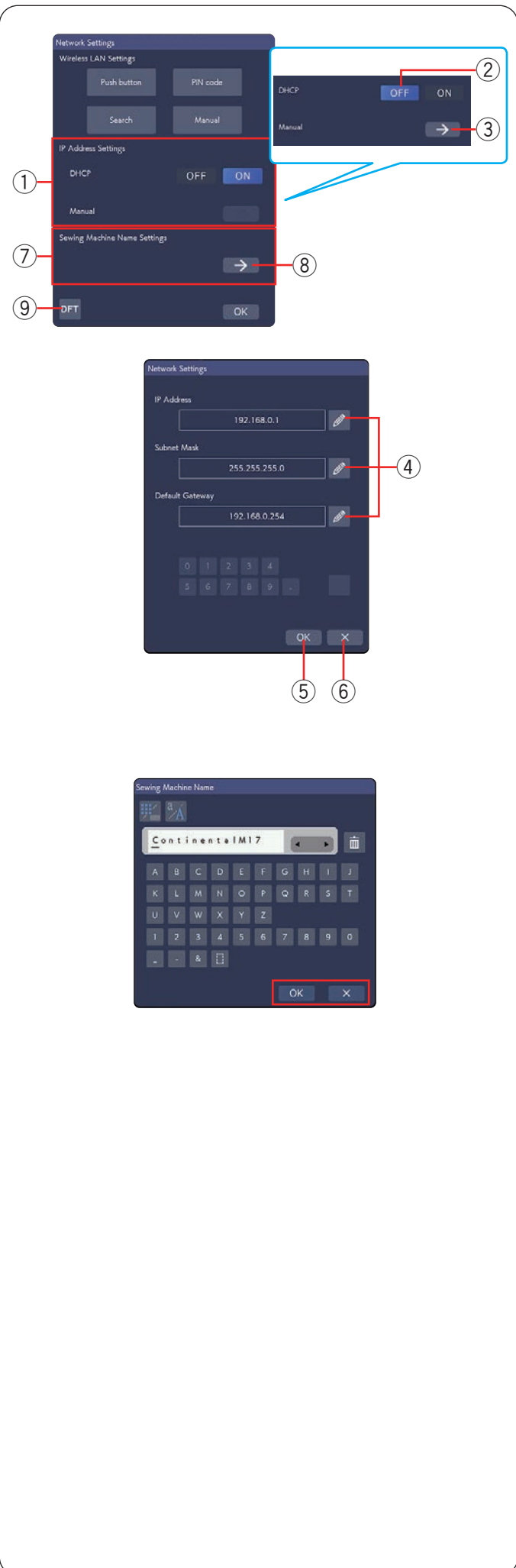

① Paramètres d'adresse IP (paramètres de réseau)

Activez l'option DHCP pour utiliser DHCP pour attribuer une adresse IP.
 Si vous souhaitez configurer les paramètres réseau manuellement, appuyez sur l'option DHCP OFF ②, puis sur la touche fléchée ③ pour l'option Manuel.
 La fenêtre des paramètres réseau s'affiche.
 Appuyez sur l'icône ④ de l'élément que vous souhaitez définir, en choisissant adresse IP, Masque de sous-réseau ou Routeur par défaut.
 Entrez le paramètre en appuyant sur les touches numériques qui s'affichent sous les paramètres.
 Appuyez sur la ← touche pour attribuer les paramètres.
 Appuyez sur la touche OK ⑤ pour confirmer le réglage.
 Appuyez sur la touche X ⑥ pour annuler les réglages.

REMARQUE:

- Il n'est pas nécessaire de désactiver l'option DHCP et de configurer manuellement les paramètres réseau, sauf si vous connaissez l'adresse IP, Masque de sous-réseau et Routeur par défaut appropriés pour cette machine.
- Lorsque l'option DHCP de la Continental M17 est activée, activez également l'option DHCP de votre routeur sans fil.

⑦ Paramètres de nom de machine à coudre

Appuyez sur la touche fléchée ⑧ pour ouvrir la fenêtre de réglage du nom de la machine à coudre.
 Entrez le nom de la machine à coudre pour l'identification réseau.
 Appuyez sur la touche OK pour modifier le nom.
 Appuyez touche X pour annuler les réglages.

⑨ Touche par défaut

Appuyez sur la touche par défaut ⑨ pour réinitialiser les paramètres LAN sans fil (paramètres d'usine).

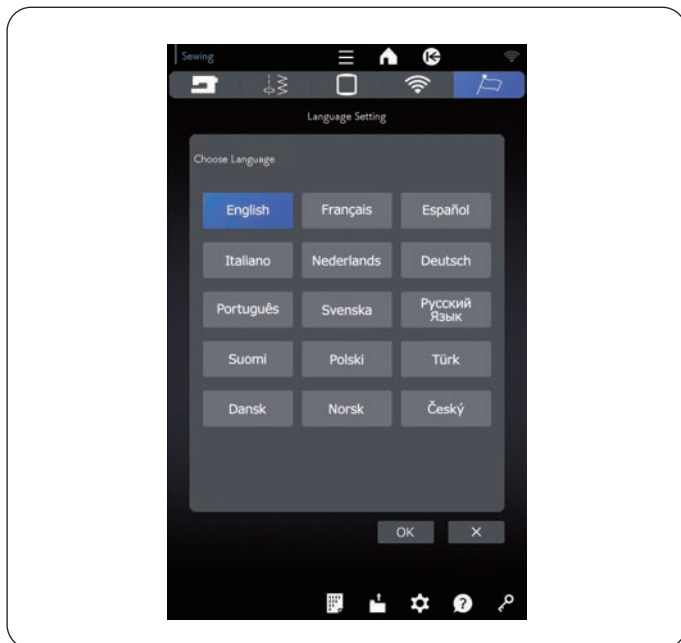

Mode de réglage de la langue

Sélectionnez la langue voulue et appuyez sur la touche OK.

L'écran tactile de droite affiche les messages dans la langue sélectionnée.

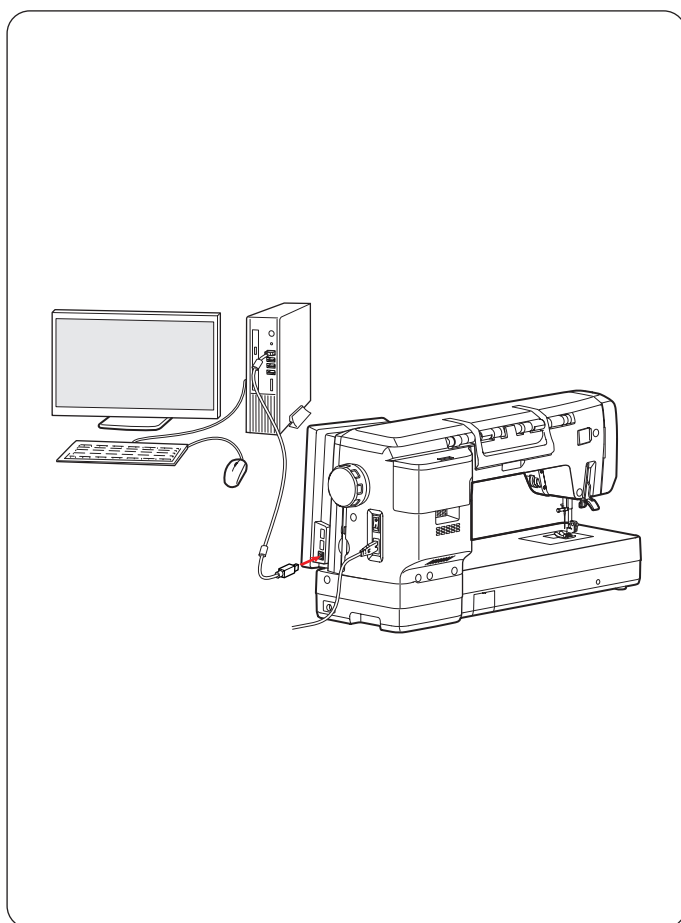

Liaison PC/Mac directe

Vous pouvez connecter l'appareil à votre PC/Mac à l'aide du câble USB fourni avec les accessoires standards ou du réseau local sans fil. Pour connecter la machine à votre PC/Mac à l'aide du câble USB, vous devez installer Stitch Composer ou Artistic Digitizer Jr. pour le CM17 sur votre ordinateur.

Pour plus d'informations, accédez à l'URL suivante.

URL: https://www.janome.co.jp/e/e_downloads/CM17_software.html

Pour connecter la machine à votre PC/Mac via un réseau local sans fil reportez-vous à la page 171.

ATTENTION:

- Assurez-vous de bien utiliser le câble d'alimentation fourni avec la machine.
- Ne mettez pas l'appareil hors tension et ne débranchez pas le câble USB pendant le transfert de données, car cela pourrait entraîner une perte de données et endommager la mémoire de la machine.

SOINS ET ENTRETIEN

AVERTISSEMENT:

- Eteignez l'interrupteur et débranchez la machine avant de la nettoyer.
- Ne pas démonter la machine autrement qu'expliqué dans la présente section.

ATTENTION:

- Ne rangez pas la machine dans un endroit très humide, près d'un radiateur, ou exposée à la lumière solaire directe. Rangez la machine dans un endroit frais et sec.
- Nettoyez l'extérieur de la machine avec un chiffon doux.
- Ne pas utiliser de solvants chimiques.

Nettoyage de la région du crochet

Nettoyez fréquemment la zone du crochet.

- 1 Retirez la plaque d'aiguille (voir page 37).
Mettez l'interrupteur d'alimentation sur la position d'arrêt et débranchez la machine.
Retirez l'aiguille et le porte-pied (voir pages 25 et 27).
Retirez la canette et le porte-canette.
 - 1 Porte-canette
- 2 Nettoyez le porte-canette avec une brosse anti-peluches.
Appliquez quelques gouttes de produit de nettoyage de porte-canette (compris dans les accessoires standards) sur un chiffon doux et essuyez l'intérieur et l'extérieur du porte-canette.
 - 2 Brosse anti-peluches
 - 3 Chiffon doux
- 3 Nettoyez la griffe d'entraînement, le coupe-fil automatique et le capteur de détection du fil de la canette avec la brosse anti-peluches.
 - 4 Griffe d'entraînement
 - 5 Dispositif coupe-fil automatique
 - 6 Détecteur de fil restant dans la canette
- 4 Nettoyez le crochet avec un chiffon doux.
 - 3 Chiffon doux
- 5 Insérez le porte-canette de façon à ce que le bouton se trouve près de la butée dans la course du crochet.
Fixez en place la plaque d'aiguille, le pied presseur et l'aiguille.
Introduisez la canette.
 - 7 Bouton
 - 8 Butée

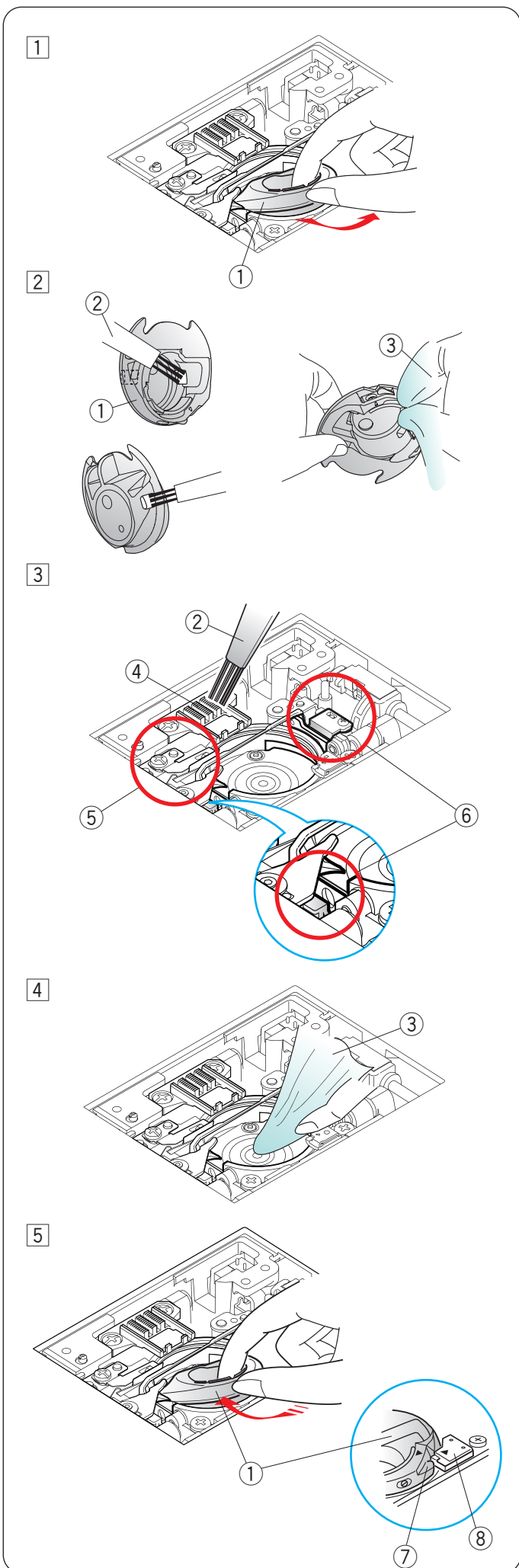

1

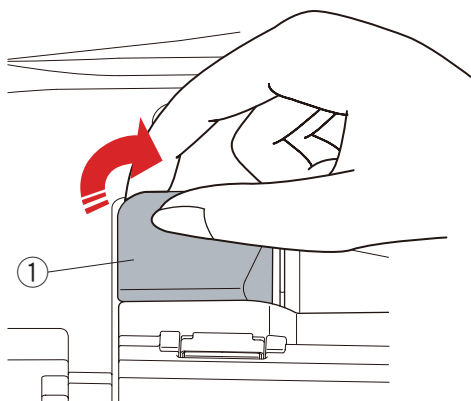

2

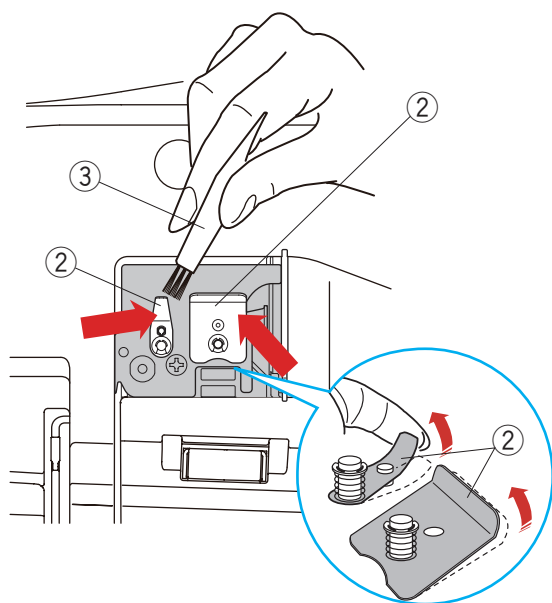

3

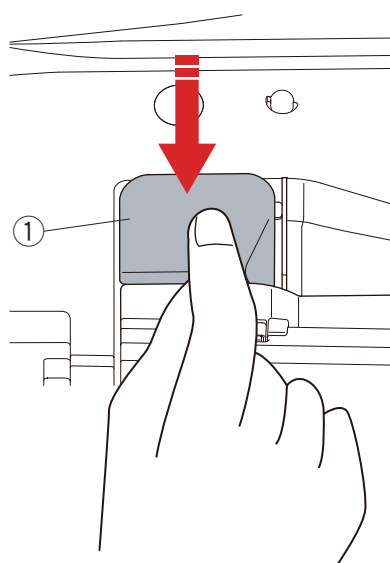

Nettoyage de l'intérieur du guide-fil

Nettoyez l'intérieur de la plaque du guide-fil sous le couvercle supérieur au moins une fois par mois.

1 Retirez le fil de l'aiguille et retirez la plaque du guide-fil en la tirant vers le haut.

① Plaque du guide-fil

2 Nettoyez la zone autour et sous la lame de pré-tension avec la brosse à peluches.

* Tenez doucement la pointe de la lame de pré-tension et brossez la poussière.

② Pré-tension de la lame

③ Brosse anti peluches

3 Placez la plaque du guide-fil sur la machine.

Poussez la plaque du guide-fil vers le bas pour la mettre en place.

① Plaque du guide-fil

1

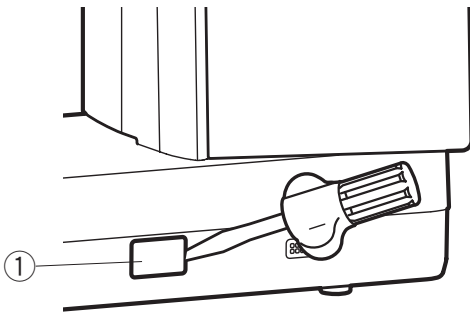

2

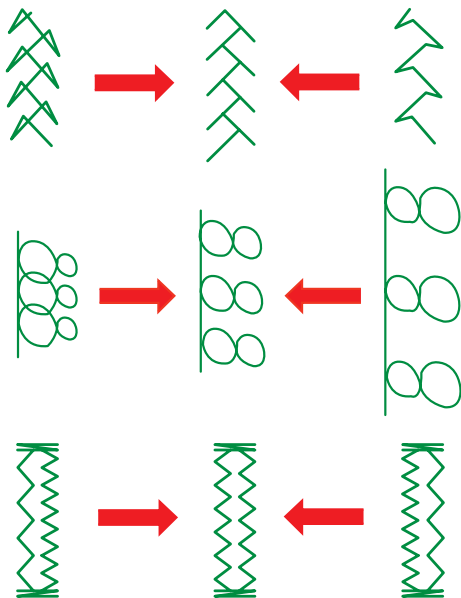
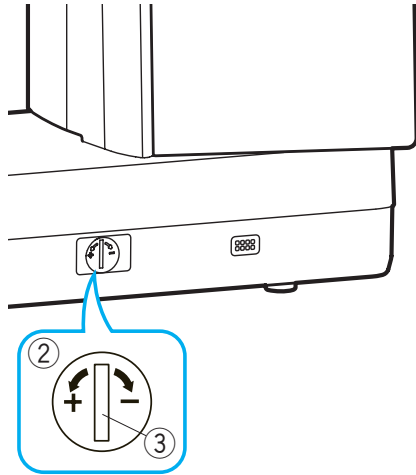

Corriger des motifs déformés

Les résultats de couture des motifs de points peuvent varier selon les conditions de couture, telles que la vitesse de couture, le type de tissu, le nombre des épaisseurs de tissu, etc.

Testez toujours la couture sur un petit morceau de tissu identique à celui que vous souhaitez utiliser.

Si les motifs des points décoratifs, le monogramme ou le boutonnière extensible sont déformés, corrigez-les à l'aide du cadran d'équilibrage d'entraînement.

1 Ouvrez le capuchon du cadran d'équilibrage de l'entraînement à l'aide d'un tournevis.

① Capuchon de cadran d'équilibrage d'entraînement

2 Réglez le cadran d'équilibrage d'entraînement sur la position neutre pour une couture normale.

② Cadran d'équilibrage d'entraînement

③ Position neutre

REMARQUE:

Remettez le cadran d'équilibrage de l'alimentation en position neutre une fois la couture terminée.

Motif de point extensible (Q27)

Si le motif est comprimé, tournez le cadran d'équilibrage d'entraînement dans la direction du « + ».

Si le motif est étiré, tournez le cadran d'équilibrage d'entraînement dans la direction du « - ».

Lettres et chiffres

Si le modèle est comprimé, tournez le cadran d'équilibrage d'entraînement dans le sens « + ».

Si le motif est étiré, tournez le cadran d'équilibrage d'entraînement dans la direction du « - ».

Équilibre des points de la boutonnière pour tissus extensibles (B10)

Si le côté droit est plus dense, tournez le cadran dans la direction « + ».

Si le côté gauche est plus dense, tournez le cadran dans la direction « - ».

Remplacement de la pile bouton pour l'horloge interne

Si l'horloge de l'écran tactile de droite indique toujours « 0:00 » lors de la mise sous tension de l'interrupteur, remplacez la pile bouton de la machine à coudre.

AVERTISSEMENT:

- La pile peut exploser si elle est maltraitée. Ne pas recharger, démonter ou jeter au feu.
- Éteignez l'interrupteur avant de remplacer la pile.
- Remplacez la pile par une pile de type « CR2032 » uniquement. L'utilisation d'une autre pile peut entraîner un risque d'incendie ou d'explosion.
- Risque de brûlure chimique. Gardez la pile hors de portée des enfants.
- Les piles doivent être mises au rebut de manière appropriée.

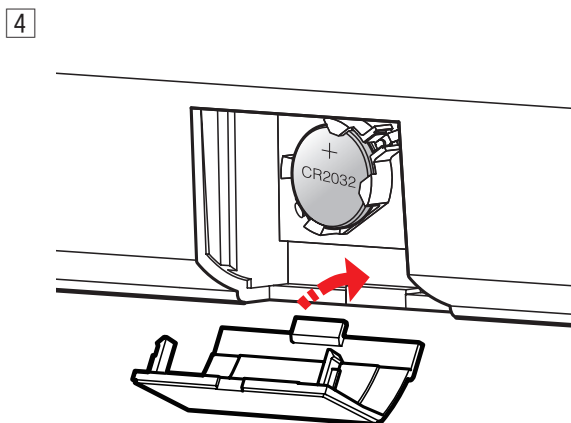
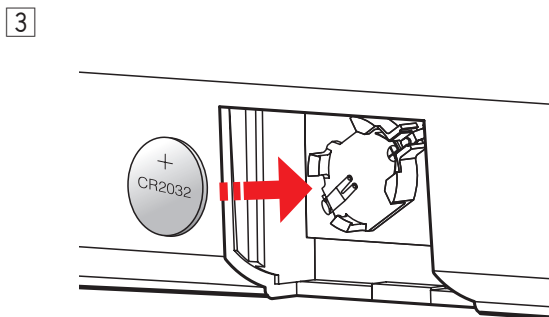
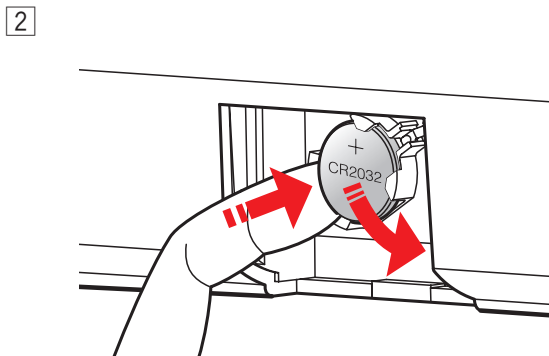
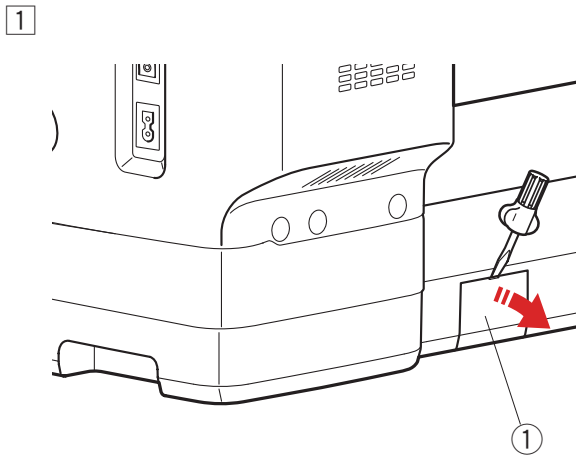

1 Retirez le couvercle de la pile ① à l'aide d'un tournevis.

① Couvercle de la pile

2 Retirez la pile bouton.

3 Installez la pile « CR2032 » avec le repère « + » orienté vers le haut.

4 Fixez le couvercle de la pile.
Réglez à nouveau l'horloge après avoir remplacé la pile (voir page 166).

Procédure d'urgence pour le remplacement de la plaque d'aiguille

ATTENTION:

N'appuyez jamais sur la molette de dégagement de la plaque d'aiguille durant l'utilisation de la machine.

Si la plaque d'aiguille ne se déclenche pas automatiquement lorsque vous appuyez sur la touche de dégagement de la plaque d'aiguille de l'écran de verrouillage, vous pouvez remplacer la plaque d'aiguille à l'aide de la molette de dégagement de la plaque d'aiguille.

① Touche de dégagement de la plaque d'aiguille

① Relevez l'aiguille en tournant le volant vers vous.

Appuyez sur le bouton du releveur du pied-de-biche pour relever le pied-de-biche.

② Volant

③ Bouton du releveur du pied presseur

② Retirez le capuchon du cadran de dégagement de la plaque d'aiguille à l'aide d'un tournevis.

④ Capuchon du cadran de libération de la plaque à aiguille

③ Poussez et tournez le cadran de dégagement de la plaque dans le sens horaire avec le tournevis pour retirer la plaque d'aiguille.

⑤ Molette de dégagement de la plaque d'aiguille

④ Un message d'avertissement s'affiche pour indiquer que la plaque d'aiguille n'est pas fixée.

Tournez le cadran de dégagement de la plaque à aiguille le sens antihoraire avec le tournevis pour être à la position définie. Installez la plaque à aiguille.





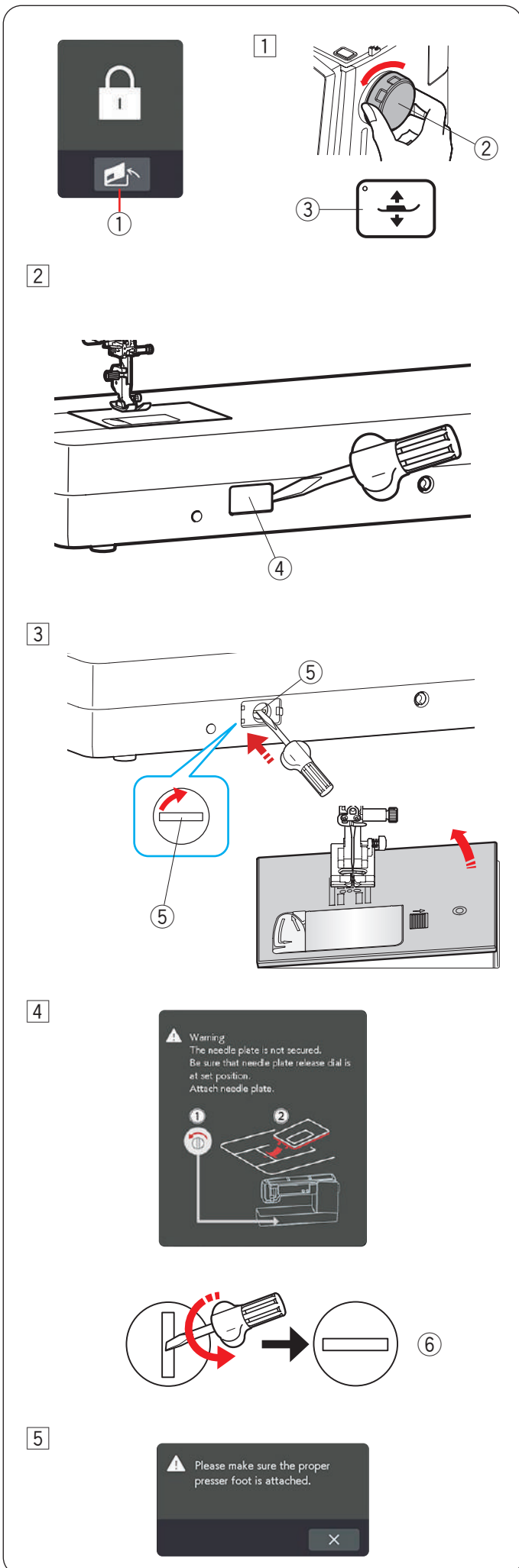





⑥ Position définie

⑤ Un message s'affiche, avec l'instruction d'appuyer sur la touche X après avoir fixé le pied-de-biche de l'appareil de pression approprié.

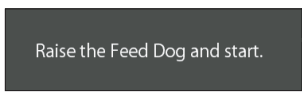

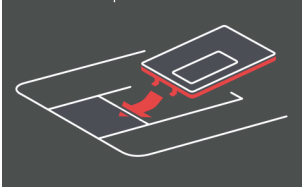
Problèmes et signaux d'avertissement

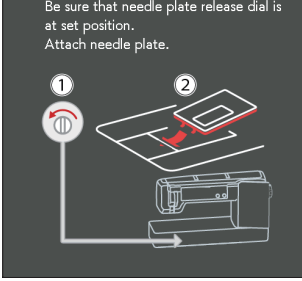
Si un signal sonore retentit et que l'écran tactile de droite affiche un panneau d'avertissement, suivez les instructions ci-dessous.

Signal d'avertissement	Cause	Essayez ceci
 Remove Foot Control.	Le bouton marche/arrêt ne fonctionne pas lorsque la pédale est branchée.	Débranchez la pédale.
 Warning 	La pédale de commande est cassée.	Contactez le service après-vente ou le magasin où vous avez acheté la machine.
 Pull down BH Lever.	La machine s'arrête si la boutonnière est cousue sans abaisser le levier à boutonnière.	Abaissez le levier à boutonnière, puis redémarrez la machine.
 Check the needle. Twin needle setting was canceled. OK	La touche de l'aiguille double est enfoncée lorsque le signe aiguille double est indiqué sur l'écran tactile de droite.	Remplacez l'aiguille double par une aiguille simple et appuyez sur la touche OK.
	La machine démarre avec les griffes d'entraînement abaissés.	Relevez les griffes d'entraînement, sauf si vous souhaitez coudre avec les griffes d'entraînement abaissées.
 Warning The needle plate is not secured. 	La plaque d'aiguille est retirée. La plaque d'aiguille n'est pas correctement installée dans la position définie.	Installez la plaque à aiguille. Vérifiez que la plaque d'aiguille est correctement fixée. Appuyez sur la d'aiguille avec votre doigt pour l'enclencher dans la position définie.
 Warning The needle plate is not secured. Be sure that needle plate release dial is at set position. Attach needle plate. 	La plaque d'aiguille est retirée à l'aide de le cadran de dégagement de la plaque d'aiguille.	Tournez le cadran de dégagement de la plaque d'aiguille sur la position définie. Installez la d'aiguille.
 Warning Is something stuck in machine? Is cloth too thick? Is needle bent? Check the above and restart. X	La machine s'arrête en raison d'une surcharge.	Attendez au moins 15 secondes avant de redémarrer. Enlevez les fils emmêlés autour du releveur de fil, du crochet et du mécanisme de coupe-fil automatique.

Dépannage

État	Cause	Référence
Le fil d'aiguille se casse.	<ol style="list-style-type: none"> 1. Le fil d'aiguille n'est pas bien enfilé. 2. Le fil d'aiguille est trop tendu. 3. L'aiguille est tordue ou émoussée. 4. L'aiguille est mal insérée. 5. Le fil d'aiguille n'est pas placé sous le pied-de-biche lorsque vous commencez à coudre. 6. Le tissu est déplacé trop rapidement lorsque vous cousez du matelassage en piqué libre. 7. Le fil est emmêlé autour de la bobine. 	<p>Pages 33 à 34 Page 55 Changez l'aiguille. Page 27 Page 42</p> <p>Page 150</p> <p>Utilisez le porte-bobine.</p>
Le fil de canette se casse.	<ol style="list-style-type: none"> 1. Le fil de canette n'est pas enfilé correctement dans le porte-canette. 2. Des peluches se sont accumulées dans le porte-canette. 3. La canette est endommagée et ne tourne pas bien. 	<p>Page 32</p> <p>Page 176</p> <p>Changez la canette.</p>
L'aiguille se rompt.	<ol style="list-style-type: none"> 1. L'aiguille est mal insérée. 2. L'aiguille est pliée. 3. La vis du pince-aiguille est desserrée. 4. L'aiguille est trop fine pour ce type de tissu. 5. Un pied-de-biche inadéquat est utilisé. 6. Le tissu a été tiré vers vous lors du matelassage en piqué libre avec le pied ouvert QO. 	<p>Page 27 Changez l'aiguille. Page 27 Page 28 Utilisez le pied approprié. Page 150</p>
Points sautés.	<ol style="list-style-type: none"> 1. L'aiguille est mal insérée, tordue ou émoussée. 2. L'aiguille et/ou les fils ne conviennent pas pour l'ouvrage en cours. 3. Une aiguille à pointe bleue n'est pas utilisée pour coudre des tissus extensibles, très fins et synthétiques. 4. Le fil d'aiguille n'est pas bien enfilé. 5. On utilise ici une aiguille de mauvaise qualité. 6. Une aiguille à pointe mauve n'est pas utilisée ici pour coudre des tissus épais, des denims (jeans) et à travers l'ourlet. 	<p>Page 27 Page 28</p> <p>Utilisez l'aiguille pour point extensible. Pages 33 à 34 Changez l'aiguille. Page 28</p>
Plissage des coutures.	<ol style="list-style-type: none"> 1. Le fil d'aiguille est trop tendu. 2. Le fil d'aiguille n'est pas bien enfilé. 3. L'aiguille est trop lourde pour ce type de tissu. 4. La longueur de point est trop grande pour ce tissu. 5. La pression du pied n'est pas ajustée correctement. 6. Un stabilisateur n'est pas utilisé pour coudre des tissus très fins. 	<p>Page 55 Pages 33 à 34 Page 28 Raccourcissez les points. Page 55 Appliquez un stabilisateur.</p>
Le tissu n'avance pas régulièrement.	<ol style="list-style-type: none"> 1. La griffe d'entraînement est remplie de peluches. 2. Les points sont trop fins. 3. Les griffes d'entraînement ne sont pas élevés après la couture de « griffes abaissées ». 	<p>Page 176 Rallongez les points. Page 40</p>
Boucles sur les coutures.	<ol style="list-style-type: none"> 1. La tension du fil d'aiguille est trop lâche. 2. L'aiguille est trop grosse ou trop fine pour le fil. 	<p>Page 55 Page 28</p>
La machine ne fonctionne pas.	<ol style="list-style-type: none"> 1. La machine n'est pas branchée. 2. Le fil est coincé dans la course de crochet. 3. Le bouton marche/arrêt ne fonctionne pas lorsque la pédale est branchée. 	<p>Pages 13 à 14 Page 176 Page 14</p>
La boutonnière n'est pas bien cousue.	<ol style="list-style-type: none"> 1. La densité du point ne convient pas pour le tissu que l'on coud. 2. Un entoilage n'a pas été utilisé pour le tissu extensible ou synthétique. 3. Le levier à boutonnière n'est pas abaissé. 	<p>Page 66</p> <p>Utilisez un entoilage.</p> <p>Page 64</p>
La machine fait du bruit.	<ol style="list-style-type: none"> 1. Le fil est coincé dans la course crochet. 2. Des peluches se sont créées dans la course du crochet ou le dans le porte-canette. 	<p>Page 176 Page 176</p>

État	Cause	Référence
Dysfonctionnement du coupe-fil automatique.	1. Le fil est trop épais pour le coupe-fil automatique. 2. Les fils sont coincés dans le mécanisme de coupe-fil.	Page 18 Page 176
Les touches de sélection de motif sont grisées.	1. La plaque d'aiguille pour point droit est fixée sur la machine. 2. La touche de double entraînement est activée. 3. La touche de double aiguille est activée.	Page 37 Page 44 Page 104
La vitesse de couture n'augmente pas et le signal sonore retentit lors de l'utilisation du support de A.S.R. porte-pied.	1. Le curseur de contrôle de vitesse est à la position lente (côté gauche).	Déplacez le curseur de contrôle de vitesse vers la droite (vitesse de couture maximale).
L'affichage de l'écran tactile n'est pas clair.	1. La luminosité de l'écran tactile visuel n'est pas réglée correctement.	Page 166
Le fil de l'aiguille transparait sur l'envers du tissu lorsque la valeur de la largeur du point est supérieure à « 7,0 ».	1. La tension du fil n'est pas équilibrée.	Page 55
Le capteur de détection de fil de canette ne fonctionne pas; aucun signal sonore ne retentit lorsque le fil de la canette est vide et que la machine n'arrête pas de coudre.	1. Le capteur fil de canette restant est désactivé. 2. Des peluches se sont accumulées autour du capteur de détection du fil de la canette. 3. Une canette autre que la canette en plastique « J » est utilisée.	Page 169 Page 176 Page 29
L'enfileur d'aiguille automatique ne revient pas en position haute.	1. L'enfileur d'aiguille automatique ne fonctionne pas correctement.	Page 184
La machine ne peut pas se connecter au point d'accès LAN sans fil.	1. Le routeur sans fil n'est pas conforme à la norme sans fil IEEE802.11b/g/n. 2. Le routeur sans fil utilisant la sécurité WEP et le type de cryptage ou/et l'index de clé ne sont pas définis correctement	Page 171 Page 171
La connexion LAN sans fil de la machine est instable	1. L'option DHCP du routeur sans fil n'est pas activée. 2. Un four à micro-ondes, un appareil bluetooth ou un téléphone sans fil est utilisé entre la machine et le point d'accès	Page 174 Page 171
Les touches ON/OFF de la connexion LAN sans fil sont grisées en mode de réglage des paramètres LAN sans fil.	1. Le mode de réglage de paramètres LAN sans fil est sélectionné trop tôt après la mise sous tension de la machine. 2. Le circuit électrique ne fonctionne pas correctement.	Attendez un moment avant d'entrer dans le mode de réglage de paramètres LAN sans fil. Éteignez puis rallumez la machine.
Les paramètres LAN sans fil ont été définis, mais l'icône d'intensité du signal  est grisée dans le coin supérieur droit de l'écran tactile et la machine ne peut pas se connecter au réseau LAN sans fil.	1. Les paramètres LAN sans fil n'a pas été effectué correctement. 2. Le circuit électrique ne fonctionne pas correctement.	Effectuez correctement le paramétrage LAN sans fil (voir pages 171 à 174). Éteignez puis rallumez la machine.
La clé USB n'est pas lue.	1. Le paramètre de formatage de la clé USB n'est pas correct. 2. La clé USB fonctionne mal.	Pages 185 à 186 Remplacez la clé USB.

Il n'est pas anormal d'entendre un faible bourdonnement émis par les moteurs internes.
L'écran tactile de visualisation et la zone des touches de fonction peuvent devenir chauds après plusieurs heures d'utilisation continue.

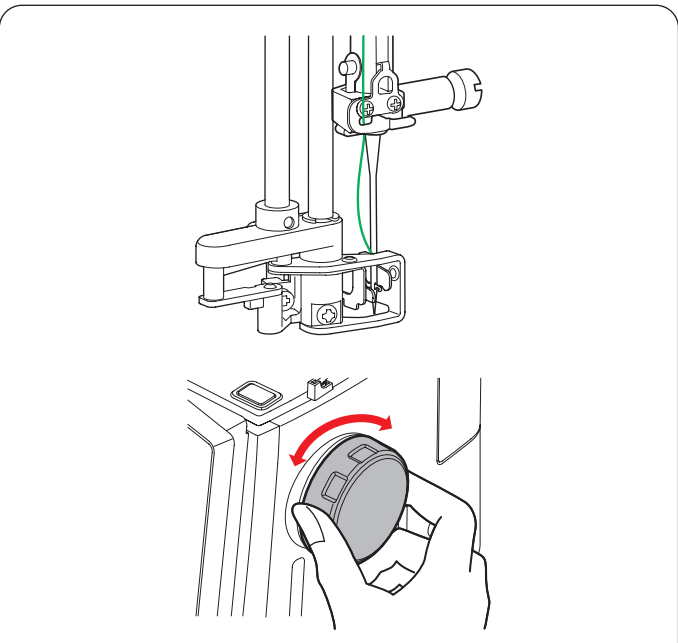

Dépannage (enfileur d'aiguille automatique)

Si l'enfileur d'aiguille automatique est bloqué et ne revient pas automatiquement en position relevée, corrigez-le comme suit:

Tournez avec précaution le volant loin de vous ou vers vous pour déplacer légèrement l'aiguille vers le haut. L'enfileur d'aiguille automatique revient automatiquement en position haute.

Si l'enfileur d'aiguille automatique ne revient toujours pas en position haute, corrigez-le comme suit:

1

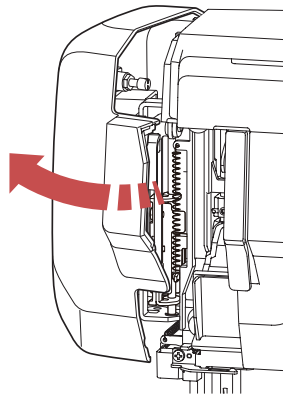
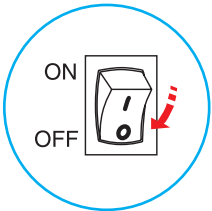

2

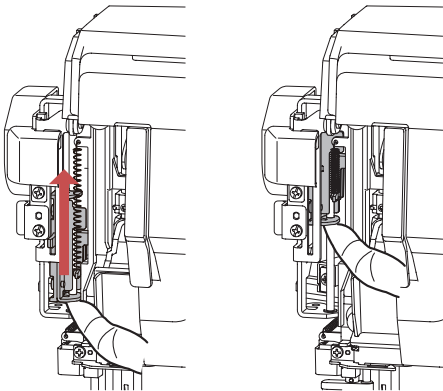

3

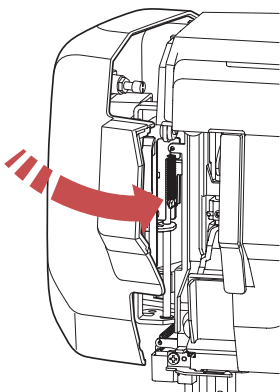
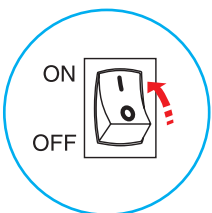

- 1 Éteignez l'interrupteur d'alimentation.
Ouvrez la plaque frontale.

- 2 Soulevez la plaque de l'arbre avec votre doigt aussi loin que possible.

- 3 Fermez la plaque frontale.
Allumez l'interrupteur d'alimentation.

Formatage des clés USB

REMARQUE:

Le formatage de la clé USB doit être effectué sur un ordinateur personnel utilisant Microsoft Windows*.

Pour les utilisateurs de Windows 11 et 10, des exemples de captures d'écran utilisant Windows 11 sont affichés.

1 À l'aide de l'Explorateur de fichiers, cliquez avec le bouton droit sur la clé USB.

Cliquez sur formater.

① Formater

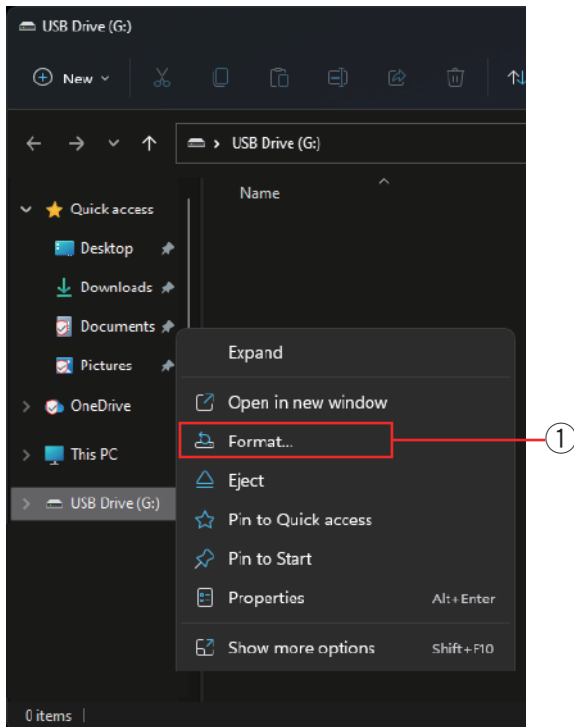

2 La boîte de dialogue Formater s'affiche. Sélectionnez FAT16 ou FAT 32 dans le système de fichiers.

② Système de fichiers

REMARQUE:

Si FAT16 ou FAT32 ne peuvent pas être sélectionnés, utilisez un autre PC.

N'utilisez pas Windows 8.1 pour le formatage.

Ou utilisez d'autres clés USB à l'aide de Microsoft Windows.

3 À partir de la taille de l'unité d'allocation, sélectionnez une taille de 64 kilo-octets (kilobytes) ou moins.

③ Taille de l'unité d'allocation

REMARQUE:

Le cochez pas le formatage rapide.

④ Formatage rapide

4 Cliquez sur la touche démarrage.

⑤ Touche de démarrage

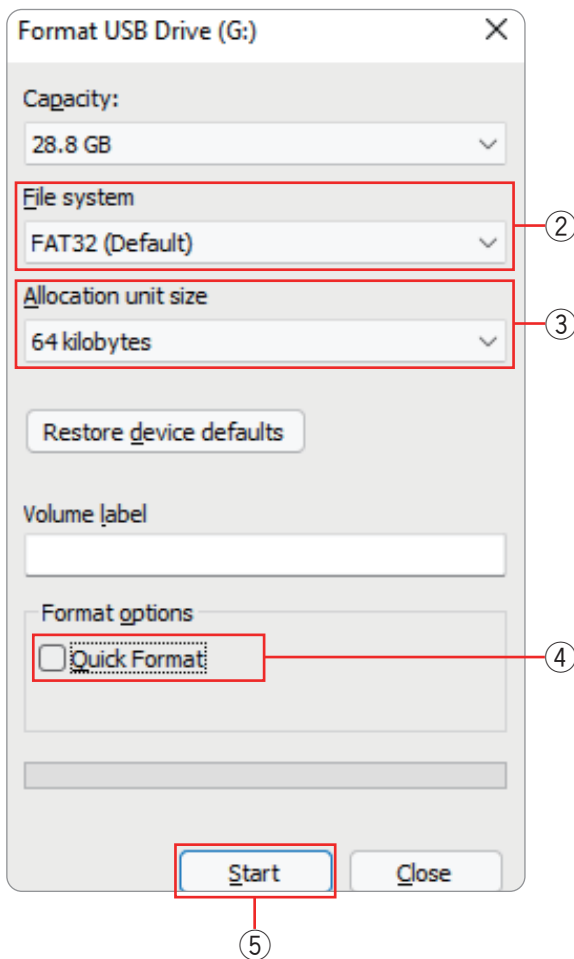

* Windows est une marque déposée de Microsoft Corporation.

Formatage des clés USB (suite)

- Après avoir cliqué sur la touche de démarrage, le message de confirmation s'affiche.

REMARQUE:

S'il reste des données importantes sur la clé USB, cliquez sur la touche d'annulation.

Après avoir enregistré les données ailleurs, recommencez le processus à partir de 1.

- Touche d'annulation

Cliquez sur la touche OK pour commencer le formatage.

- Touche OK

- Un message s'affichera une fois le formatage terminé. Cliquez sur la touche OK.

- Touche OK



Tableau des points

Utility (U)								Buttonhole (B)							Applique (A)						1
1	2	3	4	5	6	7	8	1	2	3	4	5	6	7	1	2	3	4	5	6	
9	10	11	12	13	14	15	16	8	9	10	11	12	13	14	7	8	9	10	11	12	
17	18	19	20	21	22	23	24	15	16	17	18	19	20	21	13	14	15	16	17	18	
25	26	27	28	29	30	22	23	24	25	19	20	21	22								

No. d'article: 868-821-A01

Cross-stitch (C)						Heirloom (H)									Quilt (Q)						2		
1	2	3	4	5	6	1	2	3	4	5	6	7	8	9	1	2	3	4	5	6			
7	8	9	10	11	12	10	11	12	13	14	15	16	17	18	7	8	9	10	11	12	13	14	
13	14	15	16	17	18	19	20	21	22	23	24	25	26	27	28	15	16	17	18	19	20	21	
19	20	21	22	23	24	29	30	31	32	33	34	35	36	37	38	22	23	24	25	26	27	28	

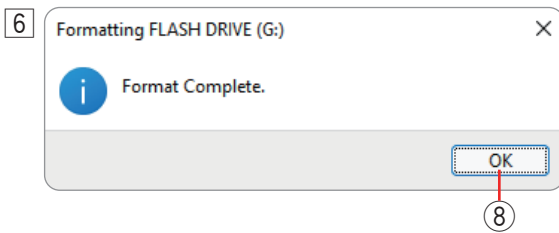
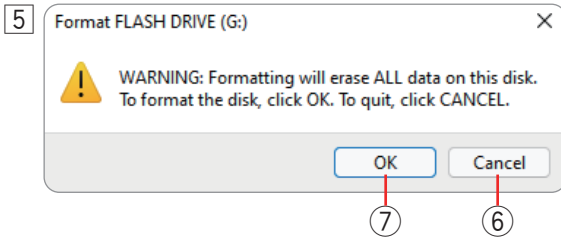
No. d'article: 868-821-A02

* Les motifs en bleu peuvent être inversés verticalement (image miroir horizontale).

Tableau des points

Quilt(Q)																												3
29	30	31	32	33	34	35	36	37	38	39	40	41	42	43	44	45	46	47	48	49	50	51	52	53				
54	55	56	57	58	59	60	61	62	63	64	65	66	67	68	69	70	71	72	73	74	75	76	77	78				
79	80	81	82	83	84	85	86	87	88	89	90	91	92	93	94	95	96	97	98	99	100	101	102	103				
104	105	106	107	108	109	110	111	112	113	114	115	116	117	118	119	120	121	122	123	124	125	126	127	128				

No. d'article: 868-821-A03

Quilt Style (QS)														Satin (S)									4	
1	2	3	4	5	6	7	8	9	10	11	12	13	14	1	2	3	4	5	6	7	8	9		
15	16	17	18	19	20	21	22	23	24	25	26	27	28	10	11	12	13	14	15	16	17	18		
29	30	31	32	33	34	35	36	37	38	39	40	41	42	19	20	21	22	23	24	25	26	27		
43	44	45	46	47	48	49	50	51	52	53	28	29	30	31	32	33	34	35	36					

No. d'article: 868-821-A04

* Les motifs en bleu peuvent être inversés verticalement (image miroir horizontale).

Tableau des points

Satin (S)	Bridge (BR)	Decorative (D)	5
37 38 39	1 2 3	1 2 3 4 5 6 7 8 9 10 11 12 13 14 15 16 17	
40 41 42	4 5 6	18 19 20 21 22 23 24 25 26 27 28 29 30 31 32 33 34	
43 44 45	7 8 9	35 36 37 38 39 40 41 42 43 44 45 46 47 48 49 50 51	
46 47	10 11 12	52 53 54 55 56 57 58 59 60 61 62 63 64 65 66 67 68	

No. d'article: 868-821-A05

Decorative (D)	6
69 70 71 72 73 74 75 76 77 78 79 80 81 82 83 84 85 86 87 88 89 90 91 92 93	
94 95 96 97 98 99 100 101 102 103 104 105 106 107 108 109 110 111 112 113 114 115 116 117 118	
119 120 121 122 123 124 125 126 127 128 129 130 131 132 133 134 135 136 137 138 139 140 141 142 143	
144 145 146 147 148 149 150 151 152 153 154 155 156 157 158 159 160 161 162 163 164 165 166	

No. d'article: 868-821-A06

* Les motifs en bleu peuvent être inversés verticalement (image miroir horizontale).

Tableau des points

Botanical (BO)																	Long (L)						7
1	2	3	4	5	6	7	8	9	10	11	12	13	14	15	16	17	1	2	3	4	5	6	
18	19	20	21	22	23	24	25	26	27	28	29	30	31	32	33	34	7	8	9	10	11	12	
35	36	37	38	39	40	41	42	43	44	45	46	47	48	49	50	51	13	14	15	16	17	18	
52	53	54	55	56	57	58	59	60	61	62	63	64	65	66	19	20	21	22	23				

No. d'article: 868-821-A07

Animals (AN)									Life Style (LS)													8
1	2	3	4	5	6	7	8	9	1	2	3	4	5	6	7	8	9	10	11	12	13	
10	11	12	13	14	15	16	17	18	14	15	16	17	18	19	20	21	22	23	24	25	26	
19	20	21	22	23	24	25	26	27	27	28	29	30	31	32	33	34	35	36	37	38	39	
28	29	30	31	32	40	41	42	43	44	45	46	47	48	49								

No. d'article: 868-821-A08

* Les motifs en bleu peuvent être inversés verticalement (image miroir horizontale).

Tableau des points

Kids(K)																			Seasons(SE) 9		
1	2	3	4	5	6	7	8	9	10	11	12	13	14	15	16	17	18	19	1	2	3
20	21	22	23	24	25	26	27	28	29	30	31	32	33	34	35	36	37	38	4	5	6
39	40	41	42	43	44	45	46	47	48	49	50	51	52	53	54	55	56	57	7	8	9
58	59	60	61	62	63	64	65	66	67	68	69	70	71	72	73	74	10	11	12		

No. d'article: 868-821-A09

Seasons(SE)			Words (W)					Mirage (M)					Straight Plate-Utility			HP Plate-Utility			Monograms 10					
13	14	15	1	2	3	4	5	1	2	3	4	5	1	2	3	1	2	3	A a 1 À					
			Sweet	Love	LOVE	Love	Coffee																	
16	17	18	6	7	8	9	10	6	7	8	9	10	4	5	4									
			fashion	stretch	Quilt	Sewing	Happy																	
19	20	21	11	12	13	14	15	11	12	13	14	15	Straight Plate-Quilt			HP Plate-Quilt								
			life	Chus	Handmade	Birthday	Thank you						1	2	3	1	2	3						
22	23	24	16	17						16	17	18	19	20	4	5	6	7	8	4	5	6		... Blue
			Dad	Mom																				

No. d'article: 868-821-A10

* Les motifs en bleu peuvent être inversés verticalement (image miroir horizontale).

